

IRWIN®

CATALOGUE



WISE-GRIP®

JACK

QUICK-GRIP®

Record®

Marples®

joran®

tools.irwin.be



LES ÉTAPES DE L'INNOVATION

1885

Dépôt du brevet pour la mèche hélicoïdale IRWIN® Charles Irwin fonde IRWIN® Auger Bit Company



1828

MARPLES® Ciseaux & burins

1890

Mèche à spires espacées



1914

HANSON® Tarauds



1924

WISE-GRIP® Pincettes-étaux



1954

SPEEDBOR® Mèches à bois et forets plats



1972

UNIBIT® Forets étagés plats



2004

Lames bi-métal



2006

Blue Groove 6X Mèches à bois



2009

QUICK-GRIP® Serre-joints/Écarteurs



2011

WISE-GRIP® Groovelock Pincettes multiprises ajustables



2012

WISE-GRIP® Fast Release MARPLES® Ciseaux & burins

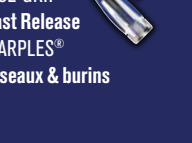

2014

JACK® Scies égoïnes PLUS MARPLES® & WELDTEC Lames de scies circulaires



2015

IMPACT Embouts de vissage VISE-GRIP® Pince Performance



2016

RECORD® Étau à réglage rapide



2017

Tournevis porte-embouts & solutions de rangement



L'HISTOIRE D'IRWIN TOOLS

IRWIN Tools peut se targuer d'une histoire longue et riche, qui s'étend sur plus d'un siècle, au cœur d'une nation jeune et surtout ambitieuse. C'est en 1885 que Charles Irwin fait breveter sa première mèche à bois hélicoïdale. Ensuite, entouré de quatre partenaires industriels, il fonde la IRWIN Auger Bit Company. En 1924, un immigré danois du nom de William Petersen, invente des pincettes étau et en dépose le brevet sous la marque VISE-GRIP®. À force de développements, d'innovations et de toute une série d'acquisitions, ces deux sociétés fusionnent pour devenir IRWIN Tools. IRWIN Tools fabrique et distribue une vaste gamme d'outils à main, d'outils électriques et d'accessoires, notamment les scies égoïnes JACK®, les outils de blocage et de serrage RECORD®, les pincettes et les clés VISE-GRIP®, les forets et les mèches JORAN®, les outils de serrage QUICK-GRIP®, les burins, ciseaux et outils d'ébénisterie MARPLES®, et enfin les forets UNIBIT®.



IRWIN® innovation

L'innovation est ce qui distingue IRWIN®. Depuis plus d'un siècle, l'innovation a imprégné la culture de notre entreprise et elle continue de guider tout ce que nous entreprenons. Dès 1885, avec la mise au point de la première mèche à bois hélicoïdale IRWIN®, et ensuite avec la création des outils de verrouillage Vise-Grip®, des mèches plates Blue Groove et des serre-joints Quick-Grip®, IRWIN® s'est retrouvée à la pointe de la technologie industrielle, créant ainsi de meilleurs outils selon les meilleures pratiques. Notre impressionnante expérience en matière de développement de nouveaux produits trouve sa source dans notre passion pour l'analyse et la compréhension des besoins de nos premiers utilisateurs qui sont les artisans professionnels. Notre volonté d'amélioration de nos produits commence sur le terrain, là où les équipes spécialisées de IRWIN® trouvent leur inspiration en visitant des chantiers de construction. C'est en effet sur le terrain que les équipes spécialisées de IRWIN® apprennent – en première ligne, avec les professionnels – comment améliorer nos produits, comment rendre leur travail plus facile et comment améliorer le rendement. Ce savoir chèrement acquis constitue le fondement d'un processus unique de développement des produits mis en place par les équipes techniques, commerciales et industrielles de IRWIN® dont la volonté est de fournir au marché un flux continu de nouveaux produits. Secondée par un réseau mondial d'usines de classe internationale et soutenue par des partenaires de distribution présents aux quatre coins du monde, IRWIN® ne cesse de repousser les standards professionnels dans tous les segments de marché où elle opère. Des retours sur produits à l'utilisation sur le terrain, en passant par le développement et la distribution, notre mission consiste à proposer des outils de qualité qui satisfont les exigences les plus sévères de nos critiques les plus rigoureux qui sont les artisans professionnels.



OUTILS À MAIN

SOMMAIRE



OUTILS À MAIN

6

Pincés et clés

25

Coupe du métal

32

Travail du bois

43

Serrage

61

Tournevis, porte-embouts et clés hexagonales

64

Cutters et lames trapèze

71

Traçage

77

Protection

79

Outils de plomberie

83

Index



WISE-GRIP®

La pince-étau Vise-Grip® a été inventée en 1924 par un forgeron, dans une petite ville du Nebraska nommée DeWitt. William Petersen était un immigrant danois qui inventa les premières pinces-étau dans sa forge et commença à les vendre, dans le coffre de sa voiture, aux fermiers et aux habitants des villes de la région. Il breveta son invention, qu'il baptisa VISE-GRIP®.

Depuis lors, VISE-GRIP® est devenue la première marque mondiale pour les pinces-étau. L'innovation et la qualité sont en effet les valeurs fondamentales de la marque VISE-GRIP®. Prouvant leur performances à chaque utilisation, ces outils constituent le premier choix des professionnels, qui se transmet de génération en génération.

IRWIN® VISE-GRIP® est une gamme complète de pinces-étau, de pinces multiprises et de pinces isolées VDE. Les pinces et clés IRWIN® VISE-GRIP® sont aujourd'hui la référence en matière de sécurité de fonctionnement, de qualité et d'innovation, et elles le resteront demain ! Si vous avez besoin d'un outil de qualité, c'est un outil IRWIN® VISE-GRIP® qu'il vous faut.



Record®

Fondée en 1898 dans la ville anglaise de Sheffield, dans le Yorkshire du Sud, la fabrique d'outils Record fut vite à même de contribuer durablement à la renommée mondiale de la région pour la fabrication d'aciers et de fontes de haute qualité.

Le nom de marque Record® fut introduit en 1909 et, dans les années 20, la gamme de produits élargie aux étaux, rabots, serre-joints et clés, permettant ainsi à l'entreprise de se développer rapidement au Royaume-Uni et sur nombre de marchés extérieurs.

Aujourd'hui, IRWIN® Record® continue d'exceller en restant attachée aux valeurs traditionnelles définies par ses fondateurs et en produisant des outils tenus en haute estime parmi les professionnels pour leur qualité et leur durabilité.



PINCES-ÉTAUX



PINCES



CLÉS



PINCES-ÉTAUX

The Original

Since 1924™

Les pinces-étau IRWIN® WISE-GRIP® Original, pourvues d'une relâche à gâchette classique, sont conçues pour une force de serrage maximale.



Fast Release

Les pinces-étau IRWIN® WISE-GRIP® Fast Release présentent une relâche sans gâchette, d'une seule main, ce qui signifie qu'elles sont deux fois plus faciles à ouvrir que les pinces traditionnelles. De plus, le revêtement antidérapant et antipincement ProTouch™ assure le confort et le contrôle, et diminue la sensation de fatigue des mains.



MÂCHOIRE INFÉRIEURE À AUTORENFORCEMENT

MÂCHOIRES COURBES UNIQUES

REVÊTEMENT PROTOUCH™

PINCE-ÉTAU FAST RELEASE 10WR 250MM AVEC COUPE-CÂBLE - LA PRISE PARFAITE, POUR TOUT



CONÇUES POUR DURER

T05T

VIS DE RÉGLAGE À CLÉ HEXAGONALE

1. MÂCHOIRES COURBES UNIQUES

Idéales pour le serrage et l'application d'un couple sur des pièces de toutes formes, notamment tubes, boulons carrés ou hexagonaux, etc. Parfaites pour toute application nécessitant une force de serrage maximale.

2. MÂCHOIRE INFÉRIEURE À AUTORENFORCEMENT

Mécanisme de la mâchoire fournissant une force de serrage 3 fois plus élevée*. Un pivot permet à la mâchoire de s'aligner sur la pièce serrée, pour une prise maximale sans glissement ni arrachage.

3. REVÊTEMENT PROTOUCH™

Plus de confort, plus de contrôle et moins de fatigue pour la main.

4. DURÉE DE VIE 2 FOIS PLUS LONGUE*

Acier haute résistance ayant subi un traitement thermique pour une robustesse et une durabilité maximales.

5. VIS DE RÉGLAGE À CLÉ HEXAGONALE

Serrage de la vis permettant de rapprocher les matériaux pour une meilleure prise. Desserrage permettant une relâche contrôlée.

3X PLUS DE FORCE DE SERRAGE*

2X PLUS DE DURÉE DE VIE*

ProTouch
GRIPS™

PINCES-ÉTAUX À MÂCHOIRES COURBES

La mâchoire inférieure à autorenfacement permet d'obtenir une force de serrage trois fois plus élevée, sans glissement ni arrachage, sur n'importe quel type de tête d'écrou ou de boulon.

10508017



RÉFÉRENCE	DESCRIPTION	CAPACITÉ	EAN	UNITÉ DE COMMANDE	PRIX € TVA INCL.	PRIX € TVA EXCL.	PG
Original							
10508018	Original - 7CR 7" / 175 mm	38 mm	5706915080186	2	22,08	18,25	B63
10508017	Original - 10CR 10" / 250 mm	48 mm	5706915080179	2	29,46	24,35	B63

* par rapport aux pinces-étau traditionnelles

PINCES-ÉTAUX À MÂCHOIRES DROITES

Les mâchoires droites permettent d'obtenir un contact maximal sur les pièces plates, carrées ou hexagonales.

RÉFÉRENCE	DESCRIPTION	CAPACITÉ	EAN	UNITÉ DE COMMANDE	PRIX € TVA INCL.	PRIX € TVA EXCL.	PG
Fast Release							
T01T	Fast Release - 10R 10" / 250 mm	48 mm	5706915081794	2	32,37	26,75	B63
Original							
T0302EL4	Original - 7R 7" / 175 mm	38 mm	0038548003016	2	22,08	18,25	B63
T0102EL4	Original - 10R 10" / 250 mm	48 mm	0038548001067	2	29,46	24,35	B63



T01T



T0102EL4

PINCES-ÉTAUX À MÂCHOIRES COURBES AVEC COUPE-CÂBLE

Les mâchoires courbes assurent un serrage parfait des pièces courbes. Le coupe-câble intégré est l'idéal pour de nombreuses applications et formes de matériaux.

RÉFÉRENCE	DESCRIPTION	CAPACITÉ	EAN	UNITÉ DE COMMANDE	PRIX € TVA INCL.	PRIX € TVA EXCL.	PG
Fast Release							
T05T	Fast Release - 10WR 10" / 250 mm	48 mm	5706915081404	2	32,37	26,75	B63
Original							
T1002EL4	Original - 4WR 4" / 100 mm	25 mm	0038548001098	2	16,94	14,00	B63
T0902EL4	Original - 5WR 5" / 125 mm	29 mm	0038548009063	2	19,12	15,80	B63
T0702EL4	Original™ - 7WR 7" / 175 mm	38 mm	0038548007038	2	22,08	18,25	B63
T0502EL4	Original - 10WR 10" / 250 mm	48 mm	0038548000510	2	29,46	24,35	B63



T05T



T0902EL4

PINCES-ÉTAUX À BEC LONG AVEC COUPE-CÂBLE

Le bec long et droit permet d'accéder facilement aux endroits difficiles.

RÉFÉRENCE	DESCRIPTION	CAPACITÉ	EAN	UNITÉ DE COMMANDE	PRIX € TVA INCL.	PRIX € TVA EXCL.	PG
Original							
T1602EL4	Original - 4LN 4" / 100 mm	41 mm	0038548001678	2	26,92	22,25	B63
T1402EL4	Original - 6LN 6" / 150 mm	51 mm	0038548001432	2	29,64	24,50	B63
T1502EL4	Original - 9LN 9" / 225 mm	70 mm	0038548001517	2	32,61	26,95	B63



T1502EL4

PINCES-ÉTAUX EN COL DE CYGNE

Les mâchoires large ouverture offrent à l'utilisateur une plus grande polyvalence pour de nombreuses applications et formes de matériaux.

RÉFÉRENCE	DESCRIPTION	CAPACITÉ	EAN	UNITÉ DE COMMANDE	PRIX € TVA INCL.	PRIX € TVA EXCL.	PG
Original							
T17EL4	Original - 6R 6" / 150 mm	54 mm	0038548001715	2	24,93	20,60	B63
T19EL4	Original - 11R 11" / 275 mm	102 mm	0038548001913	2	42,05	34,75	B63
T18R	Original - 18R 18" / 455 mm	203 mm	0038548000213	2	57,54	47,55	B63
T24R	Original - 24R 24" / 605 mm	254 mm	0038548002750	2	75,26	62,20	B63



T19EL4

PINCES-ÉTAUX EN COL DE CYGNE GRANDE CAPACITÉ

La plus grande capacité d'ouverture de la pince-étau en col de cygne en fait un outil très polyvalent pour le serrage de pièces larges.

RÉFÉRENCE	DESCRIPTION	CAPACITÉ	EAN	UNITÉ DE COMMANDE	PRIX € TVA INCL.	PRIX € TVA EXCL.	PG
Original							
T18DR	Original - 18DR Pince-étau en col de cygne grande capacité 18" / 455 mm	190 mm	0038548002118	2	73,02	60,35	B63



T18DR

PINCES-ÉTAUX EN COL DE CYGNE AVEC PATINS PIVOTANTS

Les patins pivotants et la plus grande capacité d'ouverture de cette pince-étau permettent de serrer des pièces coniques et aux formes irrégulières.



T20EL4

RÉFÉRENCE	DESCRIPTION	CAPACITÉ	EAN	UNITÉ DE COMMANDE	PRIX € TVA INCL.	PRIX € TVA EXCL.	PG
T16SEL4	Original - 4SP Pince-étau en col de cygne 4" / 100 mm	41 mm	0038548001661	2	22,20	18,35	B63
T18EL4	Original - 4SP Pince-étau en col de cygne 6" / 150 mm	54 mm	0038548001845	2	27,16	22,45	B63
T9SP	Original - 9SP Pince-étau en col de cygne 9" / 225 mm	114 mm	0038548003108	2	37,39	30,90	B63
T20EL4	Original - 11SP Pince-étau en col de cygne 11" / 275 mm	102 mm	0038548002019	2	44,83	37,05	B63
T18SP	Original - 18SP Pince-étau en col de cygne 18" / 455 mm	203 mm	0038548000220	2	66,37	54,85	B63
T24SP	Original - 24SP Pince-étau en col de cygne 24" / 605 mm	254 mm	0038548000282	2	81,92	67,70	B63

PINCE-ÉTAU POUR ÉCROU AVEC COUPE-CÂBLE

Les mâchoires, de force élevée, se bloquent sur trois côtés d'un boulon sans déraper ni marquer les pièces.



8

RÉFÉRENCE	DESCRIPTION	CAPACITÉ	EAN	UNITÉ DE COMMANDE	PRIX € TVA INCL.	PRIX € TVA EXCL.	PG
8	Original - 4LW Pince-étau pour écrou avec coupe-câble 4" / 100 mm	7-14 mm	0038548000084	2	24,80	20,50	B63
2	Original - 10LW Pince-étau pour écrou avec coupe-câble 10" / 250 mm	16-28 mm	0038548000022	2	33,15	27,40	B63

PINCE-ÉTAU EXTRA LARGE

Les mâchoires, de force élevée, serrent toutes les formes, en faisant l'outil idéal pour les plombiers, les mécaniciens, les soudeurs et les gros travaux.



12L3

RÉFÉRENCE	DESCRIPTION	CAPACITÉ	EAN	UNITÉ DE COMMANDE	PRIX € TVA INCL.	PRIX € TVA EXCL.	PG
12L3	Original - 12LC Pince-étau extra large 12" / 300 mm	79 mm	0038548012018	2	42,05	34,75	B63

PINCE-ÉTAU À PLIER

La pince-étau à plier facilite le cintrage, la mise à forme et le sertissage des feuilles de métal.



23

RÉFÉRENCE	DESCRIPTION	CAPACITÉ	EAN	UNITÉ DE COMMANDE	PRIX € TVA INCL.	PRIX € TVA EXCL.	PG
23	Original - 8R Pince-étau à plier 8" / 200 mm	78 mm	0038548000237	2	37,63	31,10	B63

PINCE-ÉTAU À OBTURER

La pince-étau à obturer scelle temporairement le tube auquel elle est appliquée, laissant les deux mains libres pour travailler.



29

RÉFÉRENCE	DESCRIPTION	CAPACITÉ	EAN	UNITÉ DE COMMANDE	PRIX € TVA INCL.	PRIX € TVA EXCL.	PG
29	Original - 7RR Pince-étau à obturer 7" / 175 mm	6 mm	0038548000299	2	30,43	25,15	B63

PINCE-ÉTAU À SOUDER

Les mâchoires en U assurent plus de visibilité et d'accès à la zone à souder, ce qui permet d'aligner plus précisément les tubes ronds et carrés durant le soudage.



25ZR

RÉFÉRENCE	DESCRIPTION	CAPACITÉ	EAN	UNITÉ DE COMMANDE	PRIX € TVA INCL.	PRIX € TVA EXCL.	PG
25ZR	Original - 9R Pince-étau à souder 9" / 225 mm	70 mm	0038548000251	2	44,29	36,60	B63

PINCE-ÉTAU À CHAÎNE

La chaîne serre et bloque des pièces de toutes formes ou tailles jusqu'à 18" / 455 mm. Des chaînes de rallonge sont disponibles pour atteindre la longueur voulue.

RÉFÉRENCE	DESCRIPTION	EAN	UNITÉ DE COMMANDE	PRIX € TVA INCL.	PRIX € TVA EXCL.	PG
27ZR	Original - 20R Pince-étau à chaîne 9" / 225 mm	0038548000275	2	59,77	49,40	B63



27ZR

SET DE PINCES-ÉTAUX



T77T



T76KBT











10508020











T71

RÉFÉRENCE	DESCRIPTION	EAN	UNITÉ DE COMMANDE	PRIX € TVA INCL.	PRIX € TVA EXCL.	PG
T77T	2 pinces-étau Fast Release (10WR, 6LN)	5706915081480	2	61,71	51,00	B63
T76KBT	3 pinces-étau Fast Release (10WR, 9LN, 7R), dans un sac	5706915081503	2	92,50	76,45	B63
10508020	3 pinces-étau Original (5CR, 7CR, 10CR), dans une pochette de rangement	5706915080209	2	70,54	58,30	B63
T71	4 pinces-étau Original (10CR, 7R, 6LN, 5WR), dans un sac	0038548000718	2	100,19	82,80	B63

VUE D'ENSEMBLE DES PINCES-ÉTAUX

VISUEL	RÉFÉRENCE	DESCRIPTION	TAILLES	CAPACITÉ D'OUVERTURE	DESCRIPTION	APPLICATIONS RECOMMANDÉES		
	10508018 10508017	7CR 7" / 175 mm 10CR 10" / 250 mm	7" / 175 mm 10" / 250 mm	1-1/2" / 38 mm 1-7/8" / 48 mm	PINCES-ÉTAUX À MÂCHOIRES COURBES Idéales pour le serrage et l'application d'un couple sur des pièces de toutes formes, notamment tubes, boulons carrés ou hexagonaux, etc. Parfaites pour toute application nécessitant une force de serrage maximale.	Serrage Application de couple Vis rouillées/cassées		
	T01T	10R 10" / 250 mm	10" / 250 mm	1-7/8" / 48 mm	PINCES-ÉTAUX À MÂCHOIRES DROITES Les pinces à mâchoires droites permettent un contact maximal sur toutes les surfaces de travail, qu'elles soient planes ou carrées. Elles sont parfaitement adaptées aux travaux de soudure et autres applications relatives au travail du métal. Utilisation pour un meulage plus sûr ou en guise d'étaux portables. La tête en acier solide rend cet outil deux fois plus robuste que toutes les autres pinces-étaux.	Maintien Soudure Serrage		
	T0302EL4 T0102EL4	7R 7" / 175 mm 10R 10" / 250 mm	7" / 175 mm 10" / 250 mm	1-1/2" / 38 mm 1-7/8" / 48 mm				
	T05T	10WR 10" / 250 mm	10" / 250 mm	1-7/8" / 48 mm	PINCES-ÉTAUX À MÂCHOIRES COURBES AVEC COUPE-CÂBLE Les pinces à mâchoires courbes permettent un serrage parfait des pièces courbes. Les mâchoires courbes avec coupe-câble intégré sont idéales pour de nombreuses applications et formes de matériaux.	Coupe de câbles Traction, point de levier Serrage		
	T1002EL4 T0902EL4 T0702EL4 T0502EL4	4WR 4" / 100 mm 5WR 5" / 125 mm 7WR 7" / 175 mm 10WR 10" / 250 mm	4" / 100 mm 5" / 125 mm 7" / 175 mm 10" / 250 mm	1" / 25 mm 1-1/8" / 29 mm 1-1/2" / 38 mm 1-7/8" / 48 mm				
	T1602EL4 T1402EL4 T1502EL4	4LN 4" / 100 mm 6LN 6" / 150 mm 9LN 9" / 225 mm	4" / 100 mm 6" / 150 mm 9" / 225 mm	1-5/8" / 41 mm 2" / 51 mm 2-3/4" / 70 mm			PINCES-ÉTAUX À BEC LONG AVEC COUPE-CÂBLE La pince-étau à long bec conique est idéale pour les travaux de précision, les espaces étroits, l'électronique et le serrage de petites pièces. La pince-étau à bec long est équipée d'un coupe-câble intégré, très utile dans les espaces étroits.	Espaces étroits Cintrage Serrage
	T17EL4 T19EL4 T18R T24R	6R 6" / 150 mm 11R 11" / 275 mm 18R - 18" / 455 mm 24R - 24" / 605 mm	6" / 150 mm 11" / 275 mm 18" / 455 mm 24" / 254 mm	2-1/8" / 54 mm 4" / 102 mm 8" / 203 mm 10" / 254 mm				
	T17EL4 T19EL4 T18R T24R	6R 6" / 150 mm 11R 11" / 275 mm 18R - 18" / 455 mm 24R - 24" / 605 mm	6" / 150 mm 11" / 275 mm 18" / 455 mm 24" / 254 mm	2-1/8" / 54 mm 4" / 102 mm 8" / 203 mm 10" / 254 mm			PINCES-ÉTAUX EN COL DE CYGNE Les mâchoires large ouverture assurent une plus grande polyvalence en matière de serrage que les outils classiques. Les pinces-étaux en col de cygne sont très appréciées dans les domaines de la soudure, de la réparation de carrosseries automobiles et autres travaux effectués sur des métaux. La technologie Fast Release permet aux utilisateurs de bénéficier d'une relâche plus facile et rapide. Sans gâchette, la relâche se fait d'une seule main, ce qui permet de continuer à travailler avec l'autre main.	Fabrication Soudure Construction

VISUEL	RÉFÉRENCE	DESCRIPTION	TAILLES	CAPACITÉ D'OUVERTURE	DESCRIPTION	APPLICATIONS RECOMMANDÉES
	T165EL4 T18EL4 T9SP T20EL4 T18SP T24SP	4SP 4" / 100 mm 6SP 6" / 150 mm 9SP 9" / 225 mm 11SP 11" / 275 mm 18SP 18" / 455 mm 24SP 24" / 605 mm	4" / 100 mm 6" / 150 mm 9" / 225 mm 11" / 275 mm 18" / 455 mm 24" / 254 mm	1-5/8" / 41 mm 2-1/8" / 54 mm 4-1/2" / 114 mm 4" / 102 mm 8" / 203 mm 10" / 254 mm	PINCES-ÉTAUX EN COL DE CYGNE AVEC PATINS PIVOTANTS Les mâchoires large ouverture à patins pivotants permettent de saisir les pièces coniques, volumineuses ou délicates. Les pinces-étaux en col de cygne à patins pivotants sont très appréciées pour la réparation de carrosseries automobiles et pour d'autres travaux effectués sur des pièces peu maniables ou de formes spéciales.	Maintien Jonctions délicates
	T18DR	18DR 18" / 455 mm	18" / 455 mm	7-1/2" / 190 mm	PINCES-ÉTAUX EN COL DE CYGNE GRANDE CAPACITÉ Ces pinces possèdent une largeur et une profondeur d'ouverture supplémentaires pour une plus grande plage de serrage. Ces caractéristiques permettent de nombreuses applications de serrage dans les domaines de la soudure, de l'automobile et de la construction métallique.	Fabrication Soudure Construction
	23	8R 8" / 200 mm	8" / 200 mm	3-1/8" / 78 mm	PINCE-ÉTAU À PLIER La pince-étau à plier permet d'appliquer une force de serrage importante. Elle permet de réaliser tous les types de travaux de cintrage, de mise à forme et de sertissage, plus facilement et plus rapidement.	Cintrage Sertissage Mise à forme
	25ZR	9R 9" / 225 mm	9" / 225 mm	2-3/4" / 70 mm	PINCE-ÉTAU À SOUDER La pince-étau à souder possède des mâchoires en U à ouverture profonde pour plus de visibilité et d'espace de travail. Serrant les feuilles de métal bien alignées, elle est idéale pour travailler sur les voitures.	Soudure Maintien
	27ZR	20R 9" / 225 mm	9" / 225 mm	18" / 455 mm	PINCE-ÉTAU À CHAÎNE La pince-étau à chaîne se fixe sur des pièces de toutes formes et tailles, et s'adapte rapidement dans n'importe quelle direction grâce à son mécanisme de verrouillage à cliquet. Chaîne de rallonge disponible.	Maintien
	29	RR 7" / 175 mm	7" / 175 mm	1/4" / 6 mm	PINCE-ÉTAU À OBTURER La pince-étau à obturer à mâchoires arrondies se fixe sur les tuyaux et les obture de manière instantanée, sans les endommager. Elle est parfaite pour les travaux de plomberie car elle arrête l'écoulement de tuyaux abîmés. Très apprécié dans le secteur de la réfrigération.	Serrage
	8 2	4LN 4" / 100 mm 10LW 10" / 250 mm	4" / 100 mm 10" / 250 mm	7 mm - 14 mm 16 mm - 28 mm	PINCE-ÉTAU POUR ÉCROU AVEC COUPE-CÂBLE Les mâchoires de la pince-étau pour écrou avec coupe-câble se bloquent sur trois côtés d'un boulon sans déraper ni marquer les pièces. La pince-étau pour écrou avec coupe-câble s'adapte à plus de 16 tailles de boulons et elle est équipée d'un coupe-câble intégré.	Traction Serrage
	12L3	12LC 12" / 300 mm	12" / 300 mm	3-1/8" / 79 mm	PINCE-ÉTAU EXTRA LARGE Ses mâchoires larges et ses caractéristiques de serrage rendent cet outil idéal pour les plombiers, les mécaniciens, les soudeurs ou tout autre professionnel travaillant sur des pièces volumineuses. Par ailleurs, sa taille pratique le rend plus facile à utiliser que les outils plus encombrants comme les clés à tubes.	Maintien Serrage

IRWIN®

WISE-GRIP®



PINCES MULTIPRISES AJUSTABLES GROOVELOCK AVEC REVÊTEMENT PROTOUCH™

MÂCHOIRE MULTI-USAGES

BOUTON « APPUYER-COULISSER »

REVÊTEMENT ANTIDÉRAPANT ET ANTIPINCEMENT PROTOUCH

CONCEPTION ANTI-PINCEMENT



10507627

PINCES MULTIPRISES AJUSTABLES

Les mâchoires des pinces GrooveLock possèdent deux fois plus de stries que celles des pinces multiprises traditionnelles, et ce, afin de permettre un positionnement optimal, pour une force de serrage plus importante. Les mâchoires multi-usages peuvent se fixer sur des surfaces arrondies, hexagonales, carrées ou planes, de manière extrêmement polyvalente.



MÉCANISME DE VERROUILLAGE À CLIQUET MULTISTRIES

- MÂCHOIRE MULTI-USAGES**
Serre les pièces plates, rondes, hexagonales et carrées pour une prise efficace.
- BOUTON « APPUYER-COULISSER »**
Permet de régler les mâchoires 2 fois plus rapidement qu'avec les pinces multiprises traditionnelles.
- MÉCANISME DE VERROUILLAGE À CLIQUET MULTISTRIES**
Présente deux fois plus de stries que les autres pinces multiprises pour un positionnement précis sur tous les types de surface.
- REVÊTEMENT ANTIDÉRAPANT ET ANTIPINCEMENT PROTOUCH**
Pour plus de confort et de contrôle, et moins de fatigue pour la main.

2X PLUS RAPIDE*
*que les pinces multiprises traditionnelles

ProTouch™
GRIPS

GrooveLock
Pliers

RÉFÉRENCE	DESCRIPTION	CAPACITÉ D'OUVERTURE	EAN	UNITÉ DE COMMANDE	PRIX € TVA INCL.	PRIX € TVA EXCL.	PG
10507626	GV6 GrooveLock PTG 6" / 150 mm	29 mm	5706915076264	1	28,13	23,25	B63
10507627	GV8 GrooveLock PTG 8" / 200 mm	45 mm	5706915076271	1	31,76	26,25	B63
10507628	GV10 GrooveLock PTG 10" / 250 mm	57 mm	5706915076288	1	36,36	30,05	B63
10507629	GV12 GrooveLock PTG 12" / 300 mm	70 mm	5706915076295	1	45,31	37,45	B63



10507628

PINCES MULTIPRISES AJUSTABLES

Les pinces multiprises universelles IRWIN® WISE-GRIP® sont dotées de mâchoires multi-usages spécifiquement conçues et réalisées pour serrer des surfaces arrondies, hexagonales, carrées et planes. Elles sont disponibles avec le revêtement ProTouch™ (PTG) ou standard (TG).

PINCES MULTIPRISES UNIVERSELLES AVEC REVÊTEMENT PROTOUCH™



10507634

RÉFÉRENCE	DESCRIPTION	CAPACITÉ	EAN	UNITÉ DE COMMANDE	PRIX € TVA INCL.	PRIX € TVA EXCL.	PG
10507634	Pinces multiprises universelles PTG 6" / 150 mm	29 mm	5706915076349	1	19,72	16,30	B63

PINCES MULTIPRISES

Les pinces multiprises IRWIN® WISE-GRIP® possèdent une dentition à angle droit pour un mordant maximum. Toutes sont dotées d'un revêtement ProTouch™ pour plus de confort et moins de fatigue pour la main.

PINCES MULTIPRISES AVEC REVÊTEMENT PROTOUCH™



10505500

RÉFÉRENCE	DESCRIPTION	CAPACITÉ	EAN	UNITÉ DE COMMANDE	PRIX € TVA INCL.	PRIX € TVA EXCL.	PG
10505500	Pince multiprise 10" / 250 mm	51 mm	5706915055009	1	22,99	19,00	B63
10505502	Pince multiprise 12" / 300 mm	57 mm	5706915055023	1	27,77	22,95	B63

PINCES VISE-GRIP

Les pinces traditionnelles IRWIN® VISE-GRIP® présentent un tranchant durci par induction qui reste plus longtemps aiguisé. Elles sont également dotées de mâchoires usinées pour une force de serrage maximale ainsi que d'un revêtement ProTouch™ moulé pour plus de confort et moins de fatigue pour la main. Les homologations TÜV/GS confirment l'excellente qualité de fabrication des pinces VISE-GRIP®.

PINCES UNIVERSELLES

- MÂCHOIRES MULTI-GRIP**
Conçues pour une prise maximale.
- REVÊTEMENT PROTOUCH™**
Moulé pour plus de confort et moins de fatigue pour la main.
- FACE COUPANTE DURCIE PAR INDUCTION**
Pour rester aiguisée plus longtemps.
- COUPE-CÂBLE**
Pour câbles jusqu'à Ø 1,6 mm.
- ACIER AU CHROME-NICKEL**
Pour une meilleure résistance au serrage et à la coupe.

RÉFÉRENCE	DESCRIPTION	EAN	UNITÉ DE COMMANDE	PRIX € TVA INCL.	PRIX € TVA EXCL.	PG
10505876	Pince universelle 8" / 200 mm	5706915058765	1	28,86	23,85	B63



PINCES COUPANTES DIAGONALES

Tranchant durci par induction conçu pour rester aiguisé plus longtemps - pour couper les câbles jusqu'au diamètre 1,6 mm

RÉFÉRENCE	DESCRIPTION	EAN	UNITÉ DE COMMANDE	PRIX € TVA INCL.	PRIX € TVA EXCL.	PG
10505493	Pince coupante 6" / 150 mm	5706915054934	1	19,42	16,05	B63
10505494	Pince coupante 7" / 175 mm	5706915054941	1	22,99	19,00	B63
10505495	Pince coupante 8" / 200 mm	5706915054958	1	26,56	21,95	B63



PINCES COUPANTES EN BOUT

Ouverture permettant une coupe mi-arasante de clous et rivets

RÉFÉRENCE	DESCRIPTION	EAN	UNITÉ DE COMMANDE	PRIX € TVA INCL.	PRIX € TVA EXCL.	PG
10505517	Pinces coupantes en bout 8" / 200 mm coupe câble jusqu'à 2 mm	5706915055177	1	28,31	23,40	B63



PINCE COUPE-CÂBLE

Coupe le fil de cuivre et d'aluminium

RÉFÉRENCE	DESCRIPTION	EAN	UNITÉ DE COMMANDE	PRIX € TVA INCL.	PRIX € TVA EXCL.	PG
10505518	Pince coupe-câble 8" / 200 mm coupe câble jusqu'à 5 mm	5706915055184	1	29,22	24,15	B63



PINCES À BEC LONG

Bec fin pour atteindre les espaces étroits et faciliter le contournement d'obstacles.



10505504

RÉFÉRENCE	DESCRIPTION	EAN	UNITÉ DE COMMANDE	PRIX € TVA INCL.	PRIX € TVA EXCL.	PG
10505503	Pinces à bec long 6" / 150 mm	5706915055030	1	19,42	16,05	B63
10505504	Pinces à bec long 8" / 200 mm	5706915055047	1	21,66	17,90	B63

PINCES À BEC COUDÉ

Bec fin à bec coudé pour atteindre les espaces étroits et faciliter le contournement d'obstacles.



10505506

RÉFÉRENCE	DESCRIPTION	EAN	UNITÉ DE COMMANDE	PRIX € TVA INCL.	PRIX € TVA EXCL.	PG
10505506	Pinces à bec coudé 8" / 200 mm	5706915055061	1	22,93	18,95	B63

TENAILLES

Ouverture permettant une coupe mi-arasante.



10508152

RÉFÉRENCE	DESCRIPTION	EAN	UNITÉ DE COMMANDE	PRIX € TVA INCL.	PRIX € TVA EXCL.	PG
10508152	Tenaille TG 7" / 175 mm	5706915081527	1	19,00	15,70	B63

TENAILLES RUSSES

Mâchoires usinées avec précision et tranchant durci par induction pour une coupe nette.



10508154

RÉFÉRENCE	DESCRIPTION	EAN	UNITÉ DE COMMANDE	PRIX € TVA INCL.	PRIX € TVA EXCL.	PG
10508154	Tenailles russes TG 9" / 225 mm	5706915081541	1	21,54	17,80	B63

TENAILLES DE MENUISIER

Mâchoires usinées pour une force de serrage maximale.



10508157

RÉFÉRENCE	DESCRIPTION	EAN	UNITÉ DE COMMANDE	PRIX € TVA INCL.	PRIX € TVA EXCL.	PG
10508157	Tenaille de menuisier TG 8" / 200 mm	5706915081572	1	20,27	16,75	B63

SET DE PINCES TRADITIONNELLES



10505483

RÉFÉRENCE	DESCRIPTION	EAN	UNITÉ DE COMMANDE	PRIX € TVA INCL.	PRIX € TVA EXCL.	PG
10505483	Set de 3 pinces (pince coupante diagonale 6" / 150 mm, pince à bec long 8" / 200 mm, pince universelle 7" / 175 mm)	5706915054835	1	64,98	53,70	B63

CLÉS À MOLETTE

Les clés IRWIN® VISE-GRIP® sont dotées d'une graduation métrique et impériale ainsi que d'un revêtement ProTouch™ pour plus de confort. Les homologations TÜV/GS confirment l'excellente qualité de fabrication des pinces VISE-GRIP®. Les mâchoires lisses parallèles assurent une meilleure prise et évitent les éraflures.

CLÉ À MOLETTE AVEC REVÊTEMENT PROTOUCH

RÉFÉRENCE	DESCRIPTION	CAPACITÉ	EAN	UNITÉ DE COMMANDE	PRIX € TVA INCL.	PRIX € TVA EXCL.	PG
10505486	Clé à molette PTG 6" / 150 mm	1" / 25 mm	5706915054866	1	17,54	14,50	B63
10505488	Clé à molette PTG 8" / 200 mm	1-1/8" / 28 mm	5706915054880	1	19,90	16,45	B63
10505490	Clé à molette PTG 10" / 250 mm	1-1/4" / 31 mm	5706915054903	1	23,72	19,60	B63
10505492	Clé à molette PTG 12" / 300 mm	1-1/2" / 38 mm	5706915054927	1	34,06	28,15	B63



10505492

CLÉ À MOLETTE AVEC MANCHE EN ACIER

RÉFÉRENCE	DESCRIPTION	CAPACITÉ	EAN	UNITÉ DE COMMANDE	PRIX € TVA INCL.	PRIX € TVA EXCL.	PG
10508161	Clé à molette avec manche en acier 6" / 150 mm	1" / 25 mm	5706915081619	1	16,52	13,65	B63
10508160	Clé à molette avec manche en acier 8" / 200 mm	1-1/8" / 28 mm	5706915081602	1	18,76	15,50	B63
10508159	Clé à molette avec manche en acier 10" / 250 mm	1-1/4" / 31 mm	5706915081596	1	22,38	18,50	B63
10508158	Clé à molette avec manche en acier 12" / 300 mm	1-1/2" / 38 mm	5706915081589	1	32,13	26,55	B63



10508160

PINCES ISOLÉES VDE

MÂCHOIRES STRIÉES

COUPE-CÂBLE

FACE COUPANTE DURCIE PAR INDUCTION

REVÊTEMENT PROTOUCH™

PINCES UNIVERSELLES ISOLÉES

Les pinces isolées VDE IRWIN® Wise-Grip® sont certifiées conformes aux normes TÜV, GS et VDE, ce qui signifie que leur sécurité est garantie sur des équipements électriques jusqu'à 1 000 V CA ou 1 500 V CC. Leur tranchant durci par induction reste longtemps aiguisé et leurs mâchoires usinées sont conçues pour une force de serrage maximale. De plus, leur revêtement ProTouch™ assure plus de confort et moins de fatigue pour la main.

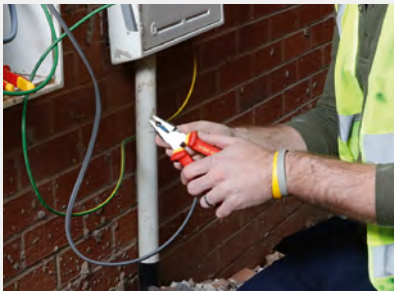

ACIER AU CHROME-NICKEL

- 1. MÂCHOIRES STRIÉES**
Pour une force de serrage maximale.
- 2. REVÊTEMENT PROTOUCH™**
Pour plus de confort et moins de fatigue pour la main.
- 3. FACE COUPANTE DURCIE PAR INDUCTION**
Pour rester aiguisée plus longtemps.
- 4. COUPE-CÂBLE**
Pour câbles jusqu'à Ø 1,6 mm.
- 5. ACIER AU CHROME-NICKEL**
Pour une meilleure résistance au serrage et à la coupe.

ProTouch™
GRIPS



10505874

RÉFÉRENCE	DESCRIPTION	EAN	UNITÉ DE COMMANDE	PRIX € TVA INCL.	PRIX € TVA EXCL.	PG
10505874	Pinces universelles isolées 8" / 200 mm	5706915058741	1	38,24	31,60	B63

PINCES ISOLÉES À BEC LONG ET COUDÉ

Bec fin pour atteindre les espaces étroits, facilite le contournement d'obstacles.



10505869

RÉFÉRENCE	DESCRIPTION	EAN	UNITÉ DE COMMANDE	PRIX € TVA INCL.	PRIX € TVA EXCL.	PG
10505869	Pinces isolées à bec long 8" / 200 mm	5706915058697	1	40,17	33,20	B63

PINCES COUPANTES ISOLÉES

Tranchant durci par induction conçu pour rester aiguisé plus longtemps - pour couper les câbles.

RÉFÉRENCE	DESCRIPTION	EAN	UNITÉ DE COMMANDE	PRIX € TVA INCL.	PRIX € TVA EXCL.	PG
10505865	Pinces coupantes isolées 6" / 150 mm	5706915958652	1	34,42	28,45	B63
10505867	Pinces coupantes isolées 8" / 200 mm	5706915058673	1	38,24	31,60	B63



10505865

PINCES À DÉNUDER ISOLÉES

Cutters en V, dénudage facile et précis de câbles jusqu'à Ø 1,6 mm.

RÉFÉRENCE	DESCRIPTION	EAN	UNITÉ DE COMMANDE	PRIX € TVA INCL.	PRIX € TVA EXCL.	PG
10505871	Pinces à dénuder isolées 6" / 150 mm	5706915058710	1	36,36	30,05	B63



10505871

SET DE TROIS PINCES ISOLÉES

RÉFÉRENCE	DESCRIPTION	EAN	UNITÉ DE COMMANDE	PRIX € TVA INCL.	PRIX € TVA EXCL.	PG
10505519	Set de 3 pinces (pince coupante 6" / 150 mm, pince à bec long 8" / 200 mm, pince universelle 7" / 175 mm)	5706915055191	1	110,84	91,60	B63



10505519



QUE VEUT DIRE VDE ?

• C'EST LA CAPACITÉ À TRAVAILLER EN TOUTE SÉCURITÉ SUR DES ÉQUIPEMENTS ÉLECTRIQUES ALLANT JUSQU'À 1 000 V CA OU 1 500 V CC

IRWIN®

Record®



CLÉS

IRWIN® Record® offre une gamme complète d'outils de plombier conçus pour un travail rapide et efficace. Toutes nos clés à tubes, que ce soient nos clés Stillson forgées dans la masse ou notre clé à réglage rapide, offrent une excellente prise grâce à leurs dents en V.

MÂCHOIRE
RECOURBÉE
FORGÉE

MÂCHOIRE À RÉGLAGE
RAPIDE

CORPS EN ALUMINIUM
RÉSISTANT

CLÉ IRWIN RECORD® À RÉGLAGE RAPIDE



1. MÂCHOIRE RECOURBÉE FORGÉE

La mâchoire de 2-1/4" (58 mm) a la même capacité de serrage qu'une clé à tubes standard de 14" / 350 mm ; outil idéal pour les tubes jusqu'à un diamètre de 1-1/2" (38 mm) et pour la plupart des matériaux, notamment les tubes en PVC galvanisé noir et en cuivre, ainsi que pour les écrous, boulons et raccords ; dents en V.

2. MÂCHOIRE À RÉGLAGE RAPIDE

D'une seule main, elle s'ajuste rapidement sur la pièce.

3. CORPS EN ALUMINIUM RÉSISTANT

40 % plus légère que les clés standard en fonte de 14" (350 mm) ; manche ergonomique idéal pour un serrage puissant et un confort maximal.

3X PLUS RAPIDE*

RÉFÉRENCE	DESCRIPTION	CAPACITÉ	EAN	UNITÉ DE COMMANDE	PRIX € TVA INCL.	PRIX € TVA EXCL.	PG
10503642	Clé IRWIN à réglage rapide	3 - 58 mm	5706915036428	1	60,44	49,95	B63

CLÉS À TUBES STILLSON

Manche forgé solide et mâchoire avec écrou en fonte incassable

RÉFÉRENCE	DESCRIPTION	CAPACITÉ	EAN	UNITÉ DE COMMANDE	PRIX € TVA INCL.	PRIX € TVA EXCL.	PG
T3008	Clé à tubes Stillson 8" / 200 mm	3/4" / 19 mm	0734442111122	1	28,50	23,55	B63
T30010	Clé à tubes Stillson 10" / 250 mm	1" / 25 mm	0734442111368	1	37,57	31,05	B63
T30012	Clé à tubes Stillson 12" / 300 mm	1-1/4" / 32 mm	0734442111603	1	43,02	35,55	B63
T30014	Clé à tubes Stillson 14" / 350 mm	1-1/2" / 38 mm	0734442111849	1	46,04	38,05	B63
T30018	Clé à tubes Stillson 18" / 450 mm	2" / 51 mm	0734442111962	1	62,98	52,05	B63
T30024	Clé à tubes Stillson 24" / 600 mm	2-1/2" / 63 mm	0734442112082	1	106,24	87,80	B63
T30036	Clé à tubes Stillson 36" / 900 mm	3-1/2" / 89 mm	0734442112204	1	201,53	166,55	B63



CLÉS À TUBES LEADER

Corps et manche d'une seule pièce en fonte ductile incassable.



T35010

RÉFÉRENCE	DESCRIPTION	CAPACITÉ	EAN	UNITÉ DE COMMANDE	PRIX € TVA INCL.	PRIX € TVA EXCL.	PG
T35010	Clé à tubes Leader 10" / 250 mm	1-1/2" (38 mm)	0734442112563	1	48,82	40,35	B63
T35012	Clé à tubes Leader 12" / 300 mm	2" (51 mm)	0734442112327	1	61,35	50,70	B63
T35048	Clé Leader 48" / 1220 mm	6" (152 mm)	0734442113065	1	707,24	584,50	B63

CLÉ SERRE-TUBE À CHAÎNE SIMPLE

Les clés serre-tube à chaîne double mâchoire servent surtout là où l'on dispose de peu de place, par exemple près d'un mur ou d'autres tuyaux. Il suffit de faire passer la chaîne autour du tuyau et de la bloquer pour que les mâchoires serrent le tuyau dans le sens de rotation de la clé. Il est alors facile de serrer ou de desserrer le tuyau par de petits mouvements de la poignée.



T240

RÉFÉRENCE	DESCRIPTION	CAPACITÉ	EAN	UNITÉ DE COMMANDE	PRIX € TVA INCL.	PRIX € TVA EXCL.	PG
T240	Clé serre-tube à chaîne simple Ø100	4" (101 mm)	0734442113522	1	118,34	97,80	B63

COUPE DU MÉTAL



LAMES DE SCIE À MÉTAUX

LAMES DE SCIE À MÉTAUX BI-MÉTAL

Les lames de scie à métaux haute qualité IRWIN® assurent de meilleures performances de coupe. La géométrie des dents offre plus de résistance à l'usure et une plus longue durée de vie. Exploitant les avantages de la technologie WeldTec™, les lames de scie à métaux IRWIN® assurent une coupe plus rapide, plus régulière et moins fatigante.



CONSTRUCTION BI-MÉTAL

TECHNOLOGIE WELDTEC

WITH **WELDTEC™**

LONG-LASTING

BiMetal
TECHNOLOGY

TRANCHANT EN ACIER RAPIDE M2

10504523

- 1. TECHNOLOGIE WELDTEC**
Géométrie des dents innovante pour résister à l'usure et pour que la lame reste longtemps aiguisée.
- 2. CONSTRUCTION BI-MÉTAL**
Empêche les lames de se casser et prolonge leur durée de vie.

LAMES DE SCIE À MÉTAUX BI-MÉTAL

RÉFÉRENCE	DESCRIPTION	EAN	UNITÉ DE COMMANDE	PRIX € TVA INCL.	PRIX € TVA EXCL.	PG
10504523	2 lames de scie à métaux bi-métal 18TPI de 12" / 300 mm	5706915045239	1	4,78	3,95	B63
10504524	2 lames de scie à métaux bi-métal 24TPI de 12" / 300 mm	5706915045246	1	4,78	3,95	B63
10504525	2 lames de scie à métaux bi-métal 32TPI de 12" / 300 mm	5706915045253	1	4,78	3,95	B63
10504521	100 lames de scie à métaux bi-métal 24TPI de 12" / 300 mm	5706915945215	1	220,28	182,05	B63
10504530	10 lames de découpe de bois Junior 14TPI, 6" / 150 mm	5706915045307	1	7,20	5,95	B63
10504531	10 lames de découpe de bois Junior 32TPI, 6" / 150 mm	5706915045314	1	7,20	5,95	B63

SCIES À MÉTAUX

Les scies à métaux IRWIN® sont conçues pour répondre à toutes les exigences des professionnels. Résistantes, les scies à métaux IRWIN® facilitent et accélèrent leur travail.



SCIE
COUTEAU
EN OPTION

ESPACE DE
RANGEMENT
INTÉGRÉ



SCIE À MÉTAUX I-125 (125kg / 25000 PSI)

Avec une tension de lame de plus de 125 kg, les scies à métaux IRWIN® assurent une coupe précise. La texture améliorée de la poignée permet de tenir la scie fermement sans qu'elle glisse des mains.

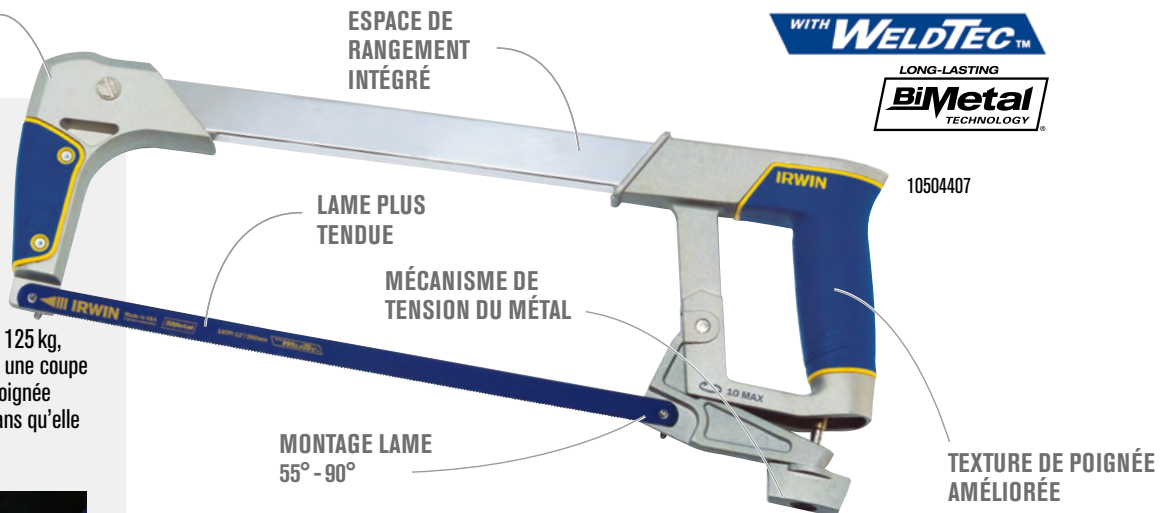

LAME PLUS
TENDUE

MÉCANISME DE
TENSION DU MÉTAL

MONTAGE LAME
55° - 90°

TEXTURE DE POIGNÉE
AMÉLIORÉE

10504407

- LAME PLUS TENDUE**
Pour des coupes droites et pour éviter qu'elle ne se décroche si la scie tombe.
- MÉCANISME DE TENSION DE LAME**
Pour un outil qui dure plus longtemps.
- TEXTURE DE POIGNÉE AMÉLIORÉE**
Pour une prise en main confortable et scier en toute sécurité.
- ESPACE DE RANGEMENT INTÉGRÉ**
Pour accéder facilement aux lames de rechange.
- FIXATION DE LAME 55° - 90°**
Pour scier de grosses pièces.
- SCIE COUTEAU EN OPTION**
Pour scier dans les espaces confinés.

RÉFÉRENCE	DESCRIPTION	EAN	UNITÉ DE COMMANDE	PRIX € TVA INCL.	PRIX € TVA EXCL.	PG
10504407	Scie à métaux I-125 pour lames de 12" / 300 mm	5706915044072	1	34,12	28,20	B63



SCIE À MÉTAUX I-75 (75kg / 15000 PSI)

Cette scie légère et résistante tend jusqu'à 15000 PSI avec un mécanisme de tension de lame entièrement métallique. Une fixation de lame de 90° à 180° permet de scier de grosses pièces.

RÉFÉRENCE	DESCRIPTION	EAN	UNITÉ DE COMMANDE	PRIX € TVA INCL.	PRIX € TVA EXCL.	PG
10506437	Scie à métaux I-75 pour lames de 12" / 300 mm	5706915064377	1	26,02	21,50	B63

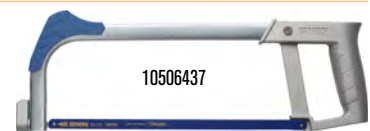

SCIE À MÉTAUX JUNIOR

Scie métallique résistante et mécanisme de tension simple pour une lame plus tendue et une meilleure coupe. Poignée ergonomique pour le confort.

RÉFÉRENCE	DESCRIPTION	EAN	UNITÉ DE COMMANDE	PRIX € TVA INCL.	PRIX € TVA EXCL.	PG
10504409	Scie à métaux Junior pour lames de 6" / 150 mm	5706915044096	1	14,58	12,05	B63



COUPE-BOULONS

Les coupe-boulons IRWIN® Record® ont vu le jour en 1923. Les coupe-boulons IRWIN® Record® allient des mâchoires en acier spécial et des techniques de fabrication précises, ce qui permet d'obtenir une gamme d'outils capables de couper des matériaux de toutes sortes à haute, moyenne et faible résistance.

COUPE-BOULONS À BRAS FORGÉS ULTRA PUISSANTS - RÉGLAGE PAR BRAS - COUPE AU CENTRE

Conçus pour résister aux situations les plus extrêmes, les mâchoires en acier forgé à haute résistance plus les mâchoires soumises à traitement thermique en deux temps augmentent considérablement la résistance et la stabilité de coupe. Les bras en acier forgé sont une garantie de sécurité et de fiabilité et assurent une coupe parfaite des matériaux à haute résistance.



TB918H

CHAQUE MÂCHOIRE A SUBI UN TRAITEMENT

THERMIQUE PROGRESSIF pour une coupe pénétrante et une structure résistante.

LES MÂCHOIRES SONT FORGÉES à partir d'un acier spécial usiné selon des tolérances très précises.

L'EFFET DE DÉMULTIPLICATION permet d'obtenir une force 80 fois plus élevée que celle qui est appliquée aux bras de l'outil.

BRAS EN acier forgé.

BUTÉES DE SÉCURITÉ pour éviter de se coincer les doigts.

RÉFÉRENCE	DESCRIPTION	EAN	UNITÉ DE COMMANDE	PRIX € TVA INCL.	PRIX € TVA EXCL.	PG
T918H	Coupe-boulons réglable par bras 18" / 460 mm	0734442087489	1	237,52	196,30	B63

COUPE-BOULONS À BRAS TUBULAIRES STANDARD - RÉGLAGE PAR CAMES - COUPE AU CENTRE

Les coupe-boulons à bras tubulaires haute résistance réglables par cames sont légers et faciles d'entretien. Très utiles en atelier, ferme et garage.



TTBC918

RÉFÉRENCE	DESCRIPTION	EAN	UNITÉ DE COMMANDE	PRIX € TVA INCL.	PRIX € TVA EXCL.	PG
TTBC918	Coupe-boulons à bras tubulaires réglables par cames 18" / 460 mm	0734442089841	1	141,81	117,20	B63
TTBC924	Coupe-boulons à bras tubulaires réglables par cames 24" / 610 mm	0734442089858	1	182,65	150,95	B63
TTBC930	Coupe-boulons à bras tubulaires réglables par cames 30" / 760 mm	0734442089896	1	221,37	182,95	B63
TTBC936	Coupe-boulons à bras tubulaires réglables par cames 36" / 915 mm	0734442089902	1	285,80	236,20	B63

GILBOW®

CISAILLES ET CISEAUX

Les cisailles et ciseaux IRWIN® Gilbow® ont une capacité de coupe bien plus élevée que la force de leurs utilisateurs. Les premières cisailles de ferblantier ont été créées en 1924. Elles ont dominé l'industrie de la découpe de tôles à un tel point que les cisailles et ciseaux sont aujourd'hui connus sous le nom de Gilbow.

CISAILLES STANDARD



TG24512

ARTICULATION ANTIDÉRAPANTE UNIQUE, montée et testée pour une coupe parfaite. À régler uniquement après aiguisage.
DOUBLES LAMES CREUSES réduisant le frottement pour faciliter la coupe.
POIGNÉES ET LAMES en acier au carbone.
BUTÉE DE SÉCURITÉ pour éviter de se coincer les doigts.

RÉFÉRENCE	DESCRIPTION	EAN	UNITÉ DE COMMANDE	PRIX € TVA INCL.	PRIX € TVA EXCL.	PG
TG2458	Cisailles standard, 8" / 200 mm	0734442188049	1	53,24	44,00	B63
TG24510	Cisailles standard, 10" / 250 mm	0734442188162	1	64,55	53,35	B63
TG24512	Cisailles standard, 12" / 300 mm	0734442188285	1	72,24	59,70	B63

CISAILLES POUR BIJOUTERIE

Cisailles légères à lames courtes souvent utilisées par les bijoutiers, les orfèvres et les modélistes.



TG56

RÉFÉRENCE	DESCRIPTION	EAN	UNITÉ DE COMMANDE	PRIX € TVA INCL.	PRIX € TVA EXCL.	PG
TG56	Cisailles de précision, lame droite 7" / 175 mm	0734442190202	1	46,83	38,70	B63

CISEAUX AMBIDEXTRES ULTRA PUISSANTS

Ces ciseaux ambidextres peuvent être utilisés pour les coupes courbes. Le G69 est conçu pour les droitiers et coupe en sens antihoraire, le G67 est conçu pour les gauchers et coupe en sens horaire.



TG67

RÉFÉRENCE	DESCRIPTION	EAN	UNITÉ DE COMMANDE	PRIX € TVA INCL.	PRIX € TVA EXCL.	PG
TG67	Cisailles ambidextres ultra puissantes pour gauchers 11" / 175 mm	0734442189367	1	120,88	99,90	B63

CISAILLES AVIATION

Les cisailles Aviation IRWIN® présentent des lames de précision pour une plus longue durée de vie, des poignées bi-matière surmoulées ergonomiques pour un parfait équilibre entre confort et performances, un ressort de torsion de longue durée pour une coupe nette et régulière.

LAME INFÉRIEURE DENTELÉE

LONGUEUR DE COUPE ACCRUE

DISTRIBUTION DU POIDS MIEUX ÉQUILBRÉE

CISAILLES AVIATION

Lames dentelées pour une coupe plus régulière de matériaux fins. Idéale pour les plaquistes, l'industrie du chauffage, de la climatisation et de la plomberie.

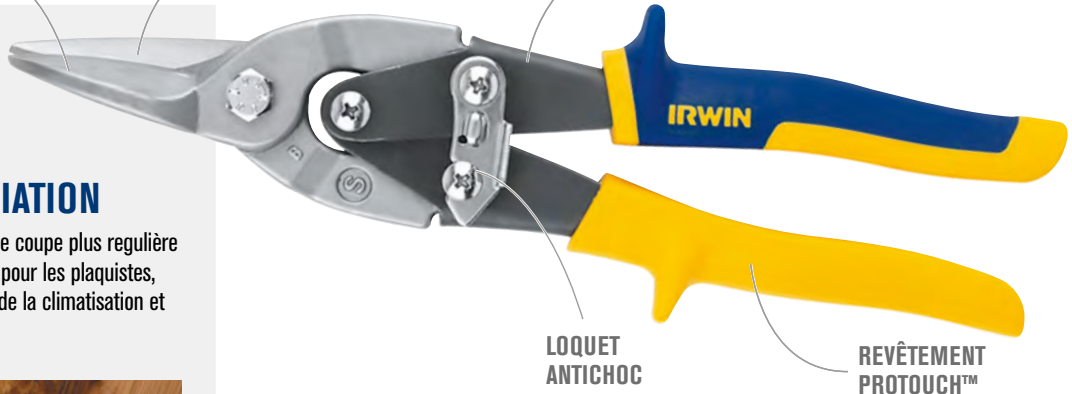

LOQUET ANTICHOC

REVÊTEMENT PROTOUCH™

- LAME INFÉRIEURE DENTELÉE**
Pour une coupe plus ferme, plus régulière et sans bavures.
- REVÊTEMENT PROTOUCH™**
Revêtement moulé pour plus de confort et de contrôle, donc moins de fatigue et de tension pour la main.
- LONGUEUR DE COUPE ACCRUE**
Pour travailler plus vite (longueur de coupe de 3,34 cm).
- DISTRIBUTION DU POIDS MIEUX ÉQUILBRÉE**
Pour plus de confort.
- LOQUET ANTICHOC**
Pour utiliser l'outil d'une seule main, ce qui fait gagner du temps et augmente la sécurité.
- CAPACITÉ DE COUPE DE 1,19 mm**
Pour les feuilles de métal et de 0,84 mm pour l'acier inoxydable.

ProTouch
GRIPS



10504309N



10504310N



10504311N

RÉFÉRENCE	DESCRIPTION	EAN	UNITÉ DE COMMANDE	PRIX € TVA INCL.	PRIX € TVA EXCL.	PG
10504309N	Cisaille aviation 101, coupe droite et incurvée à gauche	5706915043099	1	29,71	24,55	B63
10504310N	Cisaille aviation 102, coupe droite et incurvée à droite	5706915043105	1	29,71	24,55	B63
10504311N	Cisaille aviation 103, courbes droites et larges	5706915043112	1	29,71	24,55	B63

CISAILLES CHANTOURNEUSES

Pour les coupes droites et incurvées. Pour que les mains restent en sécurité au-dessus de la surface de travail. 240 mm de long et longueur de coupe de 3,02 cm. Capacité de coupe de feuilles de métal de 18 g / 1,19 mm et d'acier inoxydable de 22 g / 0,84 mm.



10504315N



10504316N

RÉFÉRENCE	DESCRIPTION	EAN	UNITÉ DE COMMANDE	PRIX € TVA INCL.	PRIX € TVA EXCL.	PG
10504315N	Cisaille chantourneuse 20SL, coupes droites, angulaires et incurvées à gauche	5706915043150	1	38,90	32,15	B63
10504316N	Cisaille chantourneuse 20SR, coupes droites, angulaires et incurvées à droite	5706915043167	1	38,90	32,15	B63

CISAILLES MULTI-USAGES LAME EXTRA LONGUE

Conçues pour de nombreuses applications de coupe en longueur de matériaux légers. Levier composé assurant jusqu'à 80 mm de coupe.



10504314N

RÉFÉRENCE	DESCRIPTION	EAN	UNITÉ DE COMMANDE	PRIX € TVA INCL.	PRIX € TVA EXCL.	PG
10504314N	Cisaille multi-usages lame extra longue 304, coupe droite et courbes larges	5706915043143	1	38,48	31,80	B63





En 1933, un jeune homme nommé Hans Schroder se lança dans la vente en gros à Copenhague, au Danemark. Les premières années, il se consacra essentiellement à la vente d'outils à main, mais il commença à fabriquer des scies en 1938. Pour ses amis et collègues, Hans Schroder était tout simplement Jack et, en peu de temps, Jack est devenu synonyme de production de scies de grande qualité.

IRWIN® Jack® a signé bien des avancées dans le développement de la denture triple affûtage avec la scie égoïne universelle 880, leader sur le marché et améliorée avec la poignée à revêtement ProTouch™.



Marples®

Au cœur du savoir-faire de qualité se trouve tout le patrimoine des outils d'ébéniste Marples®. Créée en 1828 à Sheffield, en Angleterre, la marque Marples® a toujours été synonyme de performances supérieures et de haute précision dans l'ébénisterie de qualité.

Son fondateur, William Marples, descend d'une longue lignée de maîtres-artisans en menuiserie et taillanderie. Après une période d'apprentissage chez son père, il fonda la société William Marples and Sons Limited. N'utilisant que les meilleurs matériaux, Marples® faisait graver son nom sur chaque produit en signe de confiance dans la qualité et la facture de ses outils.

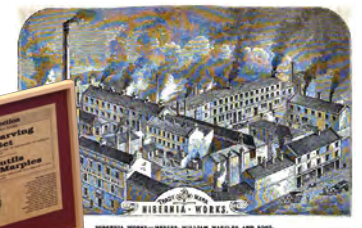

SCIES ÉGOÏNES



CISEAUX À BOIS



OUTILS D'ÉBÉNISTE



SCIE ÉGOÏNE UNIVERSELLE PLUS 880

LAME SOLIDE
UNE JACK POUR TOUS LES MÉTIERS

La gamme IRWIN® Jack® PLUS assure aux artisans professionnels des scies égoïnes de première qualité. Grâce à la technologie avancée de leur denture et au revêtement ProTouch™ de leur poignée ergonomique, les scies égoïnes de la gamme PLUS sont en première position en termes de vitesse, de facilité et de qualité de coupe. En plus de ces caractéristiques d'exception, la gamme complète utilise un système de code couleur pour les poignées afin de simplifier la sélection.

1. DENTURE TRIPLE AFFÛTAGE UNIVERSELLE
Affûtage breveté conçu pour couper 25% plus vite
Denture universelle polyvalente pour couper la plupart des matériaux de construction.

2. LAME SOLIDE
L'acier C75 haute qualité est stable et assure un transfert de puissance maximum à chaque coup de scie.

3. REVÊTEMENT PROTOUCH™ AVEC REPOSE-DOIGT
Avec trois fois plus d'élastomère pour une sensation de souplesse et de confort maximum.

4. PRISE OPTIMISÉE
Espace accru pour les gants et fonctionnalité améliorée.

5. CIRCONFÉRENCE DE PRISE ACCRUE
Pour une sensation de robustesse et de solidité.

6. ANGLES DE 90° ET 45°
Intégrés dans la poignée pour faciliter la délimitation.

25% PLUS RAPIDE*

ProTouch GRIPS™



SCIE ÉGOÏNE UNIVERSELLE 880

Coupe inégale, poignée améliorée.

RÉFÉRENCE	DESCRIPTION	COULEUR POIGNÉE	EAN	UNITÉ DE COMMANDE	PRIX € TVA INCL.	PRIX € TVA EXCL.	PG
10503621	Universelle 880TG, 350 mm / 14" 8T/9P		5706915936216	1	17,24	14,25	B63
10503622	Universelle 880TG, 400 mm / 16" 8T/9P		5706915936223	1	17,79	14,70	B63
10503623	Universelle 880TG, 450 mm / 18" 8T/9P		5706915936230	1	18,33	15,15	B63
10503624	Universelle 880TG, 500 mm / 20" 8T/9P		5706915936247	1	18,88	15,60	B63
10503625	Universelle 880TG, 550 mm / 22" 8T/9P		5706915936254	1	19,36	16,00	B63

NOUVEAU REVÊTEMENT PROTOUCH pour une prise optimale.
COUPE 25% PLUS RAPIDE*
GAMME COMPLÈTE de scies égoïnes PLUS à denture fine, universelle, gros débit et avec revêtement.
LONGUEURS DE LAME de 350 à 550 mm.

*par rapport à la version précédente, double affûtage

UNIVERSELLE AVEC REVÊTEMENT

LONGUEUR DE LAME - 550 mm



REVÊTEMENT PTFE ANTI-FROTTEMENT

- A. Coupe de 20 à 50 % plus rapide (selon le matériau).
- B. Résistance à l'usure améliorée.
- C. Denture triple affûtage.

RÉFÉRENCE	DESCRIPTION	COULEUR POIGNEE	EAN	UNITÉ DE COMMANDE	PRIX € TVA INCL.	PRIX € TVA EXCL.	PG
1909432	Universelle avec revêtement 880TG, 550 mm / 22" 8T/9P		5706919094325	1	25,17	20,80	B63

DENTURE FINE

LONGUEUR DE LAME - 330 mm



DENTURE FINE

- Denture brevetée.
- Double affûtage.
- 9 dents par pouce.

RÉFÉRENCE	DESCRIPTION	COULEUR POIGNEE	EAN	UNITÉ DE COMMANDE	PRIX € TVA INCL.	PRIX € TVA EXCL.	PG
10503632	Coupe ultra fine 990, 330 mm / 13" HP 12T/13P		5706915936322	1	17,79	14,70	B63

SCIES ÉGOÏNES XPERT

XPERT

La gamme de scies égoïnes XPERT assure un niveau de confort et de performance inégalé dans la coupe du bois, ainsi qu'une scie spécifique à chaque matériau et application.



La denture triple affûtage (TGT) est une technologie qui a été développée en collaboration avec le centre de recherches de l'université de Newcastle. Le logo TGT est la marque de qualité de la denture IRWIN® Jack®.



10505540



10505538



10505542



SCIES ÉGOÏNES XPERT

RÉFÉRENCE	DESCRIPTION	COULEUR POIGNÉE	EAN	UNITÉ DE COMMANDE	PRIX € TVA INCL.	PRIX € TVA EXCL.	PG
10505538	Scie universelle caisse à outils, 15" / 375 mm 8T/9P	■	5706915055382	1	28,13	23,25	B63
10505539	Scie universelle, 18" / 450 mm 8T/9P	■	5706915055399	1	29,89	24,70	B63
10505540	Scie universelle, 20" / 500 mm 8T/9P	■	5706915055405	1	31,28	25,85	B63
10505541	Scie universelle, 22" / 550 mm 8T/9P	■	5706915055412	1	33,03	27,30	B63
10505555	Scie à denture fine caisse à outils, 15" / 375 mm 10T/11P	■	5706915055559	1	28,13	23,25	B63
10505556	Scie à denture fine, 20" / 500 mm 10T/11P	■	5706915055566	1	31,28	25,85	B63
10505543	Scie à denture fine, 22" / 550 mm 10T/11P	■	5706915055436	1	33,03	27,30	B63
10505542	Scie plaque de plâtre avec encoches, 22" / 550 mm 8T/9P	■	5706915055429	1	37,57	31,05	B63
10505548	Scie à béton cellulaire, denture trempée, 28" / 700 mm	■	5706915055481	1	49,07	40,55	B63
10505549	Scie à béton cellulaire, 1 pastille carbure toutes les 2 dents, 28" / 700 mm	■	5706915055498	1	84,10	69,50	B63

DENTURE TRIPLE AFFÛTAGE permet de scier à la fois en poussant et en tirant, ce qui rend le sciage 25% plus rapide qu'avec une denture double affûtage.

ACIER HAUTE QUALITÉ C75, LAME RIGIDE DE 1 mm pour une stabilité et un transfert de puissance maximum.

DENTURE TREMPÉE pour une plus longue durée de vie.

LAQUE ANTI-CORROSION pour une protection contre la rouille quatre fois supérieure à celle des laques traditionnelles.

POIGNÉE BI-MATIÈRE ERGONOMIQUE pour un confort optimal en utilisation prolongée.

ENCOCHES PROFONDES pour de meilleures performances et une évacuation plus rapide des copeaux (scie de plaque de plâtre seulement).

POINTE À DENTURE FINE pour faciliter le démarrage (scie universelle caisse à outils uniquement).

SCIES À BÛCHES XPERT

IRWIN® offre une gamme complète de scies à bûches et de lames de rechange pour l'élagage et autres travaux de jardin. Choisissez parmi nos lames de précision trempées et limées, dont les performances de coupe sont exceptionnelles qu'il s'agisse de tailler des arbres endommagés et des arbustes ou de couper des bûches.

RÉFÉRENCE	DESCRIPTION	EAN	UNITÉ DE COMMANDE	PRIX € TVA INCL.	PRIX € TVA EXCL.	PG
MONTURES						
TXP1624533000	Scie à bûches, bois vert, 21" / 533 mm	5706915000269	1	14,88	12,30	B63

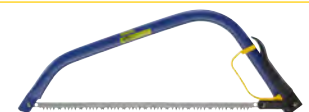

TXP1624533000

SCIES ÉGOÏNES EVO



Le rapport poignée/lame unique de la scie égoïne EVO permet de vaincre les limites des formes traditionnelles et de maximiser l'interaction entre l'utilisateur et la scie égoïne. Grâce à une denture innovante et à une ergonomie supérieure, le concept holistique du produit optimise la position de la poignée (hauteur et angle) par rapport à la ligne de coupe. EVO répond pratiquement à toutes les exigences des utilisateurs.

NEZ DE LAME ÉPAIS pour améliorer la stabilité
DENTURE TRIPLE AFFÛTAGE restant aiguisée 6 à 8 fois plus longtemps que les autres dentures.
FORME ET AVOYAGE DES DENTS OPTIMISÉS - pour une polyvalence, vitesse et qualité de coupe maximum.
LAME EN ACIER HAUTE QUALITÉ C75 assurant le maximum de stabilité et de transfert de puissance.
CONCEPTION OPTIMISÉE DU PRODUIT pour un usage universel et une polyvalence maximale.
UTILISATION MAXIMALE DE LA LAME - jusqu'à 100 %
COUPE ARASANTE pour couper au niveau de la surface.
POIGNÉE BI-MATIÈRE SOUDÉE par ultrasons, légère et robuste pour une prise maximale et le plus grand confort.
ANGLES DE 90° ET 45° pour la délimitation.
REPOSE-DOIGT pour un contrôle maximum.



RÉFÉRENCE	DESCRIPTION	COULEUR POIGNÉE	EAN	UNITÉ DE COMMANDE	PRIX € TVA INCL.	PRIX € TVA EXCL.	PG
10507858	Scie égoïne universelle EVO, 485 mm 10T/11P		5706915078589	1	27,41	22,65	B63
10507860	Scie égoïne universelle EVO, courte, 385 mm, 10T/11P		5706915078602	1	24,87	20,55	B63



SCIES SPÉCIALES

Les scies spéciales IRWIN® aident efficacement les professionnels du bâtiment dans des tâches spécifiques telles que la découpe de plaques de plâtre.



RÉFÉRENCE	DESCRIPTION	EAN	UNITÉ DE COMMANDE	PRIX € TVA INCL.	PRIX € TVA EXCL.	PG
10503533						
1050705	Scie couteau ProTouch, 7T/8P	5706915057058	1	23,90	19,75	B63
10503533	Scie à panneau bois et PVC, 13" / 325 mm	5706915035339	1	24,87	20,55	B63
10507424	Scie à dos bois et PVC, 10" / 250 mm 12T/13P	5706915074246	1	26,92	22,25	B63
10503534	Scie à dos bois et PVC, 12" / 300 mm 12T/13P	5706915035346	1	27,77	22,95	B63



1050705



10505164



10505165

SCIES JAPONAISES

Les scies japonaises IRWIN® deviennent un outil essentiel pour les menuisiers et les spécialistes du bois. Les produits présentent une lame flexible très fine qui convient aux coupes à ras et difficiles.

RÉFÉRENCE	DESCRIPTION	EAN	UNITÉ DE COMMANDE	PRIX € TVA INCL.	PRIX € TVA EXCL.	PG
10505162	Scie japonaise, 12" / 300 mm 14TPI, épaisseur 0,6 mm	5706915051629	1	39,81	32,90	B63
10505164	Scie japonaise double face 240 mm, 7/17TPI épaisseur de lame 0,5 mm	5706915051643	1	39,81	32,90	B63
10505165	Scie japonaise couteau 185 mm 22T/23P épaisseur lame 0,4 mm	5706915051650	1	31,88	26,35	B63



TNA2059343000

SCIES À ÉLAGUER

RÉFÉRENCE	DESCRIPTION	EAN	UNITÉ DE COMMANDE	PRIX € TVA INCL.	PRIX € TVA EXCL.	PG
TNA2059343000	Scie à élaguer droite	5715110421632	1	18,76	15,50	B63

CISEAUX À BOIS

Les outils d'ébéniste IRWIN® sont l'expression d'une longue tradition de savoir-faire et les ciseaux à bois Marples® comptent toujours parmi les meilleurs du marché. Ils sont reconnus par les professionnels comme l'outillage incarnant des normes avancées que les autres fabricants s'efforcent d'imiter. Grâce à de nombreuses caractéristiques uniques, développées au cours d'une longue histoire d'innovations, notre gamme complète de ciseaux à bois robustes et fiables permet de réaliser sans effort les tâches les plus complexes et difficiles.

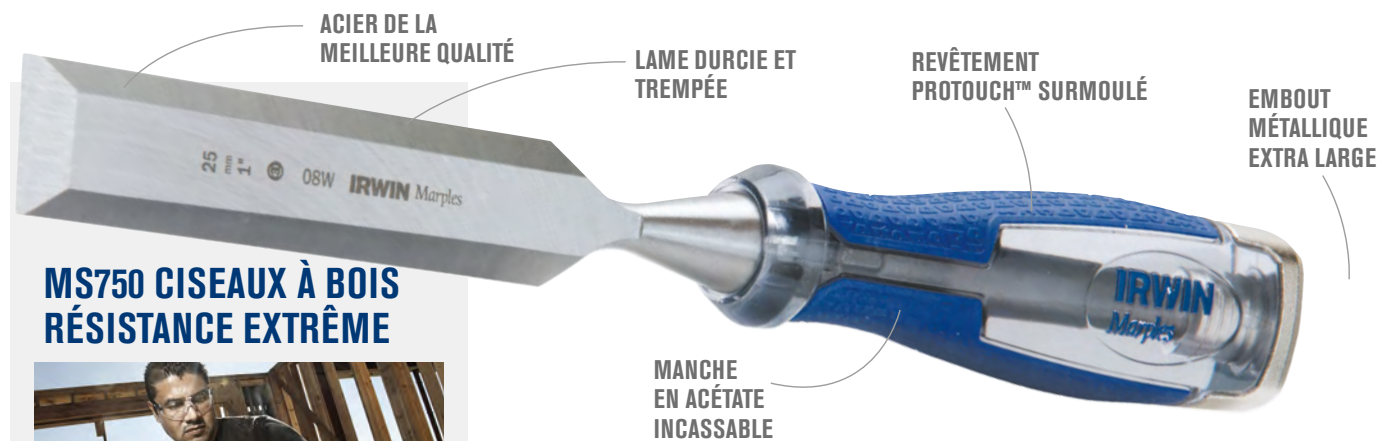

MS750 CISEAUX À BOIS RÉSISTANCE EXTRÊME



- 1. ACIER DE LA MEILLEURE QUALITÉ**
Pour une bonne tenue du tranchant.
- 2. LAME DURCIE ET TREMPÉE**
Pour une longue durée de vie du ciseau.
- 3. CORPS ENTièrement EN ACIER FORGÉ**
Pour un meilleur transfert de puissance du manche à la lame.
- 4. REVÊTEMENT PROTOUCH™**
Pour plus de confort.
- 5. MANCHE EN ACÉTATE INCASSABLE**
Pour une meilleure résistance.
- 6. EMBOÛT MÉTALLIQUE EXTRA LARGE**
Pour utiliser le ciseau avec un marteau à différents angles.

MS750 PIÈCE



10501685

RÉFÉRENCE	DESCRIPTION	EAN	UNITÉ DE COMMANDE	PRIX € TVA INCL.	PRIX € TVA EXCL.	PG
10501671	MS750, 3 mm	0734442201250	1	29,58	24,45	B63
10501673	MS750, 6 mm	0734442201151	1	26,62	22,00	B63
10501675	MS750, 10 mm	0734442201168	1	26,62	22,00	B63
10501676	MS750, 12 mm	5706915016765	1	26,62	22,00	B63
10501679	MS750, 15 mm	5706915016796	1	26,92	22,25	B63
10501680	MS750, 16 mm	0734442201267	1	26,92	22,25	B63
10501683	MS750, 20 mm	5706915016833	1	27,29	22,55	B63
10501684	MS750, 22 mm	5706915016840	1	27,29	22,55	B63
10501685	MS750, 25 mm	0734442201199	1	29,40	24,30	B63
10501686	MS750, 26 mm	5706915016864	1	29,40	24,30	B63
10501688	MS750, 30 mm	5706915016888	1	34,48	28,50	B63
10501689	MS750, 32 mm	0734442201205	1	37,21	30,75	B63
10501690	MS750, 35 mm	5706915016901	1	38,30	31,65	B63
10501691	MS750, 38 mm	0734442201212	1	42,59	35,20	B63
10501693	MS750, 51 mm	0734442201274	1	51,55	42,60	B63



10503733

MS750 COFFRETS

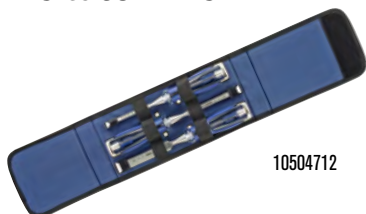

10504712

RÉFÉRENCE	DESCRIPTION	EAN	UNITÉ DE COMMANDE	PRIX € TVA INCL.	PRIX € TVA EXCL.	PG
10504712	MS750, coffret de 3 pièces : 10, 15, 20 mm	5706915047127	1	81,92	67,70	B63
10503733	MS750, coffret en bois 6 pièces, 6, 10, 15, 20, 25, 35 mm	5706915037333	1	158,57	131,05	B63

MS751 CISEAU À MORTAISER

Le ciseau à mortaiser MS751 est doté d'une lame à section rectangulaire. Ce qui signifie qu'il est plus robuste et peut être utilisé pour des travaux plus exigeants et des mortaises.



10501768

RÉFÉRENCE	DESCRIPTION	EAN	UNITÉ DE COMMANDE	PRIX € TVA INCL.	PRIX € TVA EXCL.	PG
10501768	MS751, 1-1/8" / 28 mm	5706915017687	1	39,69	32,80	B63

CISEAUX À BOIS MULTI-USAGES AVEC EMBOUT MÉTALLIQUE MS500

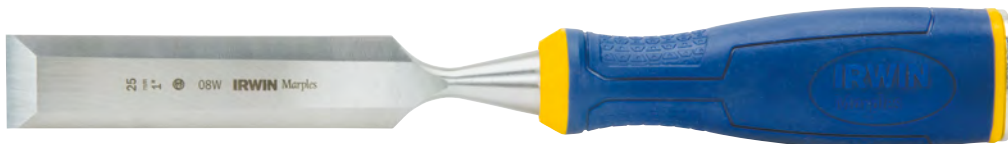

10501708

MS500 PIÈCE

RÉFÉRENCE	DESCRIPTION	EAN	UNITÉ DE COMMANDE	PRIX € TVA INCL.	PRIX € TVA EXCL.	PG
10501698	MS500, 6 mm	5706915016987	1	19,36	16,00	B63
10501699	MS500, 8 mm	5706915016994	1	19,36	16,00	B63
10501700	MS500, 10 mm	5706915017007	1	19,36	16,00	B63
10501701	MS500, 12 mm	5706915017014	1	19,36	16,00	B63
10501704	MS500, 15 mm	5706915017045	1	20,27	16,75	B63
10501705	MS500, 16 mm	5706915017052	1	20,27	16,75	B63
10503666	MS500, 18 mm	5706915036664	1	22,38	18,50	B63
10501707	MS500, 20 mm	5706915017076	1	22,38	18,50	B63
10503667	MS500, 22 mm	5706915036671	1	22,38	18,50	B63
10501708	MS500, 25 mm	5706915017083	1	23,41	19,35	B63
10501710	MS500, 30 mm	5706915017106	1	25,35	20,95	B63
10503669	MS500, 32 mm	5706915036695	1	26,38	21,80	B63
10503423	MS500, 35 mm	5706915034233	1	30,07	24,85	B63
10503670	MS500, 38 mm	5706915036701	1	30,86	25,50	B63
10503425	MS500, 51 mm	5706915034257	1	37,15	30,70	B63

ACIER DE LA MEILLEURE QUALITÉ pour une bonne tenue du tranchant.
LAME DURCIE ET TREMPÉE pour une longue durée de vie.
REVÊTEMENT PROTOUCH pour plus de confort.
MANCHE résistant aux mauvais traitements.
EMBOUT MÉTALLIQUE EXTRA LARGE pour résister aux coups de marteau.

MS500 COFFRETS

RÉFÉRENCE	DESCRIPTION	EAN	UNITÉ DE COMMANDE	PRIX € TVA INCL.	PRIX € TVA EXCL.	PG
10503426	Ciseaux à Bois avec Embout MS500, étui 3 pièces : 1/2", 3/4", 1"	5706915034264	1	60,14	49,70	B63



10503426

CISEAUX À BOIS BLUE-CHIP M444



M444 PIÈCE

ACIER DE LA MEILLEURE QUALITÉ pour une bonne tenue du tranchant.
LAME DURCIE ET TREMPÉE pour une longue durée d vie.
MANCHE PROFILÉ pour un meilleur contrôle.
MANCHE ROBUSTE pour utiliser le ciseau avec un maillet.

RÉFÉRENCE	DESCRIPTION	EAN	UNITÉ DE COMMANDE	PRIX € TVA INCL.	PRIX € TVA EXCL.	PG
TM44418	M444, 3 mm	0734442196440	1	17,36	14,35	B63
TM44414	M444, 6 mm	0734442196563	1	15,06	12,45	B63
TM44438	M444, 10 mm	0734442196686	1	15,06	12,45	B63
TM44412	M444, 13 mm	0734442196808	1	15,06	12,45	B63
TM44458	M444, 16 mm	0734442196921	1	15,73	13,00	B63
TM44434	M444, 19 mm	0734442197041	1	17,36	14,35	B63
TM4441	M444, 25 mm	0734442197164	1	18,21	15,05	B63
TM444114	M444, 32 mm	0734442197287	1	20,51	16,95	B63
TM444112	M444, 38 mm	0734442197409	1	24,02	19,85	B63
TM4442	M444, 51 mm	0734442201960	1	24,50	20,25	B63

M444 COFFRETS



TM444S6

RÉFÉRENCE	DESCRIPTION	EAN	UNITÉ DE COMMANDE	PRIX € TVA INCL.	PRIX € TVA EXCL.	PG
TM444S3	M444, coffret de 3 pièces : 13, 19, 25 mm, emballage double coque	0734442197508	1	46,04	38,05	B63
TM444S4	M444, coffret 4 pièces : 6, 10, 13, 19, 25 mm, emballage double coque	0734442197522	1	62,44	51,60	B63
TM444S5	M444, coffret 5 pièces : 6, 10, 13, 19, 25 mm, emballage double coque	0734442197645	1	76,71	63,40	B63
TM444S6	M444, coffret en bois de 6 pièces : 6, 10, 13, 19, 25, 32 mm	0734442197652	1	91,66	75,75	B63



TM444S3



TM444S4



TM444S5

SET D'AFFÛTAGE DE CISEAUX À BOIS



RÉFÉRENCE	DESCRIPTION	EAN	UNITÉ DE COMMANDE	PRIX € TVA INCL.	PRIX € TVA EXCL.	PG
10507932	Set d'affûtage de 3 pièces : pierre, guide et huile	5706915079326	1	29,77	24,60	B63

10507932

ÉQUERRES ET FAUSSES ÉQUERRES

Les fausses équerres sont des outils qui servent à vérifier la précision et la délimitation des angles. Les équerres de menuisier sont conçues pour vérifier et délimiter des angles de 90°.

ÉQUERRES DE MENUISIER ET À ONGLET - SYSTÈME MÉTRIQUE (MM)

RÉFÉRENCE	DESCRIPTION	EAN	UNITÉ DE COMMANDE	PRIX € TVA INCL.	PRIX € TVA EXCL.	PG
10503544	Équerre de menuisier et à onglet, 300 mm	5706915035445	1	35,21	29,10	B63

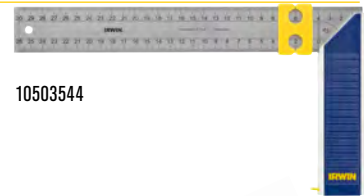

10503544

FAUSSES ÉQUERRES - SYSTÈME MÉTRIQUE (MM)

RÉFÉRENCE	DESCRIPTION	EAN	UNITÉ DE COMMANDE	PRIX € TVA INCL.	PRIX € TVA EXCL.	PG
10503546	Fausse équerre, 250 mm	5706915035469	1	40,96	33,85	B63
10503547	Fausse équerre, 300 mm	5706915035476	1	40,96	33,85	B63



10503547

FAUSSES ÉQUERRES - SYSTÈME IMPÉRIAL (POUCES)

RÉFÉRENCE	DESCRIPTION	EAN	UNITÉ DE COMMANDE	PRIX € TVA INCL.	PRIX € TVA EXCL.	PG
TM2226	Fausse équerre - laiton et bois de rose, 9"	0734442231844	1	80,46	66,50	B63



TM2226

JAUGES DE MORTAISAGE, DE MARQUAGE ET DE COUPE

RÉFÉRENCE	DESCRIPTION	EAN	UNITÉ DE COMMANDE	PRIX € TVA INCL.	PRIX € TVA EXCL.	PG
TM2153	Jauge de mortaisage et de marquage	0734442232322	1	110,84	91,60	B63
TMR2049	Jauge de marquage	0734442231967	1	35,57	29,40	B63



TM2153

RABOTS

Des années d'expérience, une conception qui a fait ses preuves et des techniques de production avancées ont permis à IRWIN® Record® de produire cette gamme remarquable de rabots à bois et de lames.

RABOTS D'ÉTABLI

Les rabots de finition servent à lisser. Les riflards sont utilisés pour l'équarrissage préalable du bois brut et l'enlèvement de matière. Les varlopes servent à éliminer la rugosité et l'irrégularité des surfaces longues avant le lissage.



PRESSE-LAME ROBUSTE

LAME EN ACIER AU CARBONE

RÉGLAGE DE PRÉCISION

CORPS EN FONTE GRISE DE HAUTE QUALITÉ



1. HAUTE QUALITÉ

Corps en fonte grise avec base usinée avec précision.

2. LAME

En acier au carbone.

3. PRESSE-LAME ROBUSTE

Trois points de pression et écrou de fixation en laiton pour assurer le positionnement de la lame.

4. AJUSTMENT PRÉCIS

Par écrou en laiton et levier latéral.



RÉFÉRENCE	DESCRIPTION	EAN	UNITÉ DE COMMANDE	PRIX € TVA INCL.	PRIX € TVA EXCL.	PG
T04	Rabot de finition, 9-3/4" - 2" / 50 mm, poignée en bois	0734442053408	1	125,78	103,95	B63
TSP4	Rabot de finition, 9-3/4" - 2" / 50 mm, poignée en plastique	0734442165729	1	90,08	74,45	B63
T05	Riflard, 14" - 2" / 50 mm, poignée en bois	0734442536482	1	158,93	131,35	B63
TSP5	Riflard, 14" - 2" / 50 mm, poignée en plastique	0734442165910	1	117,73	97,30	B63

RABOT À RAINURER

Le rabot à rainurer est doté de deux positions de lame, l'une pour raboter normalement, l'autre, plus en avant, pour travailler dans les coins et les positions difficiles.



RÉFÉRENCE	DESCRIPTION	EAN	UNITÉ DE COMMANDE	PRIX € TVA INCL.	PRIX € TVA EXCL.	PG
T778	Rabot à rainurer, longueur 8-1/2" - pour rainurer jusqu'à 1-1/2" - 38 mm	0734442559252	1	174,97	144,60	B63

RABOTS DE PAUME

Les rabots de paume sont entièrement réglables sur la profondeur de coupe, grossière ou fine. Le rabot de paume de faible inclinaison est spécifiquement conçu pour le plastique, le stratifié et d'autres matériaux synthétiques, en plus du bois.



RÉFÉRENCE	DESCRIPTION	EAN	UNITÉ DE COMMANDE	PRIX € TVA INCL.	PRIX € TVA EXCL.	PG
T06012	Rabot de paume, 6" (42 mm) - 1-5/8" 12-1/2° - 12.5° angle de coupe réglable	0734442552086	1	126,08	104,20	B63
T0912	Rabot de paume, 6" (42 mm) - 1-5/8" 12-1/2° - 25° angle de coupe réglable	0734442548430	1	134,49	111,15	B63

RACLOIRS

Les racloirs servent à chanfreiner et façonner. Le racloir à face plate est utilisé pour les formes convexes, le racloir à face courbe pour les formes concaves.



RÉFÉRENCE	DESCRIPTION	EAN	UNITÉ DE COMMANDE	PRIX € TVA INCL.	PRIX € TVA EXCL.	PG
TA151	Racloir, face plate, longueur 10" / 54 mm	0734442056164	1	48,40	40,00	B63
TA151R	Racloir, face courbe, longueur 10" / 54 mm	0734442056287	1	48,40	40,00	B63



QUICK-GRIP®

En 1986, Joe Sorensen, un constructeur d'hydroglisseurs dans l'État américain du Nebraska, cherchait un meilleur moyen de maintenir en place ses panneaux d'acier car les serre-joints dont il se servait déformaient l'acier fin qu'il travaillait.

Il eut l'idée d'un nouveau type de serrage et c'est ainsi que le concept du serre-joints rapide à poignée de pistolet vit le jour. Cet outil révolutionnaire fut rapidement breveté et, en 1989, il fut commercialisé avec une gamme complète de serre-joints sous le nom de marque QUICK-GRIP®. Par la suite, la gamme fut élargie du serre-joints Original aux serre-joints Micro, Mini, Handi, Quick-Change et, plus récemment, XP.

Depuis son lancement, IRWIN® Quick-Grip® est devenu le leader mondial des serre-joints rapides et le standard de l'industrie. Il a changé la façon de travailler des artisans en améliorant considérablement leur compétence et leur efficacité.



Record®

Fondée en 1898 dans la ville anglaise de Sheffield, dans le Yorkshire du Sud, la fabrique d'outils Record fut vite à même de contribuer durablement à la renommée mondiale de la région pour la fabrication d'aciers et de fontes de haute qualité.

Le nom de marque Record® fut introduit en 1909 et, dans les années 20, la gamme de produits élargie aux étaux, rabots, serre-joints et clés, permettant ainsi à l'entreprise de se développer rapidement au Royaume-Uni et sur nombre de marchés extérieurs.

Aujourd'hui, IRWIN® Record® continue d'exceller en restant attachée aux valeurs traditionnelles définies par ses fondateurs et en produisant des outils tenus en haute estime parmi les professionnels pour leur qualité et leur durabilité.



SERRE-JOINTS RAPIDES



IWHT83012-0



T506QCEL7



T59200ECD

SERRE-JOINTS EN ACIER



10503569



T1352



T121

ÉTAUX



T36



T52



T414

QUICK-GRIP®

SERRE-JOINTS HYBRID DE FORCE MOYENNE

SEMELLE DE PROTECTION RÉSISTANTE À LA COLLE POUR UN NETTOYAGE FACILE ET POUR UNE PRESSON ÉQUILIBRÉE LORS DU SERRAGE DES MATÉRIEAUX AFIN DE NE PAS LES ENDOMMAGER

TRANSFORMER RAPIDEMENT L'ÉTAU EN ÉCARTEUR AVEC LE MÂCHOIRE QUI PEUT ÊTRE DÉPLACÉE EN UTILISANT LE BOUTON ROTATIF

SERRE-JOINTS HYBRID DE FORCE MOYENNE

Avec le serre-joints Hybrid automatique de IRWIN, vous serrez fermement les matériaux à coller d'une seule main jusqu'à une force de serrage de 136 kg et augmentez la force de serrage grâce à des options de serrage supplémentaires avec la poignée ou via une clé à fourche.

AUGMENTER LA FORCE DE SERRAGE À 374KG EN SERRANT L'ÉCROU À L'AIDE D'UNE CLÉ À FOURCHE OU EN TOURNANT LA POIGNÉE

NOUVEAU

CONNECTEUR INTÉGRÉ POUR UNE PLUS GRANDE LONGUEUR - FIXER 2 PINCES L'UNE À L'AUTRE À L'AIDE DES VIS DE CONNEXION

STRUCTURE D'ACIER EN FORME I DURABLE, EMPÊCHE LA FLEXION SOUS UNE FORCE DE SERRAGE ÉLEVÉE

SERRAGE RAPIDE D'UNE SEULE MAIN POUR UNE FORCE DE SERRAGE DE 136KG

- 1. NOUVEAU BOUTON QUICK-CHANGE™**
Démontage aisé des patins pour installer un accessoire ou pour transformer le serre-joints en écarteur.
- 2. NOUVEAUX DOUBLES PATINS PIVOTANTS AMOVIBLES**
Patins grande surface pour une distribution uniforme de la force de serrage.
- 3. GÂCHETTE DE RELÂCHE RAPIDE**
Poignée et gâchette de nouvelle conception pour une utilisation simple d'une seule main.
- 4. TRAITEMENT THERMIQUE ET ACIER AU CARBONE NOIR OXYDE POUR LE VALET PROFILÉ EN I**
Profilé renforcé pour plier sans casser - résistance supérieure.

374 kg

FORCE DE SERRAGE CONSTANTE



IWHT83012-0

RÉFÉRENCE	DESCRIPTION	EAN	UNITÉ DE COMMANDE	PRIX € TVA INCL.	PRIX € TVA EXCL.	PG
IWHT83012-0	Serre-Joint Hybrid automatique 300mm	3253560830120	2	33,34	27,55	B63
IWHT83013-0	Serre-Joint Hybrid automatique 450mm	3253560830137	2	39,26	32,45	B63
IWHT83014-0	Serre-Joint Hybrid automatique 600mm	3253560830144	2	42,59	35,20	B63

LES OUTILS DE SERRAGE DE NOUVELLE GÉNÉRATION

La nouvelle gamme de serre-joints rapides IRWIN® QUICK-GRIP® assure aux utilisateurs finaux un travail encore plus productif. Les nouveaux serre-joints de force élevée et moyenne sont dotés d'un bouton Quick-Change™ qui les transforme rapidement en écarteurs et assure leur facilité d'emploi avec une nouvelle gamme d'accessoires.

Ces nouveaux accessoires IRWIN® QUICK-GRIP® améliorent la flexibilité et la fonctionnalité des serre-joints rapides, permettant à leurs utilisateurs d'en faire plus avec quick-grip™.

SERRE-JOINTS RAPIDES DE FORCE ÉLEVÉE



NOUVEAU BOUTON QUICK-CHANGE™

NOUVEAUX DOUBLES PATINS PIVOTANTS AMOVIBLES

TRAITEMENT THERMIQUE ET ACIER AU CARBONE NOIR OXYDE POUR LE VALET PROFILÉ EN I

PIED SUPPORT

GÂCHETTE DE RELÂCHE RAPIDE

SERRE-JOINTS RAPIDES DE FORCE ÉLEVÉE

Le serre-joint rapide de force élevée IRWIN® QUICK-GRIP® distribue uniformément jusqu'à 272 kg (600 lbs) de pression de serrage constante. De plus, il est l'un des serre-joints rapides les plus performants au monde. Idéal pour les applications de serrage à force élevée telles que l'installation, la démolition et le collage.

- 1. NOUVEAU BOUTON QUICK-CHANGE™**
Démontage aisé des patins pour installer un accessoire ou pour transformer le serre-joint en écarteur.
- 2. NOUVEAUX DOUBLES PATINS PIVOTANTS AMOVIBLES**
Patins grande surface pour une distribution uniforme de la force de serrage.
- 3. GÂCHETTE DE RELÂCHE RAPIDE**
Poignée et gâchette de nouvelle conception pour une utilisation simple d'une seule main.
- 4. TRAITEMENT THERMIQUE ET ACIER AU CARBONE NOIR OXYDE POUR LE VALET PROFILÉ EN I**
Profilé renforcé pour plier sans casser - résistance supérieure.
- 5. PIED SUPPORT**
Support permettant de maintenir le serre-joint debout sur un plan de travail.



272 kg

FORCE DE SERRAGE CONSTANTE

RÉFÉRENCE	DESCRIPTION	HAUTEUR DES MÂCHOIRES	EAN	UNITÉ DE COMMANDE	PRIX € TVA INCL.	PRIX € TVA EXCL.	PG
10505942	Serre-joints/écarteur de force élevée 150 mm (6")	92 mm / 3-5/8"	5706915059427	2	43,32	35,80	B63
10505943	Serre-joints/écarteur de force élevée 300 mm (12")	92 mm / 3-5/8"	5706915059434	2	47,25	39,05	B63
10505944	Serre-joints/écarteur de force élevée 450 mm (18")	92 mm / 3-5/8"	5706915059441	2	51,18	42,30	B63
10505945	Serre-joints/écarteur de force élevée 600 mm (24")	92 mm / 3-5/8"	5706915059458	2	55,12	45,55	B63
10505946	Serre-joints/écarteur de force élevée 900 mm (36")	92 mm / 3-5/8"	5706915059465	2	62,98	52,05	B63
10505947	Serre-joints/écarteur de force élevée 1250 mm (50")	92 mm / 3-5/8"	5706915059472	2	70,85	58,55	B63



10505942

QUICK-GRIP®

SERRE-JOINTS RAPIDES DE FORCE MOYENNE

NOUVEAU

NOUVEAU
BOUTON
QUICK-
CHANGE™

NOUVEAUX DOUBLES
PATINS PIVOTANTS
AMOVIBLES

SERRE-JOINTS RAPIDES DE FORCE MOYENNE

Le serre-joint rapide de force moyenne IRWIN® QUICK-GRIP® distribue uniformément jusqu'à 136 kg (300 lbs) de force de serrage constante. Idéal pour les applications de serrage rapide temporaire.

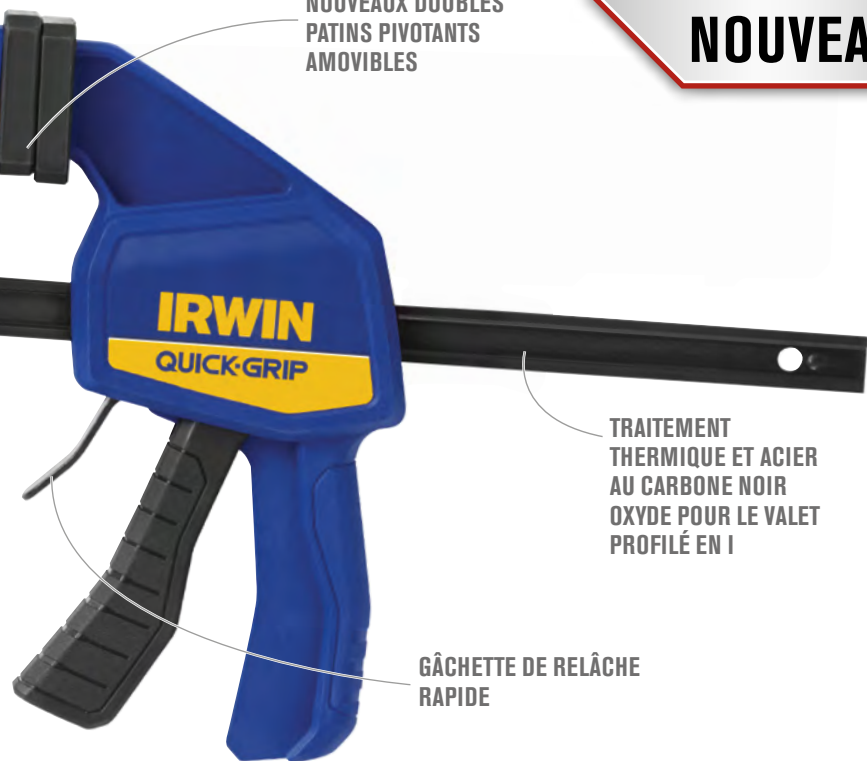

TRAITEMENT
THERMIQUE ET ACIER
AU CARBONE NOIR
OXYDE POUR LE VALET
PROFILÉ EN I

GÂCHETTE DE RELÂCHE
RAPIDE

- 1. NOUVEAU BOUTON QUICK-CHANGE™**
Démontage aisé des patins pour installer un accessoire ou pour transformer le serre-joints en écarteur.
- 2. NOUVEAUX DOUBLES PATINS PIVOTANTS AMOVIBLES**
Patins grande surface pour une distribution uniforme de la force de serrage.
- 3. GÂCHETTE DE RELÂCHE RAPIDE**
Poignée et gâchette de nouvelle conception pour une utilisation simple d'une seule main.
- 4. TRAITEMENT THERMIQUE ET ACIER AU CARBONE NOIR OXYDE POUR LE VALET PROFILÉ EN I**
Profilé renforcé pour plier sans casser - résistance supérieure.

136 kg

FORCE DE SERRAGE CONSTANTE



T506QCEL7

RÉFÉRENCE	DESCRIPTION	HAUTEUR DES MÂCHOIRES	EAN	UNITÉ DE COMMANDE	PRIX € TVA INCL.	PRIX € TVA EXCL.	PG
T506QCEL7	Serre-joints/écarteur de force moyenne 150 mm (6")	81 mm / 3-3/16"	5706915000061	2	33,34	27,55	B63
T512QCEL7	Serre-joints/écarteur de force moyenne 300 mm (12")	81 mm / 3-3/16"	5706915000078	2	39,26	32,45	B63
T518QCEL7	Serre-joints/écarteur de force moyenne 450 mm (18")	81 mm / 3-3/16"	5706915000085	2	42,59	35,20	B63
T524QCEL7	Serre-joints/écarteur de force moyenne 600 mm (24")	81 mm / 3-3/16"	5706915000092	2	45,80	37,85	B63
T536QCEL7	Serre-joints/écarteur de force moyenne 900 mm (36")	81 mm / 3-3/16"	5706915000108	2	52,94	43,75	B63

MINI SERRE-JOINTS RAPIDE



T5412EL7

NOUVEAU

RÉFÉRENCE	DESCRIPTION	HAUTEUR DES MÂCHOIRES	EAN	UNITÉ DE COMMANDE	PRIX € TVA INCL.	PRIX € TVA EXCL.	PG
T546EL7	Mini serre-joints 150 mm (6")	2-7/16" / 62 mm	5715110790585	2	15,85	13,10	B63
T5462EL7	Mini serre-joints 150 mm (6") - pack de 2	2-7/16" / 62 mm	5715110790592	2	23,84	19,70	B63
T5412EL7	Mini serre-joints 300 mm (12")	2-7/16" / 62 mm	5715110790622	2	18,69	15,45	B63
T54122EL7	Mini serre-joints 300 mm (12") - pack de 2	2-7/16" / 62 mm	5715110790639	2	28,01	23,15	B63

DISTRIBUTION UNIFORME JUSQU'À 63kg (140 lbs) de force de serrage constante.

IDÉAL POUR LES APPLICATIONS DE SERRAGE LÉGER telles que le travail du bois et toute une série de petits travaux.

PATINS GRANDE SURFACE protégeant les plans de travail.

GÂCHETTE DE RELÂCHE RAPIDE QUICK-RELEASE™

MICRO SERRE-JOINTS RAPIDE



T53006EL7

NOUVEAU

RÉFÉRENCE	DESCRIPTION	HAUTEUR DES MÂCHOIRES	EAN	UNITÉ DE COMMANDE	PRIX € TVA INCL.	PRIX € TVA EXCL.	PG
T53006EL7	Micro serre-joints 115 mm (4,5")	1-3/16" / 30 mm	5715110790547	2	9,32	7,70	B63
T530062EL7	Micro serre-joints 115 mm (4,5") - pack de 2	1-3/16" / 30 mm	5715110801021	2	14,04	11,60	B63

SPÉCIALEMENT CONÇU pour les petits travaux de bricolage, il assure jusqu'à 15kg (35 lbs) de pression de serrage.

IDÉAL POUR LES TRAVAUX DE PRÉCISION nécessitant une légère pression de serrage.

PATINS GRANDE SURFACE protégeant les plans de travail.

GÂCHETTE DE RELÂCHE RAPIDE QUICK-RELEASE™

PINCES QUICK GRIP

Le mécanisme de verrouillage à cliquet assure une pression de serrage variable jusqu'à 20 kg (44 lbs). La gâchette de relâche rapide assure un positionnement et une relâche simples et rapides. La pince idéale pour les travaux en atelier, dans la maison et au jardin. Les patins sont spécifiquement conçus pour serrer des pièces de forme irrégulière.

RÉFÉRENCE	DESCRIPTION	HAUTEUR DES MÂCHOIRES	EAN	UNITÉ DE COMMANDE	PRIX € TVA INCL.	PRIX € TVA EXCL.	PG
T59100ECD	Pince Quick-Grip 38 mm (1-1/4")	1-1/2" / 38 mm	0038548591001	2	7,93	6,55	B63
T59200ECD	Pince Quick-Grip 50 mm (2")	2" / 50 mm	0038548592008	2	16,03	13,25	B63
T59400ECD	Pince Quick-Grip 100 mm (4")	4" / 100 mm	0038548594002	2	18,76	15,50	B63



T59200ECD

PINCES À RESSORT QUICK-GRIP EN RÉSINE

Structure en résine high-tech pour la robustesse et la résistance. La meilleure pince pour les petits travaux de bricolage.

RÉFÉRENCE	DESCRIPTION	HAUTEUR DES MÂCHOIRES	EAN	UNITÉ DE COMMANDE	PRIX € TVA INCL.	PRIX € TVA EXCL.	PG
T58100EL7	Pince à ressort Quick-Grip en résine 25 mm (1")	1-1/2" / 38 mm	0038548581019	2	6,11	5,05	B63
T58200EL7	Pince à ressort Quick-Grip en résine 50 mm (2")	2" / 50 mm	0038548582016	2	7,62	6,30	B63
T58300EL7	Pince à ressort Quick-Grip en résine 75 mm (3")	3" / 75 mm	0038548583013	2	13,67	11,30	B63



T58200EL7

GUIDE DE SÉLECTION DES OUTILS DE SERRAGE

CARACTÉRISTIQUES TECHNIQUES	SERRE-JOINTS RAPIDES				PINCES À RESSORT QUICK-GRIP EN RÉSINE	
	MICRO	MINI	FORCE MOYENNE	FORCE ÉLEVÉE	PINCE QUICK-GRIP	PINCE À RESSORT
Force de serrage	15 kg / 35 lbs	63 kg / 140 lbs	136 kg / 300 lbs	272 kg / 600 lbs	20 - 40 kg	15 - 30 kg
Capacité de serrage	115 mm	150 - 300 mm	150 - 900 mm	150 - 1250 mm	30 - 100 mm	30 - 75 mm
Capacité d'ouverture	30 mm (1-3/16")	62 mm (2-7/16")	81 mm (3-3/16")	92 mm (3-5/8")	38 - 100 mm	30 - 75 mm
Capacité d'écartement	-	-	200 mm - 1 120 mm (7-7/8" - 43-3/8")	235 mm - 1496 mm (9-1/4" - 58-7/8")	-	-
Serrage léger	●	●	◐		◐	○
Serrage rapide temporaire	●	●	●	●	◐	○
Panneaux plats/Collage de bois à bords solides/Serrage en profondeur				◐		
Formes irrégulières/Surfaces multiples/Raccordement d'angle			◐	◐		
Installation/Démolition/Serrage de force élevée			◐	●		

○ = Bien ◐ = Mieux ● = Parfait



Record®

SERRAGE PUISSANT

La gamme de serre-joints Pro à vis IRWIN® Record® est parfaite pour les travaux de serrage puissant. Les professionnels obtiendront les performances de serrage dont ils ont besoin pour bien faire leur travail.

SERRE-JOINT PRO À VIS IRWIN® RECORD®

PATINS TPE (ELASTOMÈRE THERMOPLASTIQUE)

POIGNÉE COMPOSITE TROIS MATÉRIAUX



VALET PROFILÉ EN I ZINGUÉ

PERFORMANCES AMÉLIORÉES

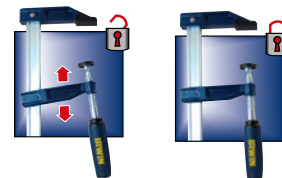

1. PATINS TPE (ÉLASTOMÈRE THERMOPLASTIQUE)

Les patins s'emboîtent pour en prévenir la perte et assurent un excellent frottement sur la surface de travail tout en réduisant le marquage.

2. POIGNÉE COMPOSITE TROIS MATÉRIAUX

Pour un meilleur transfert de pression que le bois et plus de confort (gamme L avec barre de serrage).

3. PERFORMANCES AMÉLIORÉES

Nouveau rail assurant une meilleure résistance à poids moindre et permettant l'utilisation à l'horizontale ou à la verticale du serre-joints.

4. VALET PROFILÉ EN I ZINGUÉ

Pour une résistance mécanique plus élevée et moins de torsion, et pour prévenir la corrosion.

COMPARAISON DES PRESSIONS DE SERRAGE DES SERRE-JOINTS PRO À VIS

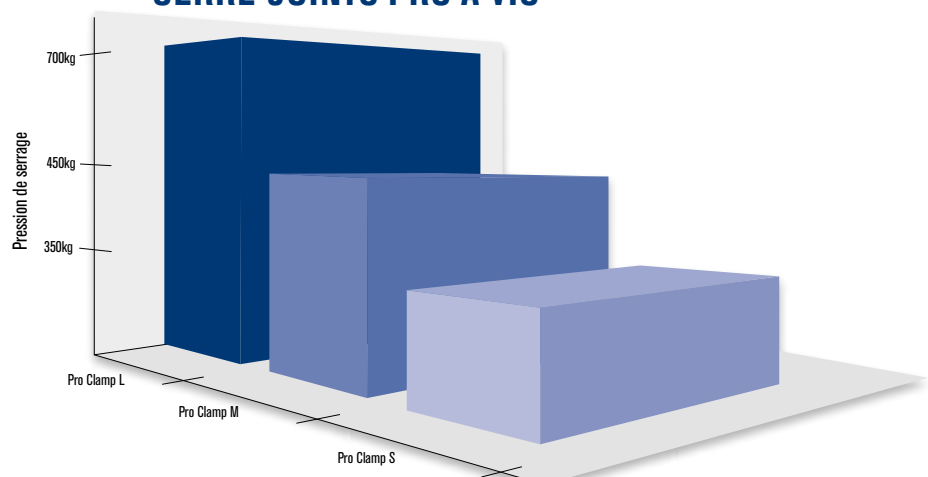

SERRE-JOINTS PRO À VIS M DE FORCE MOYENNE - HAUTEUR DES MÂCHOIRES 120 mm

Dimension de la barre : 30 × 8 mm



450 kg

FORCE DE SERRAGE CONSTANTE

RÉFÉRENCE	DESCRIPTION	CAPACITÉ DE SERRAGE	EAN	UNITÉ DE COMMANDE	PRIX € TVA INCL.	PRIX € TVA EXCL.	PG
10503569	Serre-joints Pro à vis M, 300 mm	12" / 300 mm	5706915035698	2	36,06	29,80	B63
10503570	Serre-joints Pro à vis M, 400 mm	16" / 400 mm	5706915035704	2	39,63	32,75	B63
10503571	Serre-joints Pro à vis M, 600 mm	24" / 600 mm	5706915035711	2	44,71	36,95	B63
10503572	Serre-joints Pro à vis M, 800 mm	32" / 800 mm	5706915035728	2	50,15	41,45	B63
10503573	Serre-joints Pro à vis M, 1 000 mm	40" / 1000 mm	5706915035735	2	55,48	45,85	B63



10503569

SERRE-JOINTS PRO À VIS S DE FAIBLE FORCE - HAUTEUR DES MÂCHOIRES 80 mm

Dimension de la barre : 25 × 6 mm



350 kg

FORCE DE SERRAGE CONSTANTE

RÉFÉRENCE	DESCRIPTION	CAPACITÉ DE SERRAGE	EAN	UNITÉ DE COMMANDE	PRIX € TVA INCL.	PRIX € TVA EXCL.	PG
10503564	Serre-joints Pro à vis S, 200 mm	8" / 200 mm	5706915035643	2	20,27	16,75	B63



10503564

Record®

SERRE-JOINTS À SECTION EN T ET PIÈCES DE RECHANGE

Ces serre-joints résistent à la torsion et à la distorsion sous pression de serrage. Le valet et le coulisseau sont garantis incassables. Le coulisseau est fixé par une goupille en acier solide, insérée dans l'un des trous de positionnement espacés le long de la barre en acier. La vis en acier exerce la pression rapidement et en douceur grâce à un filetage à action rapide et résistant à l'usure. Les valets et les coulisseaux présentent un pied plat qui permet au serre-joints de tenir debout sans support.



1000 kg

FORCE DE SERRAGE CONSTANTE

RÉFÉRENCE	DESCRIPTION	CAPACITÉ DE SERRAGE	EAN	UNITÉ DE COMMANDE	PRIX € TVA INCL.	PRIX € TVA EXCL.	PG
T1365	Serre-joints à section en T	42" / 1070 mm	0734442034087	2	113,86	94,10	B63
T1366	Serre-joints à section en T	48" / 1200 mm	0734442034209	2	119,49	98,75	B63
T1367	Serre-joints à section en T	54" / 1350 mm	0734442034322	2	139,82	115,55	B63
T1369	Serre-joints à section en T	66" / 1680 mm	0734442034445	2	158,21	130,75	B63
T13611	Serre-joints à section en T	78" / 1980 mm	0734442034568	2	171,76	141,95	B63

SERRE-JOINTS À CRÉMAILLÈRE ET PIÈCES DE RECHANGE

Ces serre-joints puissants sont dotés d'une barre de 32 mm × 6 mm (1-1/4" × 1/4"). Le valet et le coulisseau sont garantis incassables.



500 kg

FORCE DE SERRAGE CONSTANTE

RÉFÉRENCE	DESCRIPTION	CAPACITÉ DE SERRAGE	EAN	UNITÉ DE COMMANDE	PRIX € TVA INCL.	PRIX € TVA EXCL.	PG
T1352	Serre-joints à crémaillère	24" / 610 mm	0734442033363	2	76,41	63,15	B63
T1354	Serre-joints à crémaillère	36" / 915 mm	0734442033608	2	80,46	66,50	B63
T1355	Serre-joints à crémaillère	42" / 1070 mm	0734442033721	2	83,79	69,25	B63
T1356	Serre-joints à crémaillère	48" / 1220 mm	0734442033844	2	89,36	73,85	B63
T1357	Serre-joints à crémaillère	54" / 1370 mm	0734442033851	2	91,42	75,55	B63
T1359	Serre-joints à crémaillère	66" / 1680 mm	0734442033875	2	99,64	82,35	B63

TÊTES DE SERRAGE

En alternative économique aux serre-joints de grande taille, le valet et le coulisseau en fonte grise avec vis en acier peuvent être montés sur un chevron en bois de 25 mm (1") d'épaisseur × 38 mm (1-1/2") de largeur × n'importe quelle longueur.

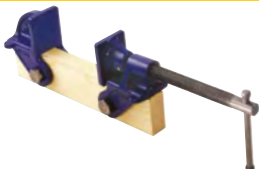

RÉFÉRENCE	DESCRIPTION	EAN	UNITÉ DE COMMANDE	PRIX € TVA INCL.	PRIX € TVA EXCL.	PG
TM130	Tête de serrage, 1" × 1-1/2" / 25 × 38 mm	0734442348078	2	62,19	51,40	B63

PRESSES EN G

Les presses en G IRWIN® Record® sont dotées d'un renfort en I. Un patin pivotant réglable en acier les aide à serrer des surfaces irrégulières et un double filetage ACME laminé à froid accélère le travail.

PRESSES EN G CONSTRUCTION ROBUSTE- LES PLUS PUISSANTES

PATIN
PIVOTANT

DOUBLE FILETAGE
ACME LAMINÉ À FROID

POIGNÉE EN
ACIER
MOULÉ

MONTURE EN
ACIER FORGÉ

PRESSES EN G CONSTRUCTION ROBUSTE

Les presses en G construction robuste IRWIN® Record® sont particulièrement recommandées pour les travaux sur pièces métalliques et de construction qui nécessitent une très grande force de serrage.

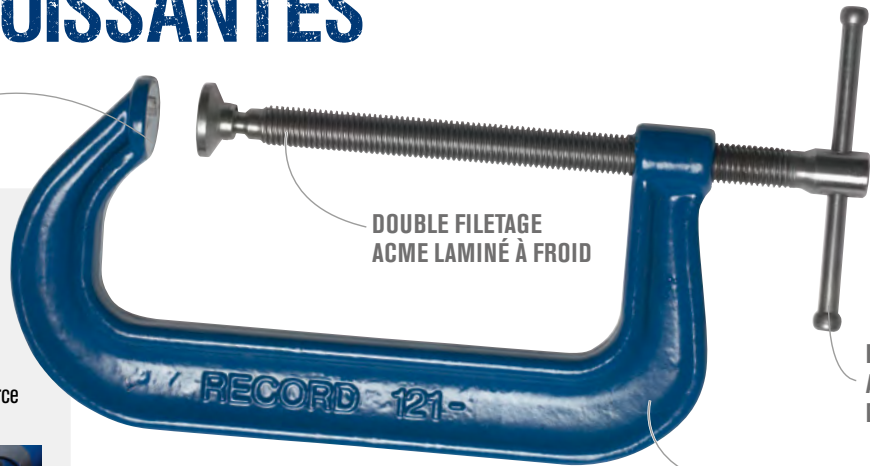

1. MONTURE EN ACIER FORGÉ

Pour plus de résistance. Recommandée pour les travaux sur des pièces métalliques et les travaux de construction exigeants.

2. PATIN PIVOTANT

Pour faciliter le serrage de surfaces irrégulières.

3. DOUBLE FILETAGE ACME LAMINÉ À FROID

Pour travailler plus vite.

4. POIGNÉE EN ACIER MOULÉ

Se tord avant que la presse ne soit surchargée.



T1218

PRESSES EN C STANDARD

Les presses en C standard IRWIN® Record®, bien que dotées d'une monture fine qui permet de les utiliser dans les coins et les espaces confinés, sont très robustes et rigides.

RÉFÉRENCE	DESCRIPTION	CAPACITÉ DE SERRAGE	EAN	UNITÉ DE COMMANDE	PRIX € TVA INCL.	PRIX € TVA EXCL.	PG
T1192	Presse en C standard	2" / 50 mm	0734442030485	2	11,43	9,45	B63
T1193	Presse en C standard	3" / 75 mm	0734442030720	2	15,85	13,10	B63
T1194	Presse en C standard	4" / 100 mm	0734442000600	2	20,27	16,75	B63
T1196	Presse en C standard	6" / 150 mm	0734442041337	2	20,33	16,80	B63



T1193

PRESSES EN G STANDARD

Idéales pour les travaux sur pièces métalliques et de menuiserie, les presses en G standard IRWIN® Record® sont les plus appréciées et utilisées.

RÉFÉRENCE	DESCRIPTION	CAPACITÉ DE SERRAGE	EAN	UNITÉ DE COMMANDE	PRIX € TVA INCL.	PRIX € TVA EXCL.	PG
T1203	Presse en G standard	3" / 75 mm	0734442031086	2	32,13	26,55	B63
T1204	Presse en G standard	4" / 100 mm	0734442031208	2	32,97	27,25	B63
T1206	Presse en G standard	6" / 150 mm	0734442031321	2	47,19	39,00	B63
T1208	Presse en G standard	8" / 200 mm	0734442031444	2	73,51	60,75	B63
T12010	Presse en G standard	10" / 250 mm	0734442031567	2	113,62	93,90	B63
T12012	Presse en G standard	12" / 300 mm	0734442031680	2	125,60	103,80	B63



T1204

Record®



ÉTAUX ET ACCESSOIRES

Les étaux IRWIN® Record® sont devenus une référence par rapport auxquels tous les autres étaux sont évalués. La conception, le choix des matériaux et les divers stades de fabrication répondent à un cahier des charges qui garantit à l'utilisateur un produit sûr et fiable, ainsi qu'un excellent rapport qualité/prix.

ÉTAU ULTRA RÉSISTANT - GAMME D'ÉTAUX LONGUE DURÉE

ÉTAUX ULTRA RÉSISTANTS ET À AJUSTEMENT RAPIDE

Conçus pour les gros travaux, ces étaux sont en fonte ductile SG et sont dotés d'une enclume intégrée pour façonner et marteler les pièces, ainsi que d'un mécanisme de relâche rapide pour régler rapidement le coulisseau. Le corps renforcé, le coulisseau et la vis de gros diamètre contribuent à la résistance et à la robustesse qui permettent aux étaux de faire face aux travaux les plus exigeants. Les étaux à ajustement rapide, d'une conception proche des étaux ultra résistants, sont en fonte grise à grain fin et non en fonte ductile SG. Ils bénéficient également d'une gamme complète de pièces de rechange.

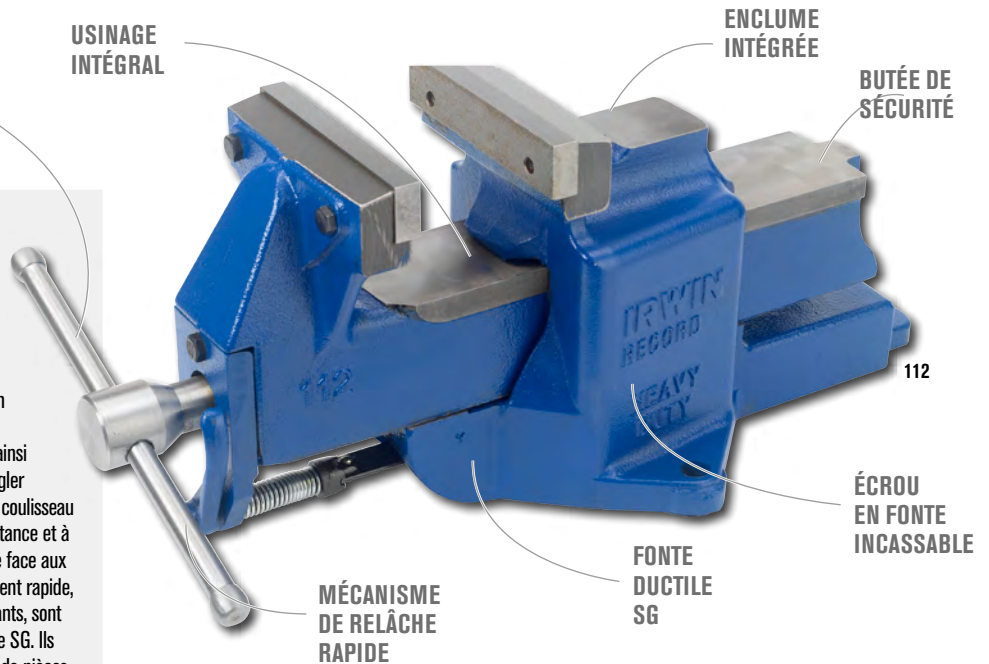

- 1. FONTE DUCTILE SG**
Matériau extrêmement résistant, gage de robustesse et de longue durée de vie (étaux ultra résistants seulement).
- 2. BUTÉE DE SÉCURITÉ**
Empêchant le coulisseau de sortir du corps.
- 3. USINAGE INTÉGRAL**
Sur l'ensemble des surfaces portantes pour une utilisation aisée et sans problèmes.
- 4. POIGNÉE EN ACIER MOULÉ**
Se tord avant que l'étau ne soit surchargé.
- 5. MÉCANISME DE RELÂCHE RAPIDE**
Pour libérer la vis, ce qui permet au coulisseau de se déplacer rapidement.
- 6. ÉCROU EN FONTE INCASSABLE**
Pouvant être remplacé quand il est usé.
- 7. ENCLUME INTÉGRÉE**
Pour marteler fortement les pièces si nécessaire.

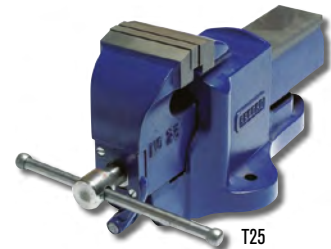
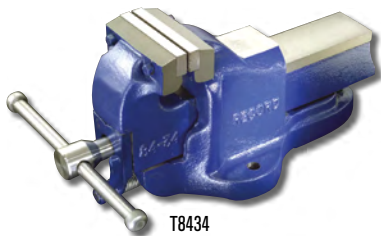

RÉFÉRENCE	DESCRIPTION	EAN	UNITÉ DE COMMANDE	PRIX € TVA INCL.	PRIX € TVA EXCL.	PG
T8434	Étau ultra résistant 4-1/2" / 115 mm**	0734442019442	2	599,68	495,60	B63
112	Étau ultra résistant 6" / 150 mm**	0734442019565	2	1.276,37	1.054,85	B63
23ZR	Étau à ajustement rapide, 4-1/2" / 115 mm	0734442001089	2	592,84	489,95	B63
T25	Étau à ajustement rapide 6" / 150 mm	0734442001201	2	781,18	645,60	B63

** La fonte ductile SG est robuste et résistante, ses caractéristiques sont semblables à celles de l'acier et elle est pratiquement incassable. Les étaux ultra résistants en fonte ductile SG sont conçus pour des travaux de force que des étaux ordinaires ne pourraient supporter.

Record®

ÉTAU À RÉGLAGE RAPIDE STANDARD/POUR TRAVAUX COURANTS

PATINS GRANDE
SURFACE
AMOVIBLES

NOUVEAU

ÉTAU À RÉGLAGE RAPIDE IRWIN® RECORD®

Le NOUVEL étau à réglage rapide se caractérise par un levier de relâche rapide pour desserrer les mâchoires de l'étau et le remettre en position verrouillée, réduisant ainsi fortement le temps nécessaire au réglage de l'étau. Cet étau à enclume intégrée est conçu pour des applications moyennes et de serrage universel et pour des applications nécessitant un réglage fréquent et le changement de plusieurs matériaux.



ENCLUME
INTÉGRÉE

FORTE
DUCTILE SG



RÉGLAGE RAPIDE

FONCTIONNALITÉ DE
RELÂCHE RAPIDE

POIGNÉE EN
ACIER MOULÉ

BASE
PIVOTANTE



- FONCTIONNALITÉ DE RELÂCHE RAPIDE**
Lever de relâche rapide pour des réglages rapides afin d'augmenter la productivité.
- CORPS EN FONTE DUCTILE SG**
Gage de robustesse et de durabilité.
- BASE PIVOTANTE**
Trois points de fixation et une rotation à 120° pour un positionnement plus flexible des pièces.

- POIGNÉE EN ACIER MOULÉ**
Se tord avant que l'étau ne soit surchargé.
- ENCLUME INTÉGRÉE**
Pour marteler les pièces.
- BUTÉE DE SÉCURITÉ**
Pour empêcher le coulisseau de sortir du corps.



1978272

RÉFÉRENCE	DESCRIPTION	EAN	UNITÉ DE COMMANDE	PRIX € TVA INCL.	PRIX € TVA EXCL.	PG
1978271	Étau à réglage rapide 4" / 100 mm	5706919782710	2	212,05	175,25	B63
1978272	Étau à réglage rapide 5" / 125 mm	5706919782727	2	307,82	254,40	B63

ÉTAU D'ÉTABLI POUR GROS TRAVAUX

MÂCHOIRES EN
ACIER TREMPÉ

POIGNÉE EN
ACIER MOULÉ

BUTÉE DE
SÉCURITÉ

ÉCROU
EN FONTE
INCASSABLE

ÉTAU D'ÉTABLI IRWIN® RECORD®

Robustes et résistants, le corps de l'outil et sa mâchoire coulissante sont en fonte grise à grain fin. Ils sont usinés dans les 3 dimensions pour une action continue et fiable. Les mors, la poignée et la vis sont en acier. Cette dernière présente un double filetage ACME permettant une ouverture et une fermeture rapide en un nombre minimum de tours de vis. L'étau d'établi est l'étau le plus utilisé de la gamme IRWIN® Record®. Une gamme complète de pièces de rechange est disponible.

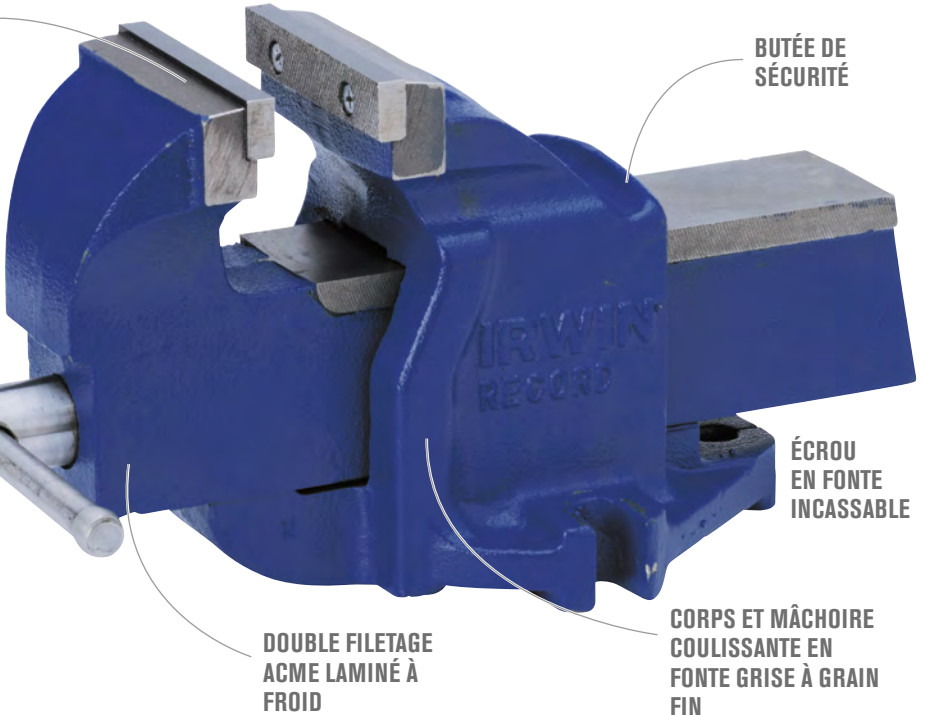

DOUBLE FILETAGE
ACME LAMINÉ À
FROID

CORPS ET MÂCHOIRE
COULISSANTE EN
FONTE GRISE À GRAIN
FIN

1. CORPS ET MÂCHOIRE COULISSANTE EN FONTE GRISE À GRAIN FIN

Usinés dans les 3 dimensions pour une action continue et fiable.

2. BUTÉE DE SÉCURITÉ

Empêchant le coulisseau de sortir du corps.

3. MÂCHOIRES EN ACIER TREMPÉ

Pour prolonger leur durée de vie. Remplaçables.

4. ÉCROU EN FONTE INCASSABLE

Pouvant être remplacé quand il est usé.

5. POIGNÉE EN ACIER MOULÉ

Se tord avant que l'étau ne soit surchargé.

6. DOUBLE FILETAGE ACME LAMINÉ À FROID

Pour un gain de temps maximum.

RÉFÉRENCE	DESCRIPTION	EAN	UNITÉ DE COMMANDE	PRIX € TVA INCL.	PRIX € TVA EXCL.	PG
1ZR	N°1, étau d'établi 3" / 75 mm	0734442000129	2	76,77	63,45	B63
3	N°3, étau d'établi 4" / 100 mm	0734442000488	2	173,39	143,30	B63
4ZR	N°4, étau d'établi 4-1/2" / 115 mm	0734442000501	2	223,37	184,60	B63
5	N°5, étau d'établi 5" / 125 mm	0734442000723	2	263,60	217,85	B63
6	N°6, étau d'établi 6" / 150 mm	0734442000846	2	365,00	301,65	B63
8ZR	N°8, étau d'établi 8" / 205 mm	0734442000969	2	570,39	471,40	B63



3

ÉTAU STANDARD POUR TRAVAUX COURANTS

Le corps de l'outil et la mâchoire coulissante sont en fonte grise à grain fin. Ils sont usinés sur des machines-outils à commande numérique dans les 3 dimensions, qui assurent un processus de fabrication en continu très fiable. Les mors, la poignée et la vis sont en acier. Cette dernière présente un double filetage ACME permettant une ouverture et une fermeture rapide en un nombre minimum de tours de vis. Cet étau d'établi compact avec enclume est spécifiquement conçu pour les applications standard des professionnels et des passionnés de bricolage qui recherchent un étau compact doté d'une force de serrage et d'une sécurité supérieures ainsi que d'une excellente finition.

RÉFÉRENCE	DESCRIPTION	EAN	UNITÉ DE COMMANDE	PRIX € TVA INCL.	PRIX € TVA EXCL.	PG
10507771	Étau standard avec enclume, 3-1/8" / 80 mm	5706915077711	2	51,00	42,15	B63
T41211000	Étau standard avec enclume, 1 TON, 4" / 100 mm	0734442000204	2	97,47	80,55	B63
4935505	Multi-étau standard avec enclume et base pivotante, 5" / 125 mm	0038548989990	2	273,64	226,15	B63
T6TON6VS	Étau standard avec enclume et base pivotante, 6" / 150 mm	0734442000860	2	314,48	259,90	B63



4935505

Record®

ÉTAU DE MENUISERIE PROFESSIONNEL À RELÂCHE RAPIDE

MORS À GRANDE SURFACE DE SERRAGE

BUTÉE ESCAMOTABLE

TROUS PRÉ-PERCÉS

DEUX GUIDES EN ACIER

DEMI-ÉCROU EN FONTE INCASSABLE

GÂCHETTE À PRESSER

ÉTAU À RELÂCHE RAPIDE IRWIN® RECORD®

Pressez la gâchette pour ouvrir et fermer l'étau sans l'aide de la vis. Ce qui permet de gagner un temps précieux lorsque vous changez la pièce sur laquelle vous travaillez. Lorsque vous relâchez la gâchette, le mécanisme revient au fonctionnement normal pour un ajustement précis. L'étau idéal pour les menuisiers et ébénistes ou pour tout atelier où l'on travaille le bois. Pour le serrage des pièces en bois.

- 1. DEUX GUIDES EN ACIER**
Pour réduire l'usure et assurer une action parallèle continue.
- 2. MORS À GRANDE SURFACE DE SERRAGE**
Pour répartir la pression sur la pièce serrée.
- 3. BUTÉE ESCAMOTABLE**
Dans le mors mobile.
- 4. TROUS PRÉ-PERCÉS**
Pour montage de mordaches de protection en bois.
- 5. GÂCHETTE À PRESSER**
Pour ouvrir et fermer l'étau à relâche rapide sans l'aide de la vis. Les pièces serrées, grosses ou petites, peuvent ainsi être remplacées rapidement.
- 6. DEMI-ÉCROU EN FONTE INCASSABLE**
Pour remplacer l'écrou quand il est usé.



T5212ED

RÉFÉRENCE	DESCRIPTION	EAN	UNITÉ DE COMMANDE	PRIX € TVA INCL.	PRIX € TVA EXCL.	PG
T5212ED	Étau de menuiserie à relâche rapide 9" / 230 mm	0734442030362	2	285,98	236,35	B63
T53ED	Étau de menuiserie à relâche rapide 10-1/2" / 265 mm	0734442030010	2	336,92	278,45	B63

ÉTAUX À VIS

Fabriqués en trois capacités, ces étaux standard de grande taille sont conçus pour être montés sur un établi. Le corps et la plaque frontale en fonte sont usinés avec précision pour loger deux guides en acier solides qui confèrent à l'étau une action parallèle en continu, sans aucun déplacement latéral ou transversal.



T53PD

RÉFÉRENCE	DESCRIPTION	EAN	UNITÉ DE COMMANDE	PRIX € TVA INCL.	PRIX € TVA EXCL.	PG
T5212PD	Étau de menuiserie à vis 9" / 230 mm	0734442047896	2	167,04	138,05	B63
T53PD	Étau de menuiserie à vis 10-1/2" / 265 mm	0734442030133	2	185,55	153,35	B63

ÉTAU POUR TRAVAIL SUR BOIS

Un étau léger pour les jeunes menuisiers ou bricoleurs. Un produit robuste adapté aux professionnels qui ont besoin d'un étau compact pour leurs petits travaux. Il est conçu pour être monté normalement sous l'établi, de sorte que les mors soient au ras du plan de travail. Le TV150B dispose d'un serre-joints intégré pour le monter rapidement sur un établi.

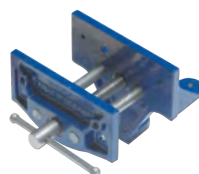

TV150B

RÉFÉRENCE	DESCRIPTION	EAN	UNITÉ DE COMMANDE	PRIX € TVA INCL.	PRIX € TVA EXCL.	PG
TV149B	Étau pour travail sur bois, 6" / 150 mm	0734442029656	2	49,67	41,05	B63
TV150B	Étau pour travail sur bois avec serre-joints, 6" / 150 mm	0734442029779	2	86,39	71,40	B63
TV175B	Étau pour travail sur bois, 7" / 175 mm	0734442029885	2	104,36	86,25	B63

ÉTAU DE TABLE

Cet étau portatif est idéal pour les bricoleurs et les modélistes. Le serre-joints intégré permet de le fixer facilement et rapidement à un établi, une table ou autre surface de travail. Les mors pour tubes sont intégrés sous les mors parallèles. Une enclume très utile est elle aussi intégrée, à l'arrière du corps.

RÉFÉRENCE	DESCRIPTION	EAN	UNITÉ DE COMMANDE	PRIX € TVA INCL.	PRIX € TVA EXCL.	PG
TV75B	Étau de table 3" / 75 mm	0734442001690	2	75,62	62,50	B63



TV75B

ÉTAU POUR PERCEUSE À COLONNE

Qualité et précision sont les caractéristiques de ces étaux pour perceuse à colonne IRWIN® Record®, un complément idéal pour l'atelier Conçu pour être utilisé avec des perceuses à colonne.

RÉFÉRENCE	DESCRIPTION	EAN	UNITÉ DE COMMANDE	PRIX € TVA INCL.	PRIX € TVA EXCL.	PG
T414	Étau pour perceuse à colonne 4" / 100 mm	0734442001560	2	145,56	120,30	B63



T414

MORS EN FIBRE

Conçus pour serrer et protéger les pièces en cuivre, aluminium, laiton et autres métaux tendres.

RÉFÉRENCE	DESCRIPTION	EAN	UNITÉ DE COMMANDE	PRIX € TVA INCL.	PRIX € TVA EXCL.	PG
FG6	Mors en fibre 6" / 150 mm	0734442002765	2	24,26	20,05	B63

ÉTAUX À CHAÎNE

Du fait de sa construction robuste, l'étau à chaîne permet d'obtenir un serrage très efficace. Les mors en acier trempé et matricé, ainsi que la chaîne en acier à haute résistance à la traction, sont montées sur un corps en fonte ductile garantie incassable. En raison de sa chaîne flexible, l'étau est compact et facile à ranger après utilisation.

RÉFÉRENCE	DESCRIPTION	EAN	UNITÉ DE COMMANDE	PRIX € TVA INCL.	PRIX € TVA EXCL.	PG
T182C	Étau à chaîne 1/4" - 4" / 6 - 100 mm	0734442143284	2	269,95	223,10	B63



T182C

ÉTAUX À TUBES

Le corps et la base des étaux à tubes sont en fonte ductile SG extrêmement résistante. Leur conception est idéale pour les travaux rapides et répétitifs.

RÉFÉRENCE	DESCRIPTION	EAN	UNITÉ DE COMMANDE	PRIX € TVA INCL.	PRIX € TVA EXCL.	PG
T92C	Étau à tubes 1/8" - 2" / 3 - 50 mm	0734442143529	2	175,39	144,95	B63

TOURNEVIS, PORTE-EMBOUTS ET CLÉS HÉXAGONALES



OUTILS POLYVALENTS ET INNOVANTS, CONÇUS POUR GARANTIR FACILITÉ D'UTILISATION ET DURABILITÉ, PERMETTANT D'ACCOMPLIR TOUT TYPE DE TRAVAIL

La gamme d'outils porte-embouts innovants IRWIN® est destinée à une grande variété de travaux professionnels. La longueur du tournevis porte-embouts télescopique peut se régler de 125 à 280 mm afin d'atteindre les endroits difficiles d'accès, alors que le tournevis à douille 6 en 1 augmente l'efficacité en offrant un rangement dans le manche. Les tournevis à douille de guidage et porte-embouts magnétiques sont compatibles avec tous les embouts de vissage, et aident à maintenir en place les fixations pour un vissage simple en toute sécurité. En outre, les tournevis sont tous équipés d'un manche unique afin d'améliorer le confort et augmenter le couple.



La poignée confortable 3 zones augmente le confort dans les applications nécessitant un couple faible et fort



Disponible sur : tournevis à douille 6 en 1 IRWIN®, tournevis porte-embouts télescopique 5 en 1 IRWIN® et tournevis porte-embouts à douille de guidage 5 en 1 IRWIN®



Conception TorqueZone™ pour un confort et un couple de serrage optimum

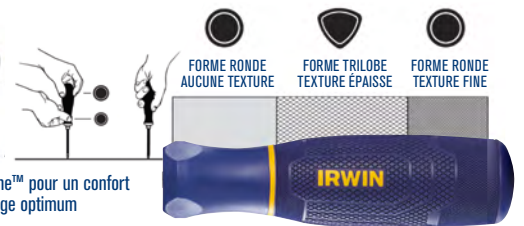

Disponible sur : tournevis porte-embouts magnétique 5 en 1 IRWIN®

TOURNEVIS PORTE-EMBOUTS



TOURNEVIS PRO CONFORT



CLÉS HEXAGONALES



TOURNEVIS, PORTE-EMBOUTS ET CLÉS HEXAGONALES

CLÉS HEXAGONALES

CLÉS HEXAGONALES À MANCHE EN T

Fabrication à partir d'acier chrome-vanadium à haute résistance et durable. Conception ergonomique pour une utilisation aisée et de meilleures performances de serrage. Finition hautes performances de la tête pour un meilleur serrage et un meilleur maintien des vis. Traitement de surface spécial visant à éviter l'oxydation et la corrosion.

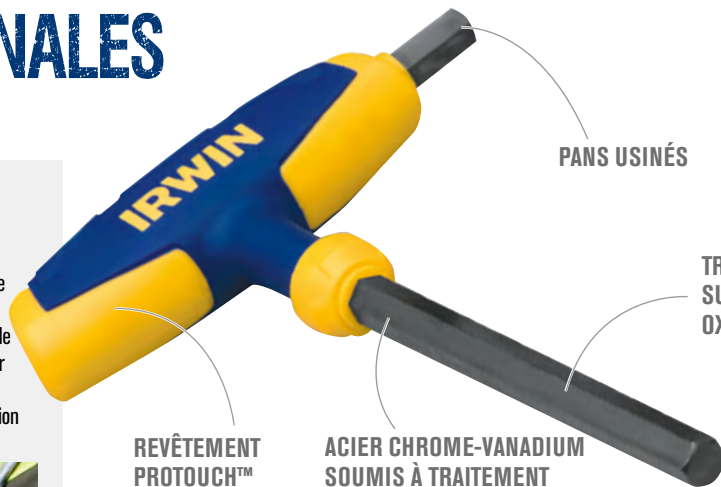

PANS USINÉS

TRAITEMENT DE SURFACE PAR OXYDATION

REVÊTEMENT PROTOUCH™ ERGONOMIQUE

ACIER CHROME-VANADIUM SOUMIS À TRAITEMENT THERMIQUE

ProTouch
GRIPS

- 1. ACIER CHROME-VANADIUM SOUMIS À TRAITEMENT THERMIQUE**
Cr-V soumis à traitement thermique haute résistance pour prolonger la durée de vie de l'outil.
- 2. PANS USINÉS**
Finition hautes performances de la tête pour un meilleur serrage et un meilleur maintien des vis.
- 3. REVÊTEMENT PROTOUCH™ ERGONOMIQUE**
Pour le confort et une meilleure prise, dont un serrage plus puissant.
- 4. TRAITEMENT DE SURFACE PAR OXYDATION**
Pour éviter la corrosion.

JEUX DE CLÉS HEXAGONALES À MANCHE EN T



RÉFÉRENCE	DESCRIPTION	EAN	UNITÉ DE COMMANDE	PRIX € TVA INCL.	PRIX € TVA EXCL.	PG
T10771	Jeu de 8 clés, système métrique : 2,0-2,5-3,0-4,0-5,0-6,0-8,0-10,0 mm	7897095029299	1	54,87	45,35	B63



T10771

JEUX DE CLÉS HEXAGONALES EN ÉTUI

Clés de différents diamètres en étui ABS résistant : rangement pratique et compact des outils.



RÉFÉRENCE	DESCRIPTION	EAN	UNITÉ DE COMMANDE	PRIX € TVA INCL.	PRIX € TVA EXCL.	PG
T10757	Clé hexagonale à tête sphérique - système métrique : 1,5-2,0-2,5-3,0-4,0-5,0-6,0-7,0-8,0-10,0 mm	7897095029152	1	29,83	24,65	B63
T10758	Clé Torx : T6, T7, T8, T10, T15, T20, T25, T27, T30, T40	7897095029169	1	25,41	21,00	B63



T10757

CLÉS HEXAGONALES ET TORX - JEUX REPLIABLES

Jeu repliable de clés hexagonales et Torx IRWIN®, logées dans un manche haute résistance en polyamide et fibres de verre. Revêtement ergonomique en caoutchouc pour plus de confort et de facilité d'utilisation.



RÉFÉRENCE	DESCRIPTION	EAN	UNITÉ DE COMMANDE	PRIX € TVA INCL.	PRIX € TVA EXCL.	PG
T10765	Clé hexagonale - système métrique : 2,0, 2,5, 3,0, 4,0, 5,0, 6,0, 8,0 mm	7897095029237	1	14,58	12,05	B63
T10767	Clé Torx : T9, T10, T15, T20, T25, T27, T30, T40	7897095029251	1	17,42	14,40	B63



T10765

ProTouch
GRIPS



LAMES BI-MÉTAL



INCASSABLE

LAME TRAPÈZE COMPATIBLE AVEC AVEC LA PLUPART DES CUTTERS

DURÉE DE VIE 3 FOIS PLUS LONGUE*

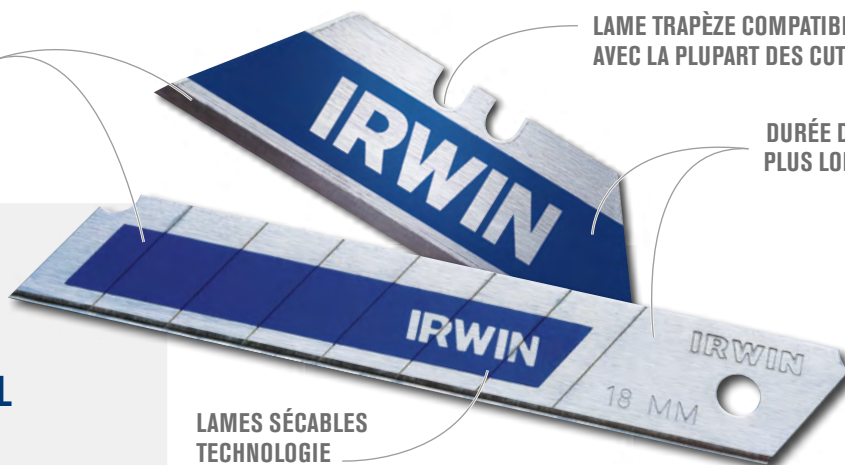

LAMES BI-MÉTAL BLEUES

Le bi-métal est obtenu en soudant de l'acier rapide et de l'acier à ressort. Il présente un double avantage, la sécurité et la durée de vie.

Les lames bi-métal bleues IRWIN® ne se cassant pas en conditions normales d'utilisation, elles favorisent la réduction des risques de blessures dues aux ruptures ou aux éclats. De plus, durant plus longtemps que les lames carbone traditionnelles, leurs changements sont moins fréquents - et moins de changements de lame signifie moins de coupures accidentelles.

LAMES SÉCABLES TECHNOLOGIE SOFT SNAP

1. INCASSABLE

Acier à ressort permettant à la lame de plier sans se rompre accidentellement

2. DURÉE DE VIE 3 FOIS PLUS LONGUE*

Acier rapide pour un tranchant durci qui reste affûté 3 fois plus longtemps que celui des lames au carbone traditionnelles, d'où un meilleur coût à la coupe.

3. LAMES TRAPÈZE COMPATIBLES AVEC LA PLUPART DES CUTTERS

La lame à deux encoches est compatible avec la plupart des cutters trapèze.

4. LAMES SÉCABLES - TECHNOLOGIE SOFT SNAP

Pour une plus grande sécurité.

3X PLUS DE COUPES*

*que les lames carbone traditionnelles



*par rapport aux lames carbone IRWIN® 10504245 / 10504561

LAMES TRAPÈZE BI-MÉTAL BLEUES

RÉFÉRENCE	DESCRIPTION	EAN	UNITÉ DE COMMANDE	PRIX € TVA INCL.	PRIX € TVA EXCL.	PG
10504241	Lame trapèze bi-métal bleue - 10 pièces	5706915042412	1	8,29	6,85	B63
10504243	Lames trapèze bi-métal bleues - pack de 100, distributeur	5706915942439	1	58,02	47,95	B63



LAMES TRAPÈZE BI-MÉTAL BLEUES DE SÉCURITÉ

Cette lame bénéficie de tous les avantages de la lame trapèze bi-métal bleue avec, en plus, des pointes arrondies qui réduisent le risque de coupures accidentelles.

RÉFÉRENCE	DESCRIPTION	EAN	UNITÉ DE COMMANDE	PRIX € TVA INCL.	PRIX € TVA EXCL.	PG
10505824	Lame trapèze bi-métal bleue de sécurité - 50 pièces, distributeur	5706915958249	1	43,68	36,10	B63



Lame sécurité bi-métal - Non pointue

LAMES SÉCABLES BI-MÉTAL BLEUES

RÉFÉRENCE	DESCRIPTION	EAN	UNITÉ DE COMMANDE	PRIX € TVA INCL.	PRIX € TVA EXCL.	PG
10507102	Lame sécable bi-métal bleue, 18 mm - pack de 5	5706915071023	1	7,44	6,15	B63
10507103	Lame sécable bi-métal bleue, 18 mm - pack de 8	5706915071030	1	9,44	7,80	B63
10507104	Lame sécable bi-métal bleue, 18 mm - pack de 50	5706915071047	1	49,49	40,90	B63



LAMES TRAPÈZE CARBONE

LAMES SÉCABLES CARBONE

Une coupe nette de la lame carbone au point voulu et un tranchant régulier.



RÉFÉRENCE	DESCRIPTION	EAN	UNITÉ DE COMMANDE	PRIX € TVA INCL.	PRIX € TVA EXCL.	PG
10504562	Lame sécable carbone 18 mm - pack de 10	5706915045628	1	8,29	6,85	B63
10504567	Lame sécable carbone 9 mm - pack de 10	5706915045673	1	6,65	5,50	B63

COUTEAUX RÉTRACTABLES SÉRIE FK

La gamme de couteaux rétractables IRWIN® est une collection de cutters d'excellence, développée à partir d'une recherche approfondie des besoins des utilisateurs professionnels. Cette gamme innovante répond aux exigences des professionnels, notamment en matière de sécurité, durée de vie, commodité et confort.

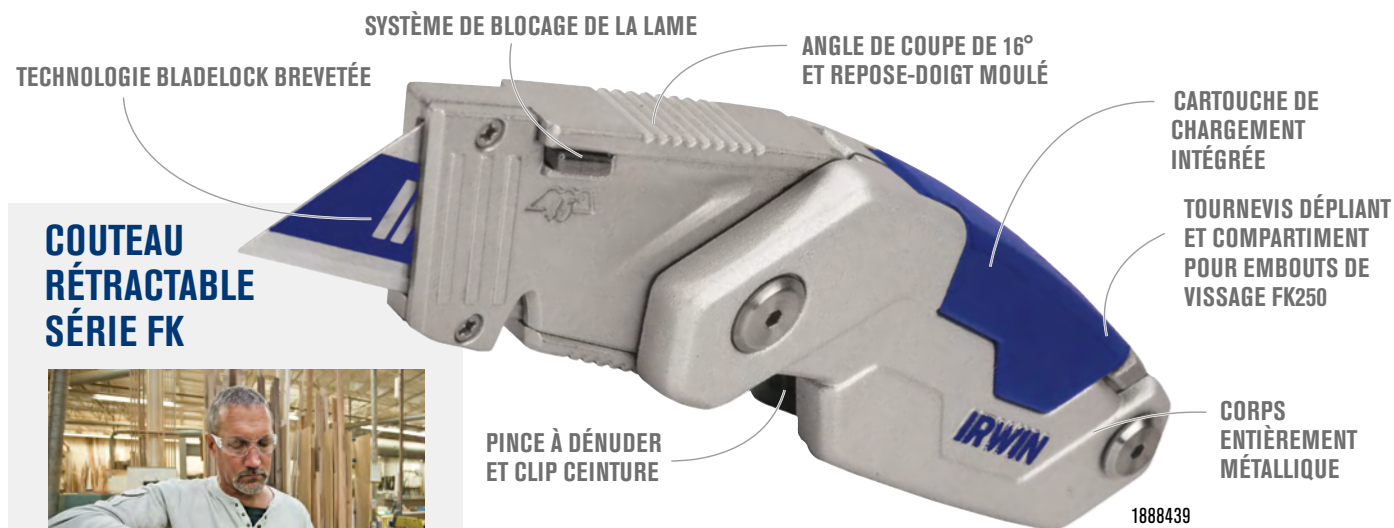

COUTEAU RÉTRACTABLE SÉRIE FK



Fournis :

PH2

S1



Tournevis dépliant et compartiment pour embouts de vissage

- 1. TECHNOLOGIE BLADELOCK BREVETÉE**
Pour que la lame reste bloquée.
- 2. SYSTÈME DE BLOCAGE DE LA LAME**
Pour utiliser le cutter d'une seule main en toute sécurité.
- 3. ANGLE DE COUPE DE 16° ET REPOSE-DOIGT MOULÉ**
Pour un maximum de confort et de contrôle.
- 4. CLIP CEINTURE MÉTALLIQUE**
Intégrées, pour plus de commodité.
- 5. CARTOUCHE DE CHARGEMENT INTÉGRÉE**
Pour deux lames supplémentaires (hors FK100).
- 6. CORPS ENTIÈREMENT MÉTALLIQUE**
Pour plus de résistance (hors FK150).
- 7. TOURNEVIS DÉPLIANT ET COMPARTIMENT POUR EMBOUTS DE VISSAGE FK250**
Montage rapide d'embouts de vissage de 1" pour un outils plus polyvalent (embouts PH2 et SQ2 fournis).



RÉFÉRENCE	DESCRIPTION	EAN	UNITÉ DE COMMANDE	PRIX € TVA INCL.	PRIX € TVA EXCL.	PG
1888438	Couteau rétractable FK150 avec 3 lames bi-métal	5706918884385	1	28,98	23,95	B63



1888438

COUTEAU RÉTRACTABLE

Ce cutter compact de grande qualité est doté d'un mécanisme de changement de lame rapide à 45° pour plus de productivité et de sécurité. Il est également doté d'un clip ceinture intégré, d'un rebord de pousse prolongé et d'une pince à dénuder. Il est livré avec une lame bi-métal.

RÉFÉRENCE	DESCRIPTION	EAN	UNITÉ DE COMMANDE	PRIX € TVA INCL.	PRIX € TVA EXCL.	PG
10507695	Couteau rétractable	5706915076950	1	24,50	20,25	B63



CUTTER PROTOUCH™ À LAME RÉTRACTABLE

Ce cutter présente un angle de coupe optimisé pour réduire la fatigue au minimum. Il est doté d'un support de lame magnétique et d'une cartouche de chargement pouvant contenir jusqu'à 5 lames.



RÉFÉRENCE	DESCRIPTION	EAN	UNITÉ DE COMMANDE	PRIX € TVA INCL.	PRIX € TVA EXCL.	PG
10504236	Cutter Protouch™ à lame rétractable	5706915042368	1	23,84	19,70	B63

CUTTERS SPÉCIAUX

CUTTER SÉCURITÉ AUTO-RÉTRACTABLE

Ce cutter certifié TÜV est conçu pour réduire au minimum les risques de blessures.



RÉFÉRENCE	DESCRIPTION	EAN	UNITÉ DE COMMANDE	PRIX € TVA INCL.	PRIX € TVA EXCL.	PG
10505822	Cutter à lame auto-rétractable	5706915058222	1	14,22	11,75	B63

LAME AUTO-RÉTRACTABLE en fin de coupe.
CORPS EN ALUMINIUM RÉSISTANT ET NEZ DE LAME DE 19° pour plus de confort et moins de fatigue.
MULTIFONCTIONNALITÉ assurant deux positions de lame selon l'utilisation.
SUPPORT DE LAME MAGNÉTIQUE empêchant la lame de tomber.
VIS PRISONNIÈRE pour changer facilement de lame sans outil.
CARTOUCHE DE CHARGEMENT INTÉGRÉE contenant jusqu'à trois lames.
FOURNI AVEC 1 LAME DE SÉCURITÉ BI-MÉTAL INCASSABLE D'UNE DURÉE DE VIE 3 FOIS PLUS LONGUE*

* par rapport aux lames carbone IRWIN® 10504245

CUTTER À LAME SÉCABLE PROTOUCH™ GROS TRAVAUX

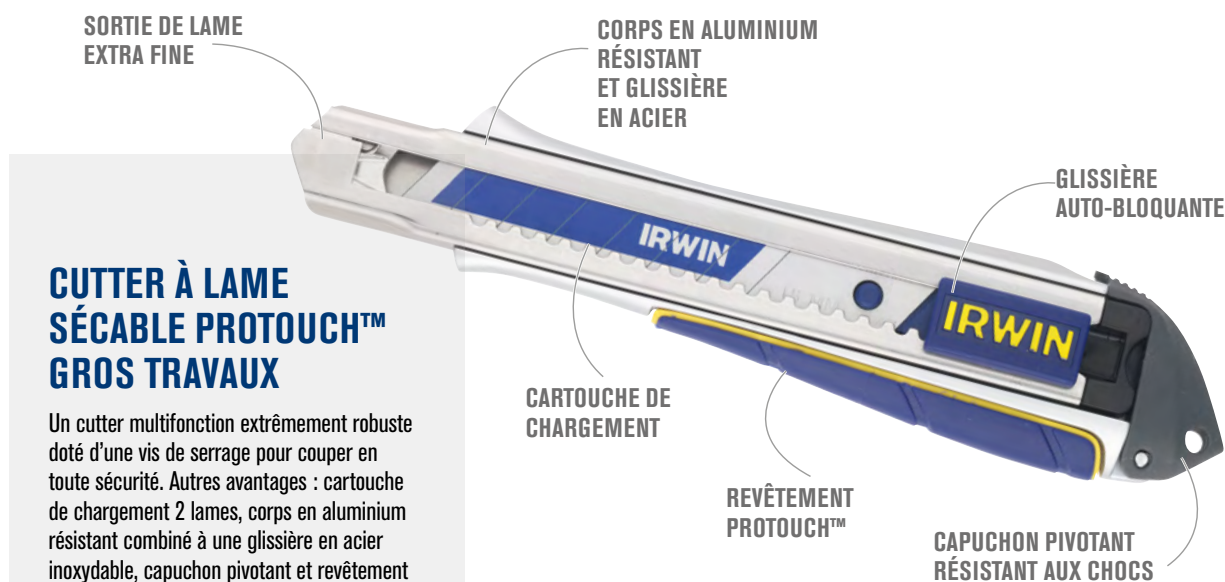

CUTTER À LAME SÉCABLE PROTOUCH™ GROS TRAVAUX

Un cutter multifonction extrêmement robuste doté d'une vis de serrage pour couper en toute sécurité. Autres avantages : cartouche de chargement 2 lames, corps en aluminium résistant combiné à une glissière en acier inoxydable, capuchon pivotant et revêtement ProTouch™ pour une meilleure prise et plus de confort.

- 1. GLISSIÈRE AUTO-BLOQUANTE**
Pour régler rapidement la lame sur des pièces de taille moyenne.
- 2. CARTOUCHE DE CHARGEMENT**
Amovible, pouvant contenir jusqu'à 3 lames.
- 3. CORPS EN ALUMINIUM RÉSISTANT ET GLISSIÈRE EN ACIER**
Conçus pour durer.
- 4. REVÊTEMENT PROTOUCH™**
Pour une excellente prise en main.
- 5. SORTIE DE LAME EXTRA FINE**
Pour une visibilité maximale de la surface de coupe.
- 6. CAPUCHON PIVOTANT RÉSISTANT AUX CHOCS**
Ne pouvant pas se détacher du corps.

RÉFÉRENCE	DESCRIPTION	EAN	UNITÉ DE COMMANDE	PRIX € TVA INCL.	PRIX € TVA EXCL.	PG
10507106	Cutter à lame sécable ProTouch™ gros travaux, 18 mm	5706915071061	1	22,32	18,45	B63

CUTTER PROTOUCH™ À LAME SÉCABLE

Ce cutter ProTouch™ est conçu pour une grande variété de petits et moyens travaux. Le manche assure une prise plus sûre et plus confortable, la sortie de lame extra fine une grande précision et une meilleure visibilité des surfaces à couper.

RÉFÉRENCE	DESCRIPTION	EAN	UNITÉ DE COMMANDE	PRIX € TVA INCL.	PRIX € TVA EXCL.	PG
10504553	Cutter à lame sécable ProTouch™, 25 mm	5706915045536	1	29,83	24,65	B63

CUTTER PROFESSIONNEL À MOLETTE LAME SÉCABLE

Ce cutter à lame sécable résistant est muni d'une molette permettant à l'utilisateur, s'il le souhaite, de bloquer la lame. Cartouche de chargement amovible de 2 lames. Corps ABS robuste et glissière en acier inoxydable. Revêtement texturé pour un contrôle amélioré. Sortie de lame extra fine pour une visibilité maximale de la surface de coupe. Capuchon pivotant inséparable du corps.

RÉFÉRENCE	DESCRIPTION	EAN	UNITÉ DE COMMANDE	PRIX € TVA INCL.	PRIX € TVA EXCL.	PG
10507580	Cutter professionnel à molette, lame bi-métal - 18 mm	5706915075809	1	15,12	12,50	B63

CUTTER À MOLETTE LAME SÉCABLE

Cutter professionnel en ABS, pour une grande robustesse, et muni d'une molette permettant à l'utilisateur, s'il le souhaite, de bloquer la lame. Le revêtement texturé assure une meilleure prise en main.

RÉFÉRENCE	DESCRIPTION	EAN	UNITÉ DE COMMANDE	PRIX € TVA INCL.	PRIX € TVA EXCL.	PG
10508136	Cutter à molette lame sécable - 25 mm	5706915081367	1	16,58	13,70	B63



10508136

CUTTER SPÉCIAL MOQUETTE LAME SÉCABLE

Ce cutter est doté d'un ergot métallique intégré pour faciliter la pose de la moquette. Le corps en aluminium résistant et la glissière en acier assure une plus longue durée de vie. Le manche, léger et résistant, réduit la fatigue au minimum. De plus, le pas de vis permet à l'utilisateur de bloquer la lame.

RÉFÉRENCE	DESCRIPTION	EAN	UNITÉ DE COMMANDE	PRIX € TVA INCL.	PRIX € TVA EXCL.	PG
10507843	Cutter spécial maintenance lame sécable - 18 mm	5706915078435	1	9,26	7,65	B63



10507843

CUTTER À LAME SÉCABLE

Un cutter très apprécié doté d'une glissière auto-bloquante et d'un capuchon amovible pour faciliter le sectionnement de chaque segment de lame.

RÉFÉRENCE	DESCRIPTION	EAN	UNITÉ DE COMMANDE	PRIX € TVA INCL.	PRIX € TVA EXCL.	PG
10506546	Cutter à lame sécable 9 mm, en vrac, 24 pièces	5706915065466	24	3,45	2,85	B63
10506544	Cutter à lame sécable 18 mm	5706915065442	1	6,65	5,50	B63
10506547	Cutter à lame sécable 18 mm, en vrac, 24 pièces	5706915065473	24	5,20	4,30	B63



10506544

STRAIT-LINE®



MESURE ROULANTE

MESURE ROULANTE STANDARD 5 M

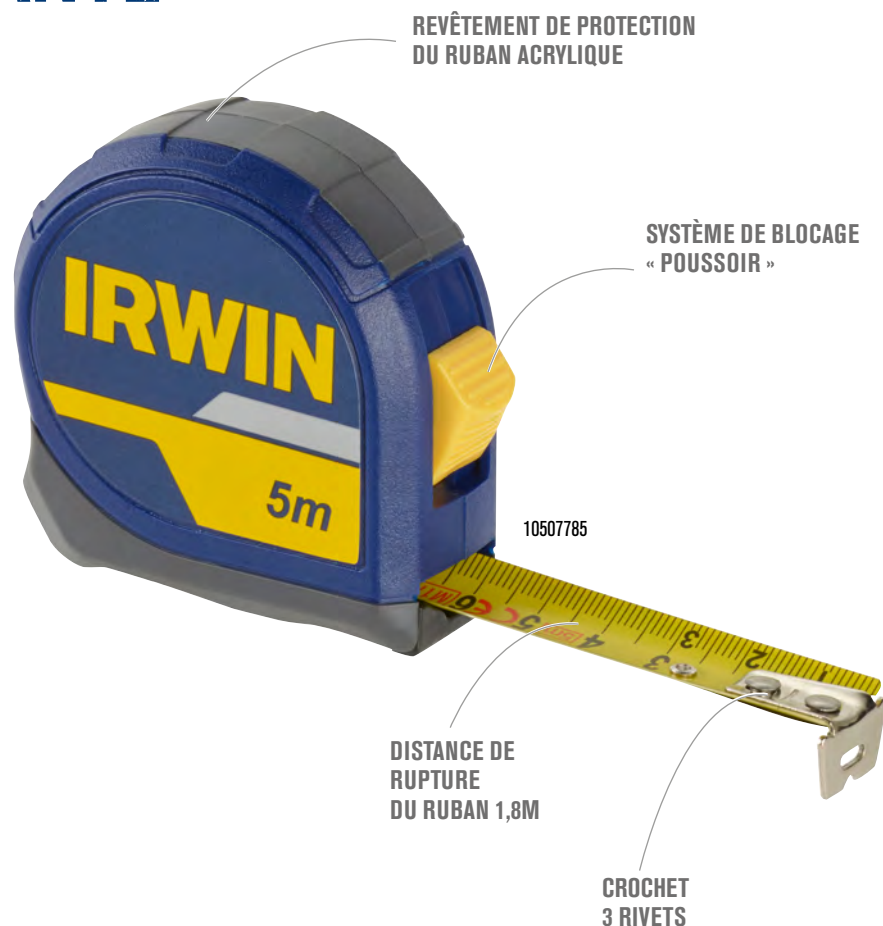

1. **DISTANCE DE RUPTURE DU RUBAN 1,8M**
2. **REVÊTEMENT DE PROTECTION DU RUBAN ACRYLIQUE**
Pour le protéger contre la rouille et l'abrasion.
3. **CROCHET 3 RIVETS**
Avec renfort métallique pour plus de résistance.
4. **SYSTÈME DE BLOCAGE « POUSSOIR »**
Pour faciliter le contrôle du ruban.
5. **CORPS EN PLASTIQUE ABS AVEC REVÊTEMENT PROTOUCH™**
Pour le confort et la résistance



10507785

RÉFÉRENCE	DESCRIPTION	LARGEUR DU RUBAN	EAN	UNITÉ DE COMMANDE	PRIX € TVA INCL.	PRIX € TVA EXCL.	PG
10507785	Mesure roulante standard 5 m	19 mm	5706915077858	1	10,41	8,60	B63

CORDEAUX TRACEURS

Depuis plus de 50 ans, IRWIN® STRAIT-LINE® fabrique des cordes traceurs en pensant à l'utilisateur final. Sa nouvelle gamme de cordes traceurs se caractérise par de larges trappes de remplissage de poudre, conçues pour simplifier et accélérer l'opération, ainsi que par des cordes et enrouleurs d'une robustesse et durabilité hors pair afin de pouvoir résister à l'usure naturelle sur les chantiers.

CORDEAU TRACEUR MACH6™

NOUVEAU

CORDEAU HAUTE
RÉSISTANCE
2,5 × PLUS SOLIDE

CROCHET DOUBLE

REMOBINAGE
6 FOIS PLUS RAPIDE

CORDEAU TRACEUR MACH6™



REMPLEISSAGE
ET FERMETURE FACILE



Trappe verrouillable pour
faciliter le remplissage

ENGRENAGES
MÉTALLIQUES

IWHT48445-0



Crochet double avec espace de
stationnement dans le boîtier

POIGNÉE
PIVOTANTE RE-
PLIABLE

MÉCHANISME
BOBINE ADAPTÉ -
ANTI-BLOCAGE

CORPS EN ALUMINIUM
RÉSISTANT

6X PLUS RAPIDE*

*que les cordes traceurs traditionnels

- 1. REMPLISSAGE ET FERMETURE FACILE**
Large trappe se verrouillant d'un tour de bouchon sur 90° afin d'accélérer le remplissage de poudre et de faciliter l'accès au contenu.
- 2. REMBOBINAGE**
6 fois plus rapide que celui des 1:1 cordes traceurs traditionnels.
- 3. CORDEAU HAUTE RÉSISTANCE 2,5 × PLUS SOLIDE**
Pour réduire les risques de casse. À utiliser sur les surfaces abrasives rugueuses.

- 4. MÉCHANISME BOBINE ADAPTÉ - ANTI-BLOCAGE**
Réduit le risque de colmatage, donc moins d'usure et de blocage du cordeau.
- 5. ENGRENAGES MÉTALLIQUES**
Résistant aux fortes charges.
- 6. POIGNÉE PIVOTANTE REPLIABLE**
Pour enrôler facilement le cordeau et le ranger de manière compacte dans le boîtier.

- 7. CROCHET DOUBLE AVEC ESPACE DE STATIONNEMENT**
Pour assurer la fixation et ranger le crochet dans le boîtier pour un transport sécurisé.
- 8. CORPS EN ALUMINIUM RÉSISTANT**
Pour contrer les chocs.

RÉFÉRENCE	DESCRIPTION	EAN	UNITÉ DE COMMANDE	PRIX € TVA INCL.	PRIX € TVA EXCL.	PG
IWHT48445-0	Cordeau traceur Mach6 30m	5054905316334	1	27,16	22,45	B63



IWHT48445-0

CORDEAU TRACEUR SPEEDLINE™ REMBOBINAGE RAPIDE



REMPLEISSAGE
ET FERMETURE FACILE



IWHT48443-0



NOUVEAU

2.5X

PLUS SOLIDE*
IMPRESSION
DOUBLE FACE

3X PLUS RAPIDE*

TRAPPE VERROUILLABLE FACILE À REMPLIR pour accéder facilement au contenu.

CORDEAU HAUTE RÉSISTANCE 2,5 FOIS PLUS SOLIDE pour moins de risques de rupture.

REMBOBINAGE 3 FOIS PLUS RAPIDE que celui des 1:1 cordeaux traceurs traditionnels.

POIGNÉE EN ACIER ROBUSTE ET DISPOSITIF D'ENCLÈCHEMENT ERGONOMIQUE pour plus de résistance, de solidité et de force.

CROCHET LARGE pour assurer la fixation.

CORPS ABS LÉGER résistant à l'usure naturelle sur les chantiers.

RÉFÉRENCE	DESCRIPTION	EAN	UNITÉ DE COMMANDE	PRIX € TVA INCL.	PRIX € TVA EXCL.	PG
IWHT48443-0	Cordeau traceur SPEEDLINE PRO 30m	5054905316303	1	20,69	17,10	B63
IWHT48443BC-0	Cordeau traceur SPEEDLINEPRO 30m + poudre bleue 113g	5054905316310	1	23,05	19,05	B63

*que les cordeaux traceurs traditionnels

CORDEAU TRACEUR CLASSIQUE

- DÉMULTIPLICATION 6:1**
Pour rembobiner le cordeau 6 fois plus rapidement que les modèles 1:1 standard.
- OUVERTURE COULISSANTE**
Pour accélérer les recharges de poudre et bobine visible.
- POIGNÉE PIVOTANTE EN FORME DE CANNE À PÊCHE**
Pour une plus grande facilité d'utilisation lors de l'enroulement.
- LA MANIVELLE PEUT ÊTRE ATTACHÉE AU BOÎTIER**
Plus compact et pour bloquer la corde.
- SOFTGRIP**
Pour une meilleure prise en main.



POUDRE

Les biberons de poudre IRWIN® STRAIT-LINE® sont dotés d'un nouveau type de bouchon à rabat qui permet d'entreposer la poudre où vous voulez. Ce bouchon assure une fermeture hermétique, empêchant l'humidité de pénétrer dans le biberon et réduisant les risques d'agglutination de la poudre.

Couleurs, résistance et guide d'utilisation de la poudre

Poudre bleue - Marquage standard en intérieur/extérieur (1 semaine) Poudre rouge - Marquage permanent en extérieur (jusqu'à 2 mois).

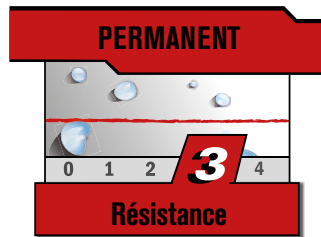
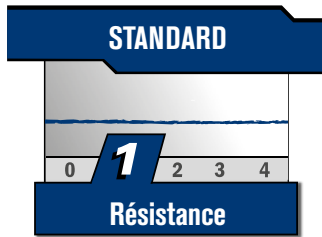

65201



64901



64902

RÉFÉRENCE	DESCRIPTION	EAN	UNITÉ DE COMMANDE	PRIX € TVA INCL.	PRIX € TVA EXCL.	PG
64901	Poudre bleue 8 oz / 227 g	0024721500076	1	4,36	3,60	B63
64902	Poudre rouge 8 oz / 227 g	0024721500120	1	4,36	3,60	B63
65201	Poudre bleue 2,5 lbs / 1,1 kg	0024721652010	1	15,12	12,50	B63

CORDEAUX DE REMPLACEMENT

RÉFÉRENCE	DESCRIPTION	EAN	UNITÉ DE COMMANDE	PRIX € TVA INCL.	PRIX € TVA EXCL.	PG
1932893	Cordeau de remplacement en polyester 30 m / 100'	0042526936920	1	6,96	5,75	B63
1932894	Cordeau de remplacement haute résistance 30 m / 100'	0042526936937	1	7,02	5,80	B63



1932894

CRAIES STRAIT-LINE



66401ZR

RÉFÉRENCE	DESCRIPTION	EAN	UNITÉ DE COMMANDE	PRIX € TVA INCL.	PRIX € TVA EXCL.	PG
666012	Craie rouge, blister, pack de 2	0024721061904	1	4,30	3,55	B63
666042	Craie noire, blister, pack de 2	0024721061935	1	4,30	3,55	B63
666062	Craie jaune, blister, pack de 2	0024721061959	1	4,30	3,55	B63

POUR SURFACES GRASSES, glissantes, mouillées, froides ou sèches. L'IDÉAL POUR LE BÉTON, la céramique, le caoutchouc, le métal, le papier et le carton. PRODUIT NON TOXIQUE et résistant à l'eau.

CRAYONS DE CHARPENTIER ET TAILLE-CRAYONS STRAIT-LINE



66300

RÉFÉRENCE	DESCRIPTION	EAN	UNITÉ DE COMMANDE	PRIX € TVA INCL.	PRIX € TVA EXCL.	PG
233250	Taille-crayon	0024721007087	1	8,65	7,15	B63
66305SL	Crayon, taille moyenne, boîte de 72 pièces	0024721028150	72	1,75	1,45	B63



233250

PROTECTION



GENOUILLÈRES PROFESSIONNELLES

GENOUILLÈRES I-GEL™

Ces genouillères sûres et confortables en néoprène perforé sont dotées d'inserts I-Gel résistants aux chocs. La double fermeture ne coupe pas la circulation sanguine et des encoches assurent le confort en position verticale.

RÉFÉRENCE	DESCRIPTION	EAN	UNITÉ DE COMMANDE	PRIX € TVA INCL.	PRIX € TVA EXCL.	PG
10503830	Genouillères I-Gel™	5706915038309	1	60,98	50,40	B64

GENOUILLÈRES TOUT-TERRAIN

Corps large pour plus de stabilité sur les surfaces irrégulières. Coussinet en mousse pour protéger le genou sur les surfaces rugueuses.

RÉFÉRENCE	DESCRIPTION	EAN	UNITÉ DE COMMANDE	PRIX € TVA INCL.	PRIX € TVA EXCL.	PG
10503831	Genouillères tout-terrain	5706915038316	1	46,40	38,35	B64

GENOUILLÈRES PIVOT-FLEX

Calotte convexe pivotant mieux et offrant moins de résistance pour plus de confort sur les surfaces rugueuses.

RÉFÉRENCE	DESCRIPTION	EAN	UNITÉ DE COMMANDE	PRIX € TVA INCL.	PRIX € TVA EXCL.	PG
10503832	Genouillères Pivot-Flex	5706915038323	1	30,19	24,95	B64



hilmor



CINTREUSES

La gamme de cintreuses IRWIN® Hilmor® vous permet d'affronter facilement n'importe quel travail. Toutes sont équipées pour un cintrage régulier et précis, quelle que soit la taille des tubes.

CINTREUSE À MAIN GLM

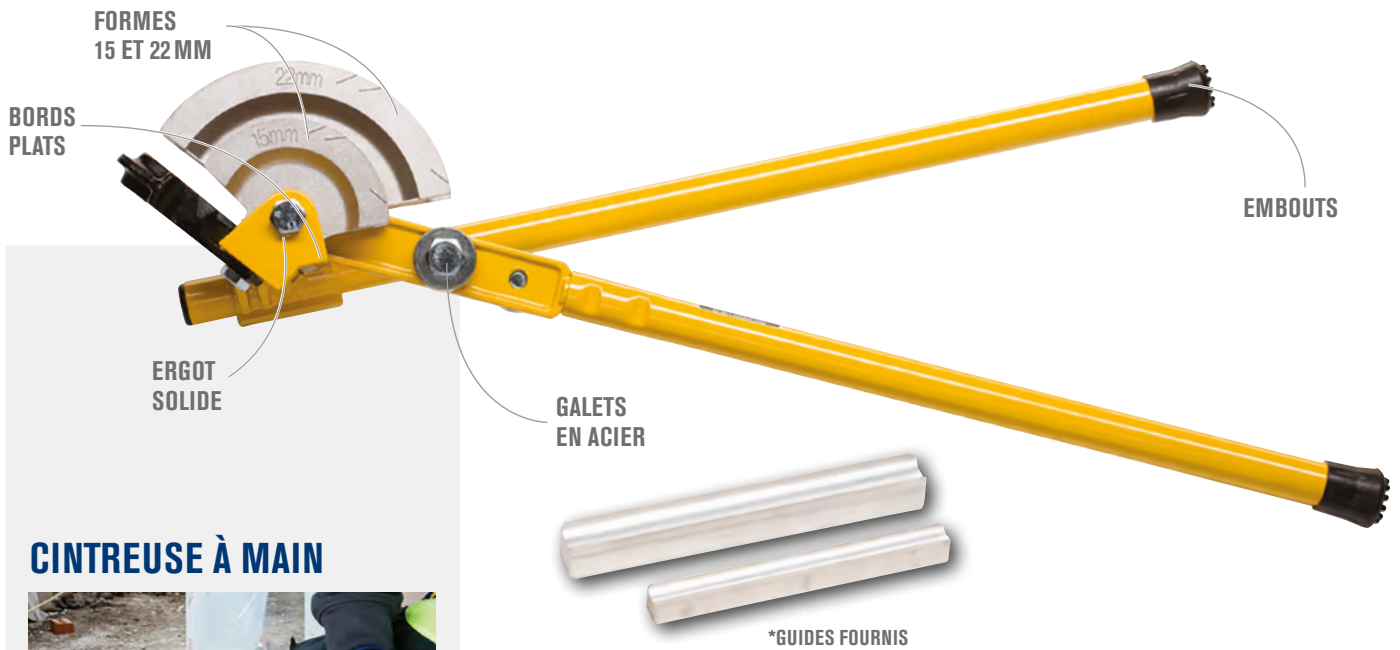

CINTREUSE À MAIN



1. **FORMES SOUTENUES DES DEUX CÔTÉS**
Pour éviter qu'elles ne se tordent sous forte charge.
2. **GALETS EN ACIER RÉSISTANT**
Pour plus que l'aluminium.
3. **ERGOT SOLIDE**
Pour tenir fermement la machine entre les mors d'un étau.
4. **FORMES ULTRA RÉSISTANTES (15 mm ET 22 mm)**
Ne se déformeront pas et sont graduées pour une précision immédiatement visible.
5. **BRAS À BORDS PLATS**
Pour utiliser la GLM dans un étau standard pour un cintrage plus pratique.
6. **EMBOUS AVEC INSERTS EN ACIER**
Pour protéger les mains de l'utilisateur, éviter qu'ils ne se perforent et augmenter leur durée de vie.

RÉFÉRENCE	DESCRIPTION	EAN	UNITÉ DE COMMANDE	PRIX € TVA INCL.	PRIX € TVA EXCL.	PG
T591057	Cintreuse à main GLM 15/22 mm	0686182000016	1	324,46	268,15	B63



Record®

COUPE-TUBES ET DISQUES DE RECHANGE

Disque de coupe rapide extrêmement fin et deux galets pour qu'il reste d'équerre sur le tube afin de le couper droit. Deux galets larges pour maintenir le tube d'équerre contre le disque de coupe et éviter le « tramlining ».



T20030C

RÉFÉRENCE	DESCRIPTION	EAN	UNITÉ DE COMMANDE	PRIX € TVA INCL.	PRIX € TVA EXCL.	PG
T20030C	Coupe-tubes, 3 - 30 mm	0734442118084	1	46,10	38,10	B63
T20045	Coupe-tubes, 15 - 45 mm	0734442118183	1	53,78	44,45	B63

COUPE-TUBES PLASTIQUES

Le coupe-tube T850026 est dotée d'une lame en V permettant le décentrage afin de réduire la déformation du tube. La lame en acier trempé assure également une meilleure pression de coupe avec moins d'efforts pour une plus grande facilité d'utilisation. Ce coupe-tubes en PVC IRWIN s'encliquette d'une seule main pour assurer des coupes nettes et régulières. De plus, son revêtement en caoutchouc permet de le manier en toute confiance et sécurité.

T850026



10507485



RÉFÉRENCE	DESCRIPTION	EAN	UNITÉ DE COMMANDE	PRIX € TVA INCL.	PRIX € TVA EXCL.	PG
T850026	Coupe-tubes plastiques 26 mm	0686182000221	1	28,86	23,85	B63
10507485	Coupe-tubes PVC 45 mm	5706915074857	1	62,44	51,60	B63



RÉFÉRENCE	PAGE	RÉFÉRENCE	PAGE	RÉFÉRENCE	PAGE	RÉFÉRENCE	PAGE	RÉFÉRENCE	PAGE	RÉFÉRENCE	PAGE	RÉFÉRENCE	PAGE		
2	10	10501705	39	10504525	26	10505871	21	10508161	19	T1196	54	T3008	23	TG2458	29
3	58	10501707	39	10504530	26	10505874	20	10504309N	30	T12010	54	T35010	24	TG56	29
5	58	10501708	39	10504531	26	10505876	17	10504310N	30	T12012	54	T35012	24	TG67	29
6	58	10501710	39	10504553	69	10505942	46	10504311N	30	T1203	54	T35048	24	TM130	53
8	10	10501768	39	10504562	66	10505943	46	10504314N	31	T1204	54	T41211000	58	TM2153	41
23	10	10503423	39	10504567	66	10505944	46	10504315N	31	T1206	54	T414	60	TM2226	41
29	10	10503425	39	10504712	38	10505945	46	10504316N	31	T1208	54	T5060CEL7	47	TM4441	40
112	56	10503426	39	10505162	37	10505946	46	12L3	10	T1352	53	T5120CEL7	47	TM444112	40
64901	76	10503533	37	10505164	37	10505947	46	1ZR	58	T1354	53	T5180CEL7	47	TM444114	40
64902	76	10503534	37	10505165	37	10506437	27	23ZR	56	T1355	53	T5212ED	59	TM44412	40
65201	76	10503544	41	10505483	18	10506544	70	25ZR	10	T1356	53	T5212PD	59	TM44414	40
233250	76	10503546	41	10505486	19	10506546	70	27ZR	11	T1357	53	T5240CEL7	47	TM44418	40
666012	76	10503547	41	10505488	19	10506547	70	4ZR	58	T1359	53	T53006EL7	48	TM4442	40
666042	76	10503564	52	10505490	19	10507102	65	66305SL	76	T13611	53	T53006EL7	48	TM44434	40
666062	76	10503569	52	10505492	19	10507103	65	8ZR	58	T1365	53	T5360CEL7	47	TM44438	40
1888438	67	10503570	52	10505493	17	10507104	65	FG6	60	T1366	53	T53ED	59	TM44458	40
1909432	35	10503571	52	10505494	17	10507106	69	IWHT48443-0	74	T1367	53	T53PD	59	TM444S3	40
1932893	76	10503572	52	10505495	17	10507424	37	IWHT48443BC-0	74	T1369	53	T54122EL7	48	TM444S4	40
1932894	76	10503573	52	10505500	16	10507485	81	IWHT48445-0	73	T1402EL4	9	T5412EL7	48	TM444S5	40
1978271	57	10503621	34	10505502	16	10507580	69	IWHT83012-0	45	T1502EL4	9	T5462EL7	48	TM444S6	40
1978272	57	10503622	34	10505503	18	10507626	15	IWHT83013-0	45	T1602EL4	9	T546EL7	48	TMR2049	41
4935505	58	10503623	34	10505504	18	10507627	15	IWHT83014-0	45	T165EL4	10	T58100EL7	48	TNA2059343000	37
10501671	38	10503624	34	10505506	18	10507628	15	T0102EL4	9	T17EL4	9	T58200EL7	48	TSP4	42
10501673	38	10503625	34	10505517	17	10507629	15	T01T	9	T182C	60	T58300EL7	48	TSP5	42
10501675	38	10503632	35	10505518	17	10507634	16	T0302EL4	9	T18DR	9	T59100ECD	48	TTBC918	28
10501676	38	10503642	23	10505519	21	10507695	67	T04	42	T18EL4	10	T591057	80	TTBC924	28
10501679	38	10503666	39	10505538	36	10507771	58	T05	42	T18R	9	T59200ECD	48	TTBC930	28
10501680	38	10503667	39	10505539	36	10507785	72	T0502EL4	9	T18SP	10	T59400ECD	48	TTBC936	28
10501683	38	10503669	39	10505540	36	10507843	70	T05T	9	T19EL4	9	T6TON6VS	58	TV149B	59
10501684	38	10503670	39	10505541	36	10507858	37	T06012	42	T20030C	81	T71	11	TV150B	59
10501685	38	10503733	38	10505542	36	10507860	37	T0702EL4	9	T20045	81	T76KBT	11	TV175B	59
10501686	38	10503830	78	10505543	36	10507932	40	T0902EL4	9	T20EL4	10	T778	42	TV75B	60
10501688	38	10503831	78	10505548	36	10508017	8	T0912	42	T240	24	T77T	11	TXP1624533000	36
10501689	38	10503832	78	10505549	36	10508018	8	T1002EL4	9	T24R	9	T8434	56		
10501690	38	10504236	68	10505555	36	10508020	11	T10757	63	T24SP	10	T850026	81		
10501691	38	10504241	65	10505556	36	10508136	70	T10758	63	T25	56	T918H	28		
10501693	38	10504243	65	10505705	37	10508152	18	T10765	63	T30010	23	T92C	60		
10501698	39	10504407	27	10505822	68	10508154	18	T10767	63	T30012	23	T9SP	10		
10501699	39	10504409	27	10505824	65	10508157	18	T10771	63	T30014	23	TA151	42		
10501700	39	10504521	26	10505865	21	10508158	19	T1192	54	T30018	23	TA151R	42		
10501701	39	10504523	26	10505867	21	10508159	19	T1193	54	T30024	23	TG24510	29		
10501704	39	10504524	26	10505869	20	10508160	19	T1194	54	T30036	23	TG24512	29		



IRWIN®

CATALOGUE



WISE-GRIP®

JACK®

QUICK-GRIP®

Record®

Marples®

joran®

tools.irwin.be

ACCESSOIRES ÉLECTROPORTATIFS

SOMMAIRE

ACCESSOIRES ÉLECTROPORTATIFS

5

Visser

19

Forets pierre

37

Forets métal

53

Scies cloches
bimétal

57

Mèches à bois

69

Meulage

79

Scier

97

Poncer

109

Sets

129

Index

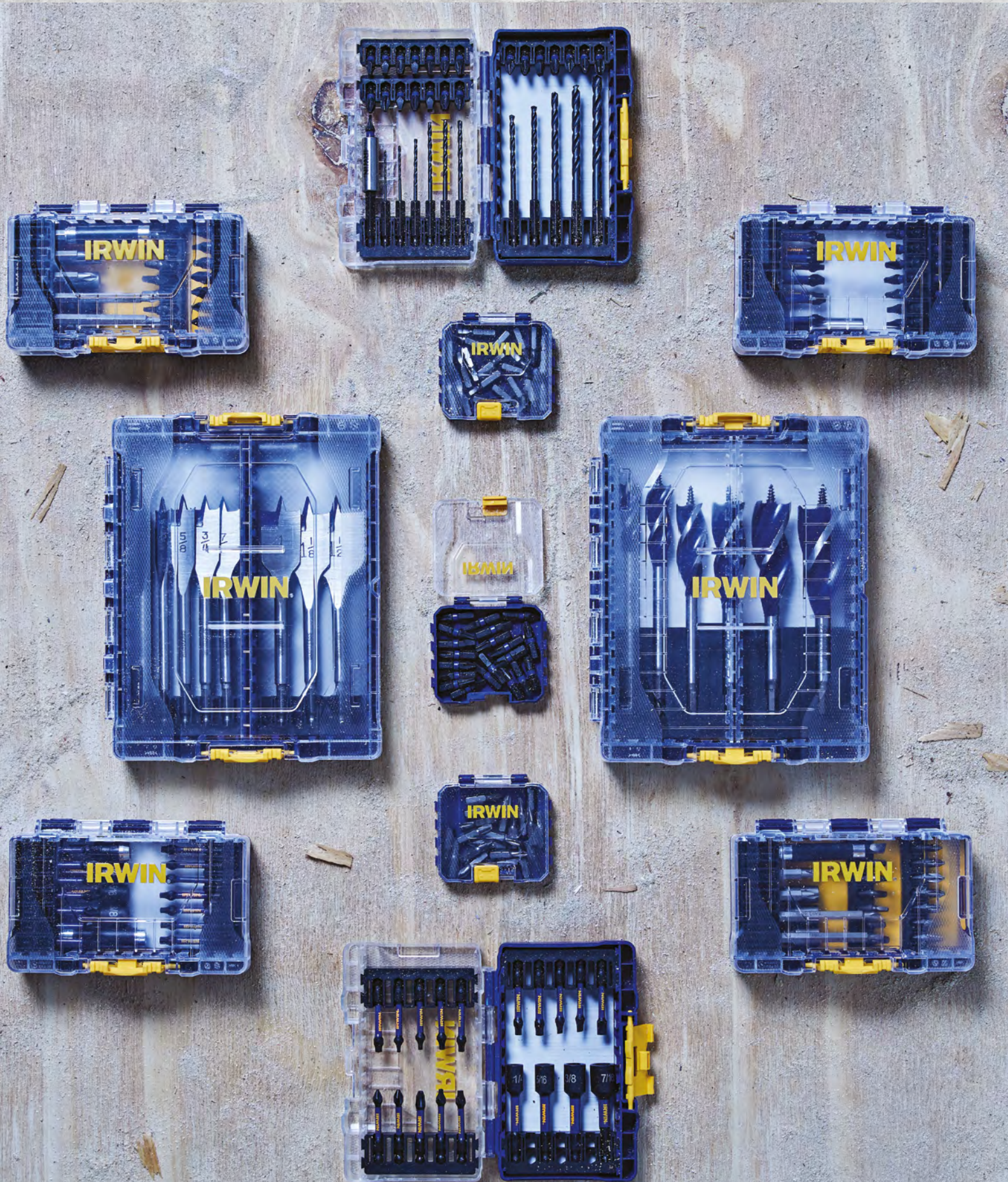



IMPACT BITS	6
EMBOUITS STANDARD.....	13
SETS PORTE-EMBOUITS.....	15
ACCESSOIRES	16

IRWIN® IMPACT PRO PERFORMANCE SERIES™

BITS ET ACCESSOIRES CONÇUS POUR LES VISSEUSES A CHOC.

Conçu pour les professionnels qui attendent de leurs outils et accessoires les meilleures performances, puissance et durabilité, IRWIN® a lancé la série IMPACT PRO PERFORMANCE : une nouvelle gamme de bits à chocs magnétisés* innovantes et très résistantes. Conçus pour être utilisés avec les visseuse et visseuse à choc les plus puissantes pour la réalisation de multiples applications de fixation en métal et en bois, ces embouts à choc robustes et fiables peuvent supporter les exigences les plus puissantes en matière de force de rotation et de couple.

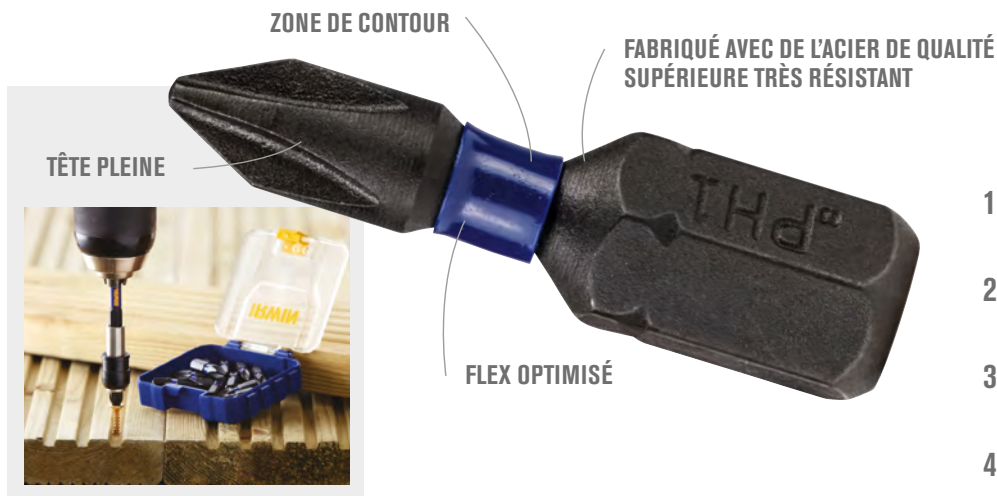

- TÊTE PLEINE**
Élimine les oscillations et les arrondissements de la tête de vis.
- ZONE DE CONTOUR**
La pointe de la mèche se courbe avec le couple des tiges de frappe.
- FLEX OPTIMISÉ**
Pour transmettre le couple maximal à travers la vis et la maximisation de la vie.
- FABRIQUÉ AVEC DE L'ACIER DE QUALITÉ SUPÉRIEURE TRÈS RÉSISTANT**
Pour résister au couple élevé.

IMPACT PRO PHILLIPS® 25MM BITS



RÉFÉRENCE	DESCRIPTION	EAN	UNITÉ DE COMMANDE	PRIX € TVA INCL.	PRIX € TVA EXCL.	PG
IW6061301	Impact PRO 25mm PH1 - 2 pièces	5054905037130	5	5,59	4,62	B61
IW6061302	Impact PRO 25mm PH2 - 2 pièces	5054905037147	5	4,95	4,09	B61
IW6061303	Impact PRO 25mm PH3 - 2 pièces	5054905037154	5	5,59	4,62	B61
IW6061321	Impact PRO 25mm PH2 - 10 pièces	5054905252441	5	11,31	9,35	B61

IMPACT PRO POZI 25MM BITS



RÉFÉRENCE	DESCRIPTION	EAN	UNITÉ DE COMMANDE	PRIX € TVA INCL.	PRIX € TVA EXCL.	PG
IW6061409	Impact Pro PZ1 25mm - 2 pièces	5054905252489	5	7,50	6,20	B61
IW6061410	Impact Pro PZ1 25mm - 10 pièces	5054905252533	5	11,31	9,35	B61
IW6061407	Impact Pro PZ2 25mm - 2 pièces	5054905252458	5	4,95	4,09	B61
IW6061408	Impact Pro PZ2 25mm - 10 pièces	5054905252465	5	11,31	9,35	B61
IW6061411	Impact Pro PZ3 25mm - 2 pièces	5054905252540	5	7,50	6,20	B61
IW6061412	Impact Pro PZ3 25mm - 10 pièces	5054905252557	5	11,31	9,35	B61

IMPACT PRO HEX 25MM BITS



RÉFÉRENCE	DESCRIPTION	EAN	UNITÉ DE COMMANDE	PRIX € TVA INCL.	PRIX € TVA EXCL.	PG
IW6061101	Impact PRO 25mm HEX5 - 2 pièces	5054905037635	5	5,59	4,62	B61

IMPACT PRO PERFORMANCE SERIES

IMPACT PRO TORX 25MM BITS



RÉFÉRENCE	DESCRIPTION	EAN	UNITÉ DE COMMANDE	PRIX € TVA INCL.	PRIX € TVA EXCL.	PG
IW6061614	Impact PRO 25mm T10 - 2 pièces	5054905252564	5	4,95	4,09	B61
IW6061615	Impact PRO 25mm T15 - 2 pièces	5054905252571	5	4,95	4,09	B61
IW6061610	Impact PRO 25mm T20 - 2 pièces	5054905252496	5	4,95	4,09	B61
IW6061611	Impact PRO 25mm T25 - 2 pièces	5054905252502	5	4,95	4,09	B61
IW6061612	Impact PRO 25mm T30 - 2 pièces	5054905252519	5	4,95	4,09	B61
IW6061613	Impact PRO 25mm T40 - 2 pièces	5054905252526	5	4,95	4,09	B61



IMPACT PRO 25MM BITS SET



RÉFÉRENCE	DESCRIPTION	EAN	UNITÉ DE COMMANDE	PRIX € TVA INCL.	PRIX € TVA EXCL.	PG
IW6061607	Impact PRO 25mm TR10-TR30 - 6 pièces : 1× TR10, 1× TR15, 1× TR20, 1× TR25, 1× TR27, 1× TR30	5054905037420	5	16,40	13,55	B61





LA TÊTE FULL FIT

LA ZONE DE TORSION FLEXIBLE

FLEX OPTIMISÉ

ZONE DE CONTOUR

- 1. ZONE DE TORSION ÉTENDUE**
Maximiser la durée de vie des bits et la force de rotation lorsque utilisé dans des applications extrêmes.
- 2. LA TÊTE FULL FIT**
Élimine le battement axial et l'usure de la tête.
- 3. ZONE DE CONTOURNEMENT**
La pointe du bits fléchit avec le couple du moteur d'impact.
- 4. FLEX OPTIMISÉ**
Pour transférer le couple maximal par la vis et maximiser la durée de vie.

IMPACT PRO PHILLIPS® 57MM POWER BITS



RÉFÉRENCE	DESCRIPTION	EAN	UNITÉ DE COMMANDE	PRIX € TVA INCL.	PRIX € TVA EXCL.	PG
IW6061305	Impact PRO 57mm PH1 - 2 pièces	5054905037178	5	7,50	6,20	B61
IW6061306	Impact PRO 57mm PH2 - 2 pièces	5054905037185	5	7,50	6,20	B61
IW6061308	Impact PRO 57mm PH2 - 5 pièces	5054905037208	5	7,50	6,20	B61
IW6061307	Impact PRO 57mm PH3 - 2 pièces	5054905037192	5	7,50	6,20	B61

IMPACT PRO SQUARE RECESS 57MM POWER BITS



RÉFÉRENCE	DESCRIPTION	EAN	UNITÉ DE COMMANDE	PRIX € TVA INCL.	PRIX € TVA EXCL.	PG
IW6061204	Impact PRO 57mm SQ1 - 2 pièces	5054905037802	5	7,50	6,20	B61
IW6061205	Impact PRO 57mm SQ2 - 2 pièces	5054905037819	5	7,50	6,20	B61
IW6061208	Impact PRO 57mm SQ2 - 10 pièces	5054905037840	5	12,58	10,40	B61
IW6061206	Impact PRO 57mm SQ3 - 2 pièces	5054905037826	5	7,50	6,20	B61

IMPACT PRO POZI 57MM POWER BITS



RÉFÉRENCE	DESCRIPTION	EAN	UNITÉ DE COMMANDE	PRIX € TVA INCL.	PRIX € TVA EXCL.	PG
IW6061413	Impact PRO 57mm PZ1 - 2 pièces	5054905037642	5	7,50	6,20	B61
IW6061401	Impact PRO 57mm PZ2 - 2 pièces	5054905037321	5	7,50	6,20	B61
IW6061414	Impact PRO 57mm PZ3 - 2 pièces	5054905252595	5	7,50	6,20	B61

IMPACT PRO HEX 57MM POWER BITS



RÉFÉRENCE	DESCRIPTION	EAN	UNITÉ DE COMMANDE	PRIX € TVA INCL.	PRIX € TVA EXCL.	PG
IW6061102	Impact PRO 57mm HEX4 - 2 pièces	5054905037642	5	6,86	5,67	B61
IW6061103	Impact PRO 57mm HEX5 - 2 pièces	5054905037659	5	7,50	6,20	B61
IW6061104	Impact PRO 57mm HEX6 - 2 pièces	5054905037666	5	7,50	6,20	B61

IMPACT PRO TORX 57MM POWER BITS SET



RÉFÉRENCE	DESCRIPTION	EAN	UNITÉ DE COMMANDE	PRIX € TVA INCL.	PRIX € TVA EXCL.	PG
IW6061601	Impact PRO 57mm T10 - 2 pièces	5054905037369	5	6,95	5,74	B61
IW6061602	Impact PRO 57mm T15 - 2 pièces	5054905037376	5	6,95	5,74	B61
IW6061603	Impact PRO 57mm T20 - 2 pièces	5054905037383	5	6,95	5,74	B61
IW6061604	Impact PRO 57mm T25 - 2 pièces	5054905037390	5	6,95	5,74	B61
IW6061618	Impact PRO 57mm T30 - 2 pièces	5054905252601	5	6,95	5,74	B61
IW6061608	Impact PRO 50mm T15 / T20 / T25 -3 pièces	5054905037437	5	10,04	8,30	B61

IMPACT PRO PERFORMANCE SERIES

IMPACT PRO PHILLIPS® 89MM POWER BITS



RÉFÉRENCE	DESCRIPTION	EAN	UNITÉ DE COMMANDE	PRIX € TVA INCL.	PRIX € TVA EXCL.	PG
IW6061311	Impact PRO 89mm PH2 - 2 pièces	5054905037239	5	8,13	6,72	B61
IW6061312	Impact PRO 89mm PH2 - 5 pièces	5054905037246	5	10,04	8,30	B61
IW6061313	Impact PRO 89mm PH2 - 10 pièces	5054905037253	5	18,94	15,65	B61



IMPACT PRO SQUARE RECESS 89MM POWER BITS



RÉFÉRENCE	DESCRIPTION	EAN	UNITÉ DE COMMANDE	PRIX € TVA INCL.	PRIX € TVA EXCL.	PG
IW6061210	Impact PRO 89mm SQ2 - 2 pièces	5054905037864	5	8,13	6,72	B61



IMPACT PRO HEX 89MM POWER BITS



RÉFÉRENCE	DESCRIPTION	EAN	UNITÉ DE COMMANDE	PRIX € TVA INCL.	PRIX € TVA EXCL.	PG
IW6061108	Impact PRO 89mm HEX5 - 2 pièces	5054905037703	5	8,13	6,72	B61



IMPACT PRO TORX 89MM POWER BITS



RÉFÉRENCE	DESCRIPTION	EAN	UNITÉ DE COMMANDE	PRIX € TVA INCL.	PRIX € TVA EXCL.	PG
IW6061606	Impact PRO 89mm T25 - 5 pièces	5054905037413	5	15,12	12,50	B61



IMPACT PRO PHILLIPS® 152MM POWER BITS



RÉFÉRENCE	DESCRIPTION	EAN	UNITÉ DE COMMANDE	PRIX € TVA INCL.	PRIX € TVA EXCL.	PG
IW6061315	Impact PRO 152mm PH2 - 2 pièces	5054905037277	5	9,40	7,77	B61
IW6061316	Impact PRO 152mm PH2 - 5 pièces	5054905037284	5	18,94	15,65	B61



IMPACT PRO SQUARE RECESS 152MM POWER BITS



RÉFÉRENCE	DESCRIPTION	EAN	UNITÉ DE COMMANDE	PRIX € TVA INCL.	PRIX € TVA EXCL.	PG
IW6061214	Impact PRO 152mm SQ2 - 2 pièces	5054905037109	5	9,40	7,77	B61



IMPACT PRO HEX 152MM POWER BITS



RÉFÉRENCE	DESCRIPTION	EAN	UNITÉ DE COMMANDE	PRIX € TVA INCL.	PRIX € TVA EXCL.	PG
IW6061112	Impact PRO 152mm HEX5 - 2 pièces	5054905037741	5	9,40	7,77	B61



DOUILLES IMPACT



LA CONCEPTION LOBULAIRE

AIMANTS À BASE DE TERRES RARES

TIGE À CHANGEMENT RAPIDE DE 1/4

- 1. LA CONCEPTION LOBULAIRE**
Fixation de l'entraînement sur le côté au lieu de l'angle pour moins de décapage et une durée de vie plus longue.
- 2. AIMANTS À BASE DE TERRES RARES**
Tenir les attaches solidement avec 4X la prise d'aimants standard.
- 3. TIGE À CHANGEMENT RAPIDE DE 1/4**
Conçu pour fonctionner avec les conducteurs de choc, et réduit le dérapage des normes mandrins de perceuse.

IMPACT PRO DOUILLES IMPACT



RÉFÉRENCE	DESCRIPTION	LONGUEUR	EAN	UNITÉ DE COMMANDE	PRIX € TVA INCL.	PRIX € TVA EXCL.	PG
IW6069114	Impact PRO 65mm 7mm douille hexagonale	65mm	5054905252618	3	8,19	6,77	B61
IW6069115	Impact PRO 65mm 8mm douille hexagonale	65mm	5054905252625	3	8,83	7,30	B61
IW6069116	Impact PRO 65mm 10mm douille hexagonale	65mm	5054905252632	3	9,46	7,82	B61

IMPACT PRO SET DOUILLES IMPACT

RÉFÉRENCE	DESCRIPTION	LONGUEUR	EAN	UNITÉ DE COMMANDE	PRIX € TVA INCL.	PRIX € TVA EXCL.	PG
IW6069120	Impact PRO 65mm SET douille hexagonale - 3 pièces: 7 / 8 / 10mm	65mm	5054905252670	3	22,81	18,85	B61

EMBOUTS PILOTES & FOURREAUX DE GUIDAGE

IMPACT PRO HOLDER



IW6064604



IW6064603

RÉFÉRENCE	DESCRIPTION	LONGUEUR	EAN	UNITÉ DE COMMANDE	PRIX € TVA INCL.	PRIX € TVA EXCL.	PG
IW6064603	Impact PRO col magnétique - 1 pièce	75mm	5054905037482	5	9,99	8,26	B61
IW6064604	Impact PRO porte-embout	30mm	5054905037628	1	11,31	9,35	B61
IW6064606	Impact PRO 6" porte-embouts - 1 pièce		5054905252427	1	21,48	17,75	B61

IMPACT PRO ACCESSORIES



IW6064605

RÉFÉRENCE	DESCRIPTION	LONGUEUR	EAN	UNITÉ DE COMMANDE	PRIX € TVA INCL.	PRIX € TVA EXCL.	PG
IW6064605	Impact PRO mandrin à serrage rapide	5	5054905239015	1	95,17	78,65	B61

QUICK-CHANGE IMPACT BIT EXTENSIONS

HAVE A PATENTED JAW DESIGN THAT IS COMPATIBLE WITH ALL 1/4" HEX SHANK ACCESSORIES INCLUDING INSERT BITS



RÉFÉRENCE	DESCRIPTION	EAN	UNITÉ DE COMMANDE	PRIX € TVA INCL.	PRIX € TVA EXCL.	PG
IW6064607	Impact PRO 12" porte-embouts - 1 pièce	50549052902434	1	37,87	31,30	B61

IMPACT PORTE-EMBOUT À ANGLE



IW6064610

RÉFÉRENCE	DESCRIPTION	EAN	UNITÉ DE COMMANDE	PRIX € TVA INCL.	PRIX € TVA EXCL.	PG
IW6064610	Impact porte-embout à angle	5054905290115	1	50,70	41,90	B61
IW6064611	Impact Porte-embout à angle flexible	5054905290122	5	63,40	52,40	B61
IW6064612	Impact porte-embout à angle + flexible	5054905290139	5	76,11	62,90	B61
IW6064613	Impact porte-embout à angle Stubby	5054905290146	5	37,99	31,40	B61

IMPACT PRO PERFORMANCE STORAGE SETS

BITS ET ACCESSOIRES CONÇUS POUR LES VISSEUSES A CHOC.

Gardez les forets, les adaptateurs et les accessoires à portée de main grâce à la nouvelle gamme de coffrets de rangement IRWIN®. Conçus pour résister aux rigueurs de l'utilisation quotidienne, les coffrets sont disponibles en trois tailles différentes*; chacun d'entre eux peut se connecter pour fournir une unité de stockage sécurisée.

UN STOCKAGE ROBUSTE, MODULAIRE, QUI PERMET DE GARDER LES BITS ET LES ACCESSOIRES ORGANISÉS ET FACILES À TROUVER



RETRAIT FACILE DES BITS COFFRETS SOLIDE



FERMETURE SÉCURISÉE

BOÎTE CONNECTABLES - STOCKAGE FLEXIBLE

- 1. RETRAIT FACILE DES BITS**
Les petites coffrets incluent un nouveau dispositifs de retenue pour faciliter l'enlèvement et le remplacement des bits
- 2. COFFRET SOLIDE**
Conçu pour résister à les rigueurs de l'utilisation quotidienne.
- 3. FERMETURE SÉCURISÉE**
La conception du loquet rabattable permet de fermer les coffrets en toute sécurité lorsqu'ils ne sont pas utilisés et de verrouiller les coffrets ensemble lorsqu'ils sont empilés.
- 4. BOÎTE CONNECTABLES - STOCKAGE FLEXIBLE**
Les coffrets connectables peut être personnalisé pour créer une unité de stockage unique qui est à la fois sûr et portable.

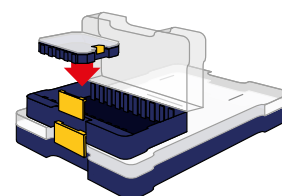
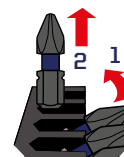

IMPACT PRO PERFORMANCE SMALL STORAGE SETS

RÉFÉRENCE	DESCRIPTION	EAN	UNITÉ DE COMMANDE	PRIX € TVA INCL.	PRIX € TVA EXCL.	PG
IW6061622	Impact Pro 44 pièces 25mm T20-30 Set : 25mm × 20 T20 / × 20 T30. 57mm × 2 T20, × 2 Porte-embout à torsion magnétique	5054905247959	5	54,57	45,10	B61
IW6062506	PH1 × 2 / PH2 × 4 / PH3 × 1 / PZ1 × 2 / PZ2 × 4 / PZ3 × 1 / TX20 × 4 / TX30 × 3 / 1903524	5054905247966	5	32,94	27,22	B08
IW6062507	Embouts de vissage (25mm) - PH1 × 2 / PH2 × 3 / PH3 × 2 / PZ1 × 2 / PZ2 × 3 / PZ3 × 2 / TX20 × 3 / TX30 × 2 / TX25 × 2 Embouts pour visseuse électrique (50mm) - PH2 × 5 / PZ × 5 / Porte-embouts 3"	5054905247973	2	27,00	22,31	B08



IW6062506

IMPACT PRO PERFORMANCE SMALL BULK SETS

RÉFÉRENCE	DESCRIPTION	EAN	UNITÉ DE COMMANDE	PRIX € TVA INCL.	PRIX € TVA EXCL.	PG
IW6061304	Impact PRO Simple embout de vissage - PH2 25mm - 20 pièces	5054905037161	4	10,10	8,35	B61
IW6061619	Impact PRO Simple embout de vissage - T30 25mm - 20 pièces	5054905247928	4	12,58	10,40	B61
IW6061415	Impact PRO Simple embout de vissage - PZ2 25mm - 20 pièces	5054905247904	4	11,37	9,40	B61
IW6061416	Impact Pro 25mm Pz2×20 & porte-embouts	5054905247911	5	19,00	15,70	B61
IW6061323	Impact Pro 25mm Ph2×20 & porte-embouts	5054905247898	5	19,00	15,70	B61
IW6061621	Impact Pro 25mm T20×20 & porte-embouts	5054905247942	5	19,00	15,70	B61



IW6061619

*Medium storage set available as Blue Groove and Speedhammer Plus drill bit sets

COFFRETS

BOÎTIER EN RÉSINE D'ABS COULÉE

CONCEPTION COMPACTE ET PORTABLE

UN COFFRET PORTABLE ET DURABLE QUI MAINTENAIT L'ORGANISATION DES ÉLÉMENTS

Les étuis de poche IRWIN® se caractérisent par une conception compacte et portable qui permet d'emporter facilement les éléments nécessaires à l'accomplissement du travail. Les mallettes pratiques en résine ABS moulée peuvent contenir tout ce que le chantier peut leur lancer et comportent des marquages de taille faciles à lire pour une identification simple du contenu de l'ensemble. De plus, la valise de poche en 10 pièces comporte un compartiment de rangement facile d'accès pour les porte-embouts sur le dessus.

COMPARTIMENT DE RANGEMENT PRATIQUE POUR LES PORTE-EMBOUTS

DES MARQUAGES DE TAILLE FACILES À LIRE

- 1. CONCEPTION COMPACTE ET PORTABLE**
La conception compacte et portable permet un transport facile vers et depuis le lieu de travail et une utilisation aisée pendant le travail.
- 2. BOÎTIER EN RÉSINE D'ABS COULÉE**
La boîte en résine ABS moulée résiste à la rigidité dans l'utilisation quotidienne.
- 3. DES INDICATIONS DE TAILLE FACILES À LIRE**
Des indications de taille faciles à lire permettent une identification du contenu.
- 4. PORTE-MORSURES PRATIQUE COMPARTIMENT DE STOCKAGE**
Incorporé dans le haut du boîtier (insérer uniquement les boîtiers de bits).

COFFRET LARGE



IW6062504

RÉFÉRENCE	DESCRIPTION	EAN	UNITÉ DE COMMANDE	PRIX € TVA INCL.	PRIX € TVA EXCL.	PG
IW6062504	Impact PRO 10 pièces set mixe : 4× P22 / 4× PH2 / T20 + porte embouts	5054905252403	5	57,05	47,15	B61

IMPACT POWER BIT 5 PIECES COFFRET SET HOLDS (5) 2" POWER BITS

RÉFÉRENCE	DESCRIPTION	EAN	UNITÉ DE COMMANDE	PRIX € TVA INCL.	PRIX € TVA EXCL.	PG
IW6061404	Impact PRO P22 POCKET SET - 5 pièces	5054905252410	5	15,12	12,50	B61

EMBOUTS DE VISSAGE

IRWIN® propose une gamme complète d'embouts de vissage conçus pour de nombreuses applications. Tous les embouts sont en acier S2 de qualité industrielle, pour la durée de vie et la résistance. Les embouts de vissage sont conçus et réalisés pour être utilisés avec des outils à main ou avec le porte-embouts IRWIN® sur des outils électriques. Les embouts pour visseuse électrique sont spécifiquement conçus pour le couple élevé des outils électriques. Ils assurent plus de jeu entre l'outil électrique et la fixation.

EMBOUTS DE VISSAGE PHILLIPS

RÉFÉRENCE	DESCRIPTION	EAN	UNITÉ DE COMMANDE	PRIX € TVA INCL.	PRIX € TVA EXCL.	PG
10504387	Phillips Ph1 - 1/4" / 25mm - 2 pièces	5706915043877	5	3,64	3,01	B61
10504388	Phillips Ph2 - 1/4" / 25mm - 2 pièces	5706915043884	5	3,91	3,23	B61
10504331	Phillips Ph2 - 1/4" / 25mm - 10 pièces	5706915043310	5	8,92	7,37	B61
10504391	Phillips Ph2 - 1/4" / 50mm - 2 pièces	5706915043914	5	3,91	3,23	B61



10504388



EMBOUTS POUR VISSSEUSE ÉLECTRIQUE PHILLIPS

RÉFÉRENCE	DESCRIPTION	EAN	UNITÉ DE COMMANDE	PRIX € TVA INCL.	PRIX € TVA EXCL.	PG
10504366	Phillips Ph2 - 1/4" / 90mm - 1 pièce	5706915043662	5	2,84	2,35	B61

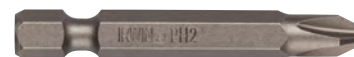

10504366



EMBOUTS DE VISSAGE TITANIUM POZIDRIV

RÉFÉRENCE	DESCRIPTION	EAN	UNITÉ DE COMMANDE	PRIX € TVA INCL.	PRIX € TVA EXCL.	PG
10504402	Pozidriv Pz2 TiN - 1/4" / 25mm - 2 pièces	5706915044027	5	3,55	2,93	B61



10504402



EMBOUTS POUR VISSSEUSE ÉLECTRIQUE POZIDRIV

RÉFÉRENCE	DESCRIPTION	EAN	UNITÉ DE COMMANDE	PRIX € TVA INCL.	PRIX € TVA EXCL.	PG
10504370	Pozidriv Pz2 - 1/4" / 70mm - 1 pièce	5706915043709	5	2,19	1,81	B61

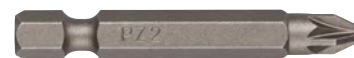

EMBOUTS DE VISSAGE POZIDRIV

RÉFÉRENCE	DESCRIPTION	EAN	UNITÉ DE COMMANDE	PRIX € TVA INCL.	PRIX € TVA EXCL.	PG
10504397	Pozidriv Pz1 - 1/4" / 25mm - 2 pièces	5706915043976	5	3,91	3,23	B61
10504398	Pozidriv Pz2 - 1/4" / 25mm - 2 pièces	5706915043983	5	4,95	4,09	B61
10504399	Pozidriv Pz3 - 1/4" / 25mm - 2 pièces	5706915043990	5	3,91	3,23	B61
10504339	Pozidriv Pz2 - 1/4" / 25mm - 10 pièces	5706915043396	5	8,92	7,37	B61
10504340	Pozidriv Pz3 - 1/4" / 25mm - 10 pièces	5706915043402	5	8,92	7,37	B61
10504401	Pozidriv Pz2 - 1/4" / 50mm - 2 pièces	5706915044010	5	3,91	3,23	B61
IW6061417	Set 3PCS Pz1, Pz2, Pz3 - 25mm	5054905293390	5	5,93	4,90	B61
IW6061419	Set 3PCS Pz1, Pz2, Pz3 - 50mm	5054905293413	5	8,24	6,81	B61



10504398



EMBOUTS POUR VISSEUSE ÉLECTRIQUE TORX 25MM



10504840

RÉFÉRENCE	DESCRIPTION	EAN	UNITÉ DE COMMANDE	PRIX € TVA INCL.	PRIX € TVA EXCL.	PG
IW6061631	Torx T10 - 1/4" / 25mm - 2 pièces	5054905305772	5	5,03	4,16	B61
10504837	Torx T15 - 1/4" / 25mm - 2 pièces	5706915048377	5	5,03	4,16	B61
10504838	Torx T20 - 1/4" / 25mm - 2 pièces	5706915048384	5	5,03	4,16	B61
10504839	Torx T25 - 1/4" / 25mm - 2 pièces	5706915048391	5	5,03	4,16	B61
10504840	Torx T30 - 1/4" / 25mm - 2 pièces	5706915048407	5	5,03	4,16	B61
IW6061629	Torx T40 - 1/4" / 25mm - 2 pièces	5054905293420	5	5,03	4,16	B61
10504351	Torx T10 - 1/4" / 25mm - 10 pièces	5706915043518	5	11,95	9,88	B61
10504352	Torx T15 - 1/4" / 25mm - 10 pièces	5706915043525	5	11,95	9,88	B61
10504353	Torx T20 - 1/4" / 25mm - 10 pièces	5706915043532	5	11,95	9,88	B61
10504354	Torx T25 - 1/4" / 25mm - 10 pièces	5706915043549	5	11,95	9,88	B61
10504356	Torx T30 - 1/4" / 25mm - 10 pièces	5706915043563	5	11,95	9,88	B61
10504357	Torx T40 - 1/4" / 25mm - 10 pièces	5706915043570	5	11,95	9,88	B61

EMBOUTS POUR VISSEUSE ÉLECTRIQUE TORX 50MM



10504375

RÉFÉRENCE	DESCRIPTION	EAN	UNITÉ DE COMMANDE	PRIX € TVA INCL.	PRIX € TVA EXCL.	PG
10504373	Torx T20 - 1/4" / 50mm - 5 pièces	5706915043730	5	8,54	7,06	B61
10504375	Torx T30 - 1/4" / 50mm - 5 pièces	5706915043754	5	8,54	7,06	B61
10504376	Torx T40 - 1/4" / 50mm - 5 pièces	5706915043761	5	8,54	7,06	B61

EMBOUTS PILOTES & FOURREAUX DE GUIDAGE

PORTE-EMBOUTS À CHANGEMENT RAPIDE

RÉFÉRENCE	DESCRIPTION	EAN	UNITÉ DE COMMANDE	PRIX € TVA INCL.	PRIX € TVA EXCL.	PG
10508167	Porte-embouts à changement rapide 1/4" - 6" / 150mm	5706915081671	2	16,99	14,04	B60
10508168	Porte-embouts à changement rapide 1/4" - 12" / 300mm	5706915081688	2	18,98	15,69	B60
10508171	Porte-embouts à changement rapide 3/8" - 12" / 300mm	5706915081718	1	23,61	19,51	B60



10508167

PORTE EMBOUTS DE VISSAGE & GUIDES



10504377



10504381



1W6064201

RÉFÉRENCE	DESCRIPTION	EAN	UNITÉ DE COMMANDE	PRIX € TVA INCL.	PRIX € TVA EXCL.	PG
10504377	Porte-embouts magnétique 50mm 1/4"	5706915043778	5	7,99	6,60	B61
10504381	Guide de vissage 80mm diamètre 9,5mm	5706915043815	3	9,18	7,59	B61
1W6064201	Porte embouts de vissage + guide 120mm (Super-lok)	5054905290573	3	10,37	8,57	B61
1W6064202	Porte embouts de vissage + guide 130mm (Super-lok)	5054905293444	3	13,00	10,74	B61

SETS PORTE-EMBOUTS

PETITS COFFRETS DE TIROIR

RÉFÉRENCE	DESCRIPTION	EAN	UNITÉ DE COMMANDE	PRIX € TVA INCL.	PRIX € TVA EXCL.	PG
IW6062508	Coffret SCB 30 pièces : PH1 / 5× PH2 / PH3 / PZ1 / 5× PZ2 / PZ3 / T20 / T25 / T30 / T40 / SL6-8 / SL8-10 / SL10-12 / Écrous : 6 / 8 / 10 / 12 / Double embouts : PH2 / PH2 / PZ2 / PZ1 / 2× PZ2 / PZ2 / Porte-embouts	5054905247980	5	31,94	26,40	B08
IW6062526	Set de embouts compact, 31 pièces. Pz1×2, Pz2×3, Pz3×1, Ph1×2, Ph2×2, Ph3×1, S4.5×1, S5.5×1, S6.5×1, T10×2, T15×2, T20×2, T25×2, T30×2, T40×2, H3×1, H4 + porte-embouts magnétique. Longueur embouts : 25mm.	5054905305789	2	16,99	14,04	B61
IW6062527	Set de embouts compact, 61 pièces. Sleuf: 4 - 4,5 - 5,5 - 6 - 6,5 - 8mm, PH0 - PH1 - 2 × PH2 - 2 × PH3 - PH4, PZ1 - 2 × PZ2 - 2 × PZ3 - PZ4, Torx: 10 - 15 - 20 - 25 - 27 - 30, Resistorx: 3 × T10 - 3 × T15 - 6 × T20 - T25 - T30 - T4, 6-kant: 2×3 - 4 - 5 - 3×6 - 8mm + porte-embouts magnétique 60mm. Longueur embouts : 25mm.	5054905305796	2	32,98	27,26	B61
IW6062528	Set de embouts, 10 pièces. Phillips (PH), Pozidriv (PZ) and Torx (T) schroefbits + porte-embouts.	5054905305802	3	16,99	14,04	B61



IW6062526

SETS EMBOUTS

RÉFÉRENCE	DESCRIPTION	EAN	UNITÉ DE COMMANDE	PRIX € TVA INCL.	PRIX € TVA EXCL.	PG
IW6061331	Set 3PCS Ph1, Ph2, Ph3 - 25mm	5054905302795	5	5,93	4,90	B61
IW6061418	Set 3PCS Ph1, Ph2, Ph3 - 50mm	5054905293406	5	8,02	6,63	B61
IW6062510	PH1 ×1 / PH2 ×2 / PH3 ×2 / Pz1 ×1 / Pz2 ×5 / Pz3 ×3 / T10 ×1 / T15 ×1 / T20 ×2 / T25 ×2 / T30 ×1 Nut setters ×2 (8 / 10mm.) 50mm bits : PH1 ×1 / PH2 ×2 / PH3 ×1 Pz1 ×1 / Pz2 ×4 / Pz3 ×1 T15 ×1 / T20 ×1 / T25 ×2 / T30 ×2 / porte-embouts magnétique×1	5054905248000	5	31,94	26,40	B08
IW6062509	Coffret SCB 31 pièces : PH1 / 5× PH2 / PH3 / PZ1 / 5× PZ2 / PZ3 / 2× PH2TIN / 2× PZ2TIN / SL6-8 / SL8-10 / SL10-12 / Embouts pour visseuse électrique : 3× PH2 / 3× PZ2 / Double embouts : PH2 / PH2 / PZ2 / PZ1 / PZ2 / PZ2 / Porte-embouts	5054905247997	5	22,00	18,18	B08



IW6062510

TORX, SETS

RÉFÉRENCE	DESCRIPTION	EAN	UNITÉ DE COMMANDE	PRIX € TVA INCL.	PRIX € TVA EXCL.	PG
IW6062529	Set de embouts, 10 pièces. Embouts TORX : 1× T10/2× T15/2× T20/2× T25/1× T30/1× T40 + porte-embouts.	5054905305819	3	16,99	14,04	B61
IW6061628	Set 3PCS T10, T15, T30 - 25mm	5054905293437	5	8,02	6,63	B61



IW6062529

ACCESSOIRES POUR PERCEUSES

TÊTES DE FORET POUR MANDRIN ET CLÉS



RÉFÉRENCE	DESCRIPTION	EAN	UNITÉ DE COMMANDE	PRIX € TVA INCL.	PRIX € TVA EXCL.	PG
IW9092201	Tête de foret pour mandrin denté standard de 13mm	5054905302641	2	25,66	21,21	B61
IW9092303	Mandrin pour perceuse à percussion standard de 13mm et adaptateur SDS+	5054905292973	2	29,43	24,32	B61
IW9092301	Clé de tête de foret pour mandrin denté standard de 13mm	5054905292959	2	4,71	3,89	B61
IW9092302	Clé de tête de foret pour mandrin denté standard de 10-13mm	5054905292966	3	4,71	3,89	B61

IW9092303

ACCESSOIRES POUR PERCEUSES



RÉFÉRENCE	DESCRIPTION	EAN	UNITÉ DE COMMANDE	PRIX € TVA INCL.	PRIX € TVA EXCL.	PG
IW9094114	Pompe à liquide (foreuse), 2400L par heure, diamètre de connexion 3/4".	5054905302771	2	27,08	22,38	B61

IW9094114



FORETS PIERRE.....	19
FORETS MÉTAL.....	36
SCIES CLOCHES.....	52
MÊCHES À BOIS.....	57

UN FORET POUR CHAQUE MATÉRIAU

	SPEEDHAMMER POWER	SPEEDHAMMER PLUS	SPEEDHAMMER MAX	BÉTON	GRANITE	FORETS MULTI-MATÉRIAUX	VERRE ET CÉRAMIQUE	DIAMANT	HSS COBALT	HSS TITANIUM	HSS PRO	TCT	TURBOIMAX	FORET ÉTAGÉ	BLUE GROOVE POWER	BLUE GROOVE 4X6X	MÈCHES À BOIS 3 POINTES BRAD POINT	MÈCHES HÉLICOÏDALES
	PERCEUSES À PERCUSSION			PERCEUSES ROTATIVES				MÉTAL							BOIS			
PAGE	23	24	28	20	21	32	35	34	40	42	44	49	38	51	59	60	64	65
BÉTON																		
PERÇAGE BÉTON ARMÉ	●	○	●		○													
BÉTON	●	●	●	●	●	○												
PIERRE NATURELLE	●	●	●	●	●	○												
PARPAINGS	●	●	●	●	●	○												
BÉTON CELLULAIRE	●	●	●	●	●	●									○	○		
BRIQUE	●	●	●	●	●	●												
BRIQUE CREUSE	○	○	○	●	●	●	○											
TUILES	○	○		○	○	●	○											
PLAQUES DE PLÂTRE	○	○		●	●	●									○	○		
PLAQUES DE FIBROCIMENT	○	○		●	○	●												
GRANITE	○	○	○	●	●	○		●										
MARBRE	○	○	○	○	●	●	○	●										
ARDOISE	○	○		●	●	●	○	●										
ETERNIT	○	○		●	○	●	●											
CARREAUX DE CÉRAMIQUE				○	○	●	●	●										
CÉRAMIQUE DURE						●		●										
VERRE						○	●											
BOIS																		
BOIS TENDRE						●			○	○	○	○	●		●	●	●	●
BOIS DUR						●			○	○	○	○	●		●	●	●	●
BOIS CLOUTÉ									○	○	○	○	○		●			
AGGLOMÉRÉ						●			○	○	○	○	●		○	○	●	○
STRATIFIÉ						●			○	○	○	○	●		○	○	●	○
MÉTAL ET PLASTIQUE																		
ACIER DOUX									○	●	●	○	●	●				
ACIER HAUTE RÉSISTANCE									●	●	○	●	○	○				
FEUILLE DE MÉTAL						●			●	●	●	○	●	●				
ACIER INOXYDABLE									●	○	○	○	○	○				
Fonte						●			●	○	○	●	○					
ALUMINIUM						●			○	●	●	○	●	●				
MÉTAL NON FERREUX						●			○	●	●	○	●	●				
PLASTIQUE						●			○	●	●		●	●				

● = Particulièrement approprié. Recommandé pour ce matériau.
○ = Approprié



Les origines de Joran® datent de mai 1944, quand deux amis, Paul Jensen et Herman Reinholdt, fondèrent la société Jensen and Reinholdt à Hvidovre, au Danemark. Au début, ils produisirent des mèches béton et, en 1955, ils élargirent leur production aux forets pour perceuses à percussion.

Ces gammes de produits étaient toutes deux caractérisées par une qualité irréprochable et étaient principalement destinées à l'industrie du bâtiment. IRWIN® s'engage à maintenir les caractéristiques originelles de ces produits en proposant des accessoires électroportatifs de pointe. La gamme de mèches béton ne fait pas exception et continue de satisfaire aux normes industrielles les plus sévères.

Les forets Joran SPEEDHAMMER™ Plus et SPEEDHAMMER™ Quad sont certifiés PGM (Prüfgemeinschaft Mauerbohrer e.V.), le logo officiel et indépendant qui valide les normes des mèches béton. Ce logo est accordé uniquement aux fabricants qui répondent aux critères suivants :

- techniques de fabrication de pointe associées à un système d'assurance qualité ;
- qualité des forets validée par des organismes indépendants une fois par an.

Les conditions d'inspection sont développées par les organismes nationaux d'agrément des ancrages en coopération avec les principaux fabricants de mèches béton et d'ancrages. Le comité directeur de PGM® procède également à des analyses de routine appropriées pour assurer la conformité des mèches béton destinées à la fixation des ancrages.

Les nouveaux modèles de forets sont marqués du logo uniquement après avoir été soumis à de nombreux tests garantissant qu'ils sont appropriés et performants.

FORETS POUR PERCEUSES À PERCUSSION



SPEEDHAMMER® POWER



SPEEDHAMMER® PLUS



SPEEDHAMMER® MAX

FORETS POUR PERCEUSES ROTATIVES



FORETS MULTI-MATERIAUX



BÉTON



GRANITE

ACCESSOIRES



ACCESSOIRE « SYSTÈME M »

FORETS BÉTON MASONRY

LE FORET BÉTON LE PLUS RAPIDE ET RESISTANT

MASONRY



FORETS BÉTON MASONRY POUR PERCEUSES À PERCUSSION

TÊTE CARBURE DE TUNGSTÈNE pour plus de résistance et un perçage plus rapide de tous les matériaux de construction.
ANGLE D'ATTAQUE AGRESSIF pour gagner jusqu'à 15 % de rapidité sur la concurrence.
PROCESSUS DE BRASAGE UNIQUE pour souder parfaitement la tête et le corps de la mèche.
GOIJURE UNIQUE pour une élimination des poussières 60 % plus rapide avec un espace maximum.

20% PLUS RÉSISTANTE*



10501830

RÉFÉRENCE	DIAMÈTRE MM	LONGUEUR DE PERÇAGE MM	LONGUEUR TOTALE MM	DIAMÈTRE DE LA QUEUE MM	EAN	UNITÉ DE COMMANDE	PRIX € TVA INCL.	PRIX € TVA EXCL.	PG
10501812	3,0	45	70	CYL idem Ø	5709131000129	5	2,69	2,22	B60
10501813	3,5	45	75	CYL idem Ø	5709131000211	5	2,69	2,22	B60
10501814	4,0	45	80	CYL idem Ø	5709131055839	5	2,69	2,22	B60
10501815	4,0	90	160	CYL idem Ø	5709131055075	5	3,44	2,84	B60
10501816	4,5	45	85	CYL idem Ø	5709131000488	5	2,83	2,34	B60
10501817	5,0	50	90	CYL idem Ø	5709131055846	5	2,80	2,31	B60
10501818	5,0	90	160	CYL idem Ø	5709131000778	5	3,58	2,96	B60
10501819	5,5	50	95	CYL idem Ø	5709131055853	5	2,90	2,40	B60
10501820	5,5	90	160	CYL idem Ø	5709131000952	5	3,58	2,96	B60
10501821	6,0	60	100	CYL idem Ø	5709131055860	5	3,12	2,58	B60
10501822	6,0	90	160	CYL idem Ø	5709131055877	5	3,58	2,96	B60
10501824	6,0	300	400	CYL idem Ø	5709131001249	2	8,95	7,40	B60
10501826	6,5	60	105	CYL idem Ø	5709131055884	5	2,78	2,30	B60
10501827	6,5	90	160	CYL idem Ø	5709131001461	5	3,90	3,22	B60
10501830	7,0	60	110	CYL idem Ø	5709131055891	5	3,35	2,77	B60
10501831	7,0	90	160	CYL idem Ø	5709131055907	5	3,90	3,22	B60
10501834	8,0	70	120	CYL idem Ø	5709131055914	5	3,68	3,04	B60
10501835	8,0	90	160	CYL idem Ø	5709131002055	5	3,90	3,22	B60
10501836	8,0	130	200	CYL idem Ø	5709131055921	5	5,08	4,20	B60
10501838	8,0	300	400	CYL idem Ø	5709131002147	2	9,40	7,77	B60
10501841	9,0	70	130	CYL idem Ø	5709131002352	5	4,71	3,89	B60
10501846	10,0	70	140	CYL idem Ø	5709131055938	5	5,14	4,25	B60
10501847	10,0	90	160	CYL idem Ø	5709131002871	5	5,36	4,43	B60
10501848	10,0	130	200	CYL idem Ø	5709131055945	5	6,99	5,78	B60
10501850	10,0	300	400	CYL idem Ø	5709131002987	2	10,60	8,76	B60
10501853	11,0	90	160	CYL idem Ø	5709131003106	5	5,83	4,82	B60
10501854	12,0	90	160	10	5709131055952	5	6,61	5,46	B60
10501856	12,0	300	400	10	5709131003403	2	11,76	9,72	B60
10501859	13,0	90	160	10	5709131003526	5	7,44	6,15	B60
10501862	14,0	90	160	10	5709131055969	5	8,72	7,21	B60
10501864	14,0	300	400	10	5709131003786	2	13,00	10,74	B60
10501866	15,0	90	160	10	5709131003878	5	9,56	7,90	B60
10501867	16,0	90	160	10	5709131003915	5	10,97	9,07	B60
10501869	16,0	300	400	13	5709131003991	2	14,45	11,94	B60
10501873	18,0	95	160	13	5709131004158	2	11,63	9,61	B60
10501874	18,0	300	400	13	5709131004172	2	18,82	15,55	B60
10501878	20,0	95	160	13	5709131004325	2	14,87	12,29	B60

FORETS BÉTON MASONRY HEX



IW2041103

RÉFÉRENCE	DESCRIPTION	EAN	UNITÉ DE COMMANDE	PRIX € TVA INCL.	PRIX € TVA EXCL.	PG
IW2041101	Foret béton HEX 4mm	5054905290375	3	5,26	4,35	B60
IW2041103	Foret béton HEX 5mm	5054905290399	3	5,93	4,90	B60
IW2041104	Foret béton HEX 6mm	5054905290405	3	6,50	5,37	B60
IW2041105	Foret béton HEX 8mm	5054905290412	3	7,61	6,29	B60
IW2041106	Foret béton HEX 10mm	5054905290429	3	9,18	7,59	B60

FORETS BÉTON MASONRY - COFFRETS PLASTIQUES

MASONRY



10501892



10501893

RÉFÉRENCE	DESCRIPTION	EAN	UNITÉ DE COMMANDE	PRIX € TVA INCL.	PRIX € TVA EXCL.	PG
10501892	Coffret de 5 forets béton Masonry: 4 / 5 / 6 / 8 / 10mm	5709131248125	5	20,00	16,53	B60
10501893	Coffret de 7 forets béton Masonry : 4 / 5 / 6 / 7 / 8 / 10 / 12mm	5709131248149	1	22,57	18,65	B60

FORETS BÉTON GRANITE - COFFRETS

GRANITE



10501917

RÉFÉRENCE	DESCRIPTION	EAN	UNITÉ DE COMMANDE	PRIX € TVA INCL.	PRIX € TVA EXCL.	PG
10501917	Coffret de 5 forets granite : 4 / 5 / 6 / 8 / 10mm	5709131248187	1	26,89	22,22	B60

FORETS À PIERRE HEX SET



IW2041102



IW2026506

RÉFÉRENCE	DESCRIPTION	EAN	UNITÉ DE COMMANDE	PRIX € TVA INCL.	PRIX € TVA EXCL.	PG
IW2041102	Forets à pierre HEX Set 3PCS 4/5/6mm	5054905290382	2	7,50	6,20	B60
IW2026505	Forets à pierre HEX Set 5PCS 4/5/6/8/10mm	5054905302405	3	8,99	7,43	B60
IW2026506	Forets à pierre HEX Set 8PCS 3/4/5/6/7/8/9/10mm	5054905302412	2	11,99	9,91	B60

FORETS BÉTON SDS-PLUS

LE FORET IRWIN® LE PLUS RAPIDE

Voilà ce qui démarque le SPEEDHAMMER™ Plus des autres forets. Avec une capacité de goujure accrue de 28 %, son profil innovant permet une pénétration et une sortie ultra rapide. Il évacue rapidement poussières et débris. Il est particulièrement efficace dans le béton vert en raison de sa résistance à l'engorgement.



FORET SPEEDHAMMER™ PLUS



20% PLUS RAPIDE*

- 1. GÉOMÉTRIE INNOVANTE POUR LA TÊTE**
Tête carbure 25 % plus épaisse pour améliorer la force et la résistance. Angles de coupe concaves agressifs pour augmenter la vitesse de perçage jusqu'à 20 %
Tête de foret ultra courte transférant rapidement la poussière dans la goujure, ce qui réduit les risques d'engorgement. Pointe de centrage pour éviter le dérapage.

- 2. GOJURE UNIQUE**
Nouvelle conception ultra profonde et asymétrique de la goujure assurant l'élimination rapide des poussières et augmentant la vitesse de perçage.
- 3. CORPS EN ACIER CHROME-VANADIUM TREMPÉ**
Pour une résistance maximale à la rupture et une plus longue durée de vie.



Tête à 2 arêtes de coupe

APPLICATION

Compatible avec toutes les perceuses à percussion dotées d'un porte-embouts SDS-plus.

Conçu pour le perçage des briques, briques de béton, du béton et du granite.

RECOMMANDATION POUR LE PERÇAGE

En cas d'utilisation de forets de plus de 400mm de long, pré-percer sur au moins 150mm de profondeur avec un foret plus court de même diamètre.

Les forets SPEEDHAMMER™ Plus sont certifiés PGM (Prüfgemeinschaft Mauerbohrer e.V.).

AVANTAGES DES FORETS CERTIFIÉS PGM

- Limites de tolérance strictes pour le diamètre et la symétrie de la tête carbure, ce qui assure la précision du perçage.
- Ancrage et fixation assurés.
- Assurance qualité constante.
- Sécurité et fiabilité du produit.



Le respect de ces critères est constamment contrôlé par PGM, ce qui garantit la sécurité et la fiabilité de l'outil tant à l'utilisateur final qu'au distributeur.

* Perçage jusqu'à 20 % plus rapide que les produits concurrents grâce à la géométrie de la tête et à la conception innovante de la goujure.

SDS PLUS SPEED QUAD HAMMER 4-C FORET À BÉTON

RÉFÉRENCE	DIAMÈTRE MM	LONGUEUR TOTALE MM	PACK DE	EAN	UNITÉ DE COMMANDE	PRIX € TVA INCL.	PRIX € TVA EXCL.	PG
IW2039100	5	160	1	5706915391008	1	12,64	10,45	B60
IW2039371	5.5	110	1	5706915393712	1	12,78	10,56	B60
IW2039372	5.5	160	1	5706915393729	1	14,37	11,88	B60
IW2039373	6	110	1	5706915393736	1	10,12	8,36	B60
IW2039375	6	160	1	5706915393750	1	10,38	8,58	B60
IW2039376	6	210	1	5706915393767	1	13,18	10,89	B60
IW2039377	6	260	1	5706915393774	1	17,04	14,08	B60
IW2039378	6.5	160	1	5706915393781	1	14,37	11,88	B60
IW2039379	6.5	210	1	5706915393798	1	16,37	13,53	B60
IW2039380	7	160	1	5706915393804	1	14,64	12,10	B60
IW2039411	7	210	1	5706915394115	1	17,97	14,85	B60
IW2039412	8	160	1	5706915394122	1	13,71	11,33	B60
IW2039413	8	210	1	5706915394139	1	15,57	12,87	B60
IW2039414	8	260	1	5706915394146	1	19,03	15,73	B60
IW2039415	8	310	1	5706915394153	1	25,29	20,90	B60
IW2039416	10	160	1	5706915394160	1	14,64	12,10	B60
IW2039417	10	210	1	5706915394177	1	18,77	15,51	B60
IW2039418	10	260	1	5706915394184	1	19,96	16,50	B60
IW2039419	10	310	1	5706915394191	1	26,22	21,67	B60
IW2039420	10	460	1	5706915394207	1	50,05	41,36	B60
IW2039421	12	160	1	5706915394214	1	19,96	16,50	B60
IW2039422	12	210	1	5706915394221	1	22,63	18,70	B60
IW2039423	12	260	1	5706915394238	1	25,16	20,79	B60
IW2039424	12	310	1	5706915394245	1	28,75	23,76	B60
IW2039425	12	460	1	5706915394252	1	51,51	42,57	B60
IW2039426	14	160	1	5706915394269	1	28,08	23,21	B60
IW2039427	14	210	1	5706915394276	1	29,68	24,53	B60
IW2039428	14	310	1	5706915394283	1	35,67	29,48	B60
IW2039429	14	460	1	5706915394290	1	54,97	45,43	B60
IW2039430	16	250	1	5706915394306	1	47,12	38,94	B60



IW2039100

SDS PLUS SPEED POWER FORET À BÉTON

RÉFÉRENCE	DIAMÈTRE MM	LONGUEUR TOTALE MM	PACK DE	EAN	UNITÉ DE COMMANDE	PRIX € TVA INCL.	PRIX € TVA EXCL.	PG
IW2039116	5	110	1	5054905306014	2	13,95	11,53	B60
IW2039117	6	110	1	5054905306021	2	14,96	12,36	B60
IW2039119	6	160	1	5054905306045	2	15,95	13,18	B60
IW2039125	6	210	1	5054905306106	2	16,95	14,01	B60
IW2039118	8	110	1	5054905306038	2	16,17	13,36	B60
IW2039120	8	160	1	5054905306052	2	17,16	14,18	B60
IW2039126	8	260	1	5054905306113	2	18,16	15,01	B60
IW2039121	10	160	1	5054905306069	2	18,37	15,18	B60
IW2039127	10	260	1	5054905306120	2	19,37	16,01	B60
IW2039122	12	160	1	5054905306076	2	19,58	16,18	B60
IW2039123	14	160	1	5054905306083	2	20,79	17,18	B60
IW2039124	16	160	1	5054905306090	2	22,00	18,18	B60



IW2039121

FORETS SPEEDHAMMER™ PLUS

**SPEED
PLUS
HAMMER™**



10501979

RÉFÉRENCE	DIAMÈTRE MM	LONGUEUR DE PERÇAGE MM	LONGUEUR TOTALE MM	PACK DE	EAN	UNITÉ DE COMMANDE	PRIX € TVA INCL.	PRIX € TVA EXCL.	PG
10501943	4,0	50	110	1	5709131019282	3	6,50	5,37	B60
10501944	4,0	100	160	1	5709131019350	3	7,01	5,79	B60
10503844	4,5	100	160	1	734442175582	1	7,24	5,98	B60
10501945	5,0	50	110	1	5709131019466	5	6,82	5,64	B60
10501946	5,0	100	160	1	5709131019800	3	7,38	6,10	B60
10501947	5,0	150	210	1	5709131236962	3	9,49	7,84	B60
10501948	5,0	200	260	1	5709131204237	1	9,20	7,60	B60
10501949	5,5	50	110	1	5709131020011	1	6,93	5,73	B60
10501950	5,5	100	160	1	5709131020233	1	7,43	6,14	B60
10501951	5,5	150	210	1	5709131020363	1	9,66	7,98	B60
10501952	5,5	200	260	1	5709131281030	1	7,30	6,03	B60
10501953	5,5	240	300	1	5709131236986	1	9,15	7,56	B60
10501954	6,0	50	110	1	5709131020400	5	7,05	5,83	B60
10501955	6,0	100	160	1	5709131020769	5	7,61	6,29	B60
10501956	6,0	150	210	1	5709131021070	3	9,99	8,26	B60
10501957	6,0	200	260	1	5709131021124	1	7,59	6,27	B60
10501958	6,0	240	300	1	5709131236948	1	9,79	8,09	B60
10501959	6,0	400	460	1	5709131021162	1	18,69	15,45	B60
10501960	6,5	50	110	1	5709131021186	1	7,16	5,92	B60
10501961	6,5	100	160	1	5709131021353	1	7,78	6,43	B60
10501962	6,5	150	210	1	5709131021537	1	10,10	8,35	B60
10501963	6,5	200	260	1	5709131021544	1	9,15	7,56	B60
10501964	7,0	50	110	1	5709131021582	1	7,51	6,21	B60
10501965	7,0	100	160	1	5709131021704	3	8,02	6,63	B60
10501966	7,0	150	210	1	5709131021919	1	10,21	8,44	B60
10501967	7,0	340	400	1	5709131228929	1	13,07	10,80	B60
10501968	8,0	50	110	1	5709131021971	3	8,24	6,81	B60
10501969	8,0	100	160	1	5709131022305	5	8,63	7,13	B60
10501970	8,0	150	210	1	5709131022701	3	10,37	8,57	B60
10501971	8,0	200	260	1	5709131022947	1	9,45	7,81	B60
10501972	8,0	240	300	1	5709131023029	3	10,95	9,05	B60
10501973	8,0	400	460	1	5709131023142	1	19,34	15,98	B60
10501974	8,0	540	600	1	5709131023227	1	24,12	19,93	B60
10501975	9,0	100	160	1	5709131023364	1	8,75	7,23	B60
10501976	9,0	150	210	1	5709131023449	1	11,02	9,11	B60
10501978	10,0	50	110	1	5709131023524	3	9,00	7,44	B60
10501979	10,0	100	160	1	5709131023722	3	9,40	7,77	B60
10501980	10,0	150	210	1	5709131024095	2	11,76	9,72	B60
10501981	10,0	200	260	1	5709131024378	1	9,63	7,96	B60
10501982	10,0	240	300	1	5709131024484	3	11,76	9,72	B60
10501984	10,0	400	460	1	5709131024620	2	19,95	16,49	B60
10501985	10,0	540	600	1	5709131024750	1	25,30	20,91	B60
10501986	10,0	940	1000	1	5709131135418	1	52,59	43,46	B60
10501987	11,0	100	160	1	5709131024866	1	10,87	8,98	B60
10501988	11,0	200	260	1	5709131025047	1	9,63	7,96	B60
10501989	11,0	240	300	1	5709131025061	1	12,91	10,67	B60
10501991	12,0	100	160	1	5709131025153	3	13,32	11,01	B60
10501992	12,0	150	210	1	5709131025498	1	12,69	10,49	B60
10501993	12,0	170	230	1	5709131025610	1	13,25	10,95	B60
10501994	12,0	200	260	1	5709131025689	1	11,97	9,89	B60
10501995	12,0	240	300	1	5709131025771	3	14,99	12,39	B60
10501996	12,0	400	460	1	5709131025917	3	20,62	17,04	B60
10501997	12,0	540	600	1	5709131026044	1	24,54	20,28	B60
10501998	12,0	740	800	1	5709131026105	1	36,06	29,80	B60
10501999	12,0	940	1000	1	5709131026112	1	63,60	52,56	B60
10502000	13,0	100	160	1	5709131026280	1	14,41	11,91	B60
10502004	14,0	100	160	1	5709131026624	3	15,29	12,64	B60
10502005	14,0	150	210	1	5709131026778	2	13,95	11,53	B60
10502006	14,0	170	230	1	5709131026846	1	15,06	12,45	B60
10502007	14,0	200	260	1	5709131026907	1	11,97	9,89	B60

FORETS SPEEDHAMMER™ PLUS

RÉFÉRENCE	DIAMÈTRE MM	LONGUEUR DE PERÇAGE MM	LONGUEUR TOTALE MM	PACK DE	EAN	UNITÉ DE COMMANDE	PRIX € TVA INCL.	PRIX € TVA EXCL.	PG
10502008	14,0	240	300	1	5709131026983	2	20,16	16,66	B60
10502010	14,0	400	460	1	5709131027058	1	22,07	18,24	B60
10502011	14,0	540	600	1	5709131027188	1	29,50	24,38	B60
10502012	14,0	940	1000	1	5709131137610	1	66,88	55,27	B60
10502013	15,0	100	160	1	5709131027331	1	15,88	13,12	B60
10502014	15,0	170	230	1	5709131027492	1	13,69	11,31	B60
10502015	15,0	200	260	1	5709131027539	1	14,44	11,93	B60
10502016	15,0	240	300	1	5709131027584	1	21,65	17,89	B60
10502017	16,0	100	160	1	5709131027713	1	16,76	13,85	B60
10502018	16,0	150	210	1	5709131027829	2	20,62	17,04	B60
10502019	16,0	170	230	1	5709131027959	1	21,48	17,75	B60
10502020	16,0	240	300	1	5709131028055	1	22,43	18,54	B60
10502021	16,0	400	460	1	5709131028154	2	30,93	25,56	B60
10502022	16,0	540	600	1	5709131028314	1	31,47	26,01	B60
10502023	16,0	740	800	1	5709131028383	1	38,77	32,04	B60
10502024	16,0	940	1000	1	5709131028413	1	92,72	76,63	B60
10502027	18,0	150	210	1	5709131028635	1	24,89	20,57	B60
10502028	18,0	240	300	1	5709131028857	1	28,37	23,45	B60
10502029	18,0	400	460	1	5709131028925	2	34,52	28,53	B60
10502030	18,0	540	600	1	5709131029038	1	43,09	35,61	B60
10502031	18,0	940	1000	1	5709131096290	1	91,15	75,33	B60
10502033	19,0	240	300	1	5709131029205	1	30,32	25,06	B60
10502036	20,0	150	210	1	5709131029373	2	28,80	23,80	B60
10502038	20,0	240	300	1	5709131029595	1	32,71	27,03	B60
10502040	20,0	400	460	1	5709131029670	2	43,60	36,03	B60
10502041	20,0	540	600	1	5709131029823	1	52,72	43,57	B60
10502042	20,0	940	1000	1	5709131097129	1	92,52	76,46	B60
10502043	22,0	200	260	1	5709131029939	1	39,17	32,37	B60
10502044	22,0	240	300	1	5709131030003	1	48,52	40,10	B60
10502046	22,0	400	460	1	5709131030126	1	56,80	46,94	B60
10502047	22,0	540	600	1	5709131030263	1	72,59	59,99	B60
10502048	22,0	940	1000	1	5709131097594	1	104,64	86,48	B60
10502049	24,0	200	260	1	5709131030331	1	49,05	40,54	B60
10502050	24,0	240	300	1	5709131030386	1	52,32	43,24	B60
10502052	24,0	400	460	1	5709131030478	1	61,76	51,04	B60
10502053	25,0	200	260	1	5709131030584	1	52,91	43,73	B60
10502054	25,0	240	300	1	5709131030638	1	65,86	54,43	B60
10502056	25,0	400	460	1	5709131030720	1	65,32	53,98	B60
10502057	25,0	550	600	1	5709131258483	1	71,00	58,68	B60
10502059	26,0	240	300	1	5709131030898	1	37,01	30,59	B60
10502060	26,0	400	460	1	5709131030942	1	68,76	56,83	B60
10502061	26,0	540	600	1	5709131128397	1	71,00	58,68	B60

SDS-QUICK FORET À BÉTONUNEO



IW2039105

RÉFÉRENCE	DIAMÈTRE MM	LONGUEUR DE PERÇAGE MM	LONGUEUR TOTALE MM	PACK DE	EAN	UNITÉ DE COMMANDE	PRIX € TVA INCL.	PRIX € TVA EXCL.	PG
IW2039101	4	50	100	1	5054905293451	5	6,15	5,08	B60
IW2039102	5	50	100	1	5054905293468	5	6,15	5,08	B60
IW2039103	6	50	100	1	5054905293475	5	7,05	5,83	B60
IW2039104	8	70	120	1	5054905293482	5	7,50	6,20	B60
IW2039105	10	70	120	1	5054905293499	5	8,17	6,75	B60

COFFRETS DE FORETS SPEEDHAMMER™ PLUS



10502089



IW2039501

RÉFÉRENCE	DESCRIPTION	EAN	UNITÉ DE COMMANDE	PRIX € TVA INCL.	PRIX € TVA EXCL.	PG
IW2039701	Set Forets à béton SDS Plus 3PCS 5/6/8mm	5054905293703	2	15,29	12,64	B60
10502089	SET Forets à béton SDS+ 5 pièces: 5 / 6 / 8 / 10 / 12 × 160mm	5709131268871	5	30,24	24,99	B60
IW2039501	SET Forets à béton SDS+ - 10 pièces en boîte moyenne: 5 / 5.5 / 6.0 × 110, 5.5 / 6 / 8 / 10 / 12 × 160mm	5054905247782	5	39,99	33,05	B08
IW2039502	Set SPEEDHAMMER PLUS Forets à béton, 10PCS - 5/5.5/6×110, 5.5/6/7/10/12×160mm	5054905247799	1	39,99	33,05	B08

FORETS PIERRE



FORETS BÉTON SDS-MAX

CONÇU POUR LES TRAVAUX LES PLUS DIFFICILES



POINTE CARBIDE

VITESSE

SOLIDE ET DURABLE

UNE TRANSMISSION OPTIMALE DES IMPACTS

ACIER PREMIUM & PRODUCTION ALLEMANDE

FORET SPEEDHAMMER™ MAX

- 1. POINTE CARBIDE**
Tête solide avec 2 taillants et plus 2 dents de coupe individuelles
- 2. VITESSE**
Hélice à 4 cannelures pour un enlèvement rapide des débris
- 3. SOLIDE ET DURABLE**
La pointe et le corps en carbide sont brasés ensemble pour créer un lien solide et durable
- 4. UNE TRANSMISSION OPTIMALE DES IMPACTS**
Un noyau central solide pour une meilleure durabilité et transmission d'énergie
- 5. ACIER PREMIUM & PRODUCTION ALLEMANDE**
Fournit une meilleure résistance du noyau pour une durabilité et durée de vie prolongée



Tête à 4 arêtes de coupe

MADE IN GERMANY



APPLICATION:

Compatible avec toutes les machines de forage à percussion avec montage SDS-max. Optimisé pour un forage rapide et efficace, même à travers le béton armé.

ACCREDITÉ PGM® ET SDS-MAX:

Le site de production allemand IRWIN® est un fabricant agréé de Les embouts SDS-max et l'accréditation PGM® donnent aux utilisateurs la confiance dans la qualité de la fabrication et le trou qui en résulte pour une fixation professionnelle des ancrés.

Les forets SPEEDHAMMER™ Power sont certifiés PGM (Prüfgemeinschaft Mauerbohrer e.V.).

AVANTAGES DES FORETS CERTIFIÉS PGM

- Limites de tolérance strictes pour le diamètre et la symétrie de la tête carbure, ce qui assure la précision du perçage.
- Ancrage et fixation assurés.
- Assurance qualité constante.
- Sécurité et fiabilité du produit.



Le respect de ces critères est constamment contrôlé par PGM, ce qui garantit la sécurité et la fiabilité de l'outil tant à l'utilisateur final qu'au distributeur.

FORETS SPEEDHAMMER™ MAX 4 ARÊTES DE COUPE

RÉFÉRENCE	DIAMÈTRE MM	LONGUEUR DE PERÇAGE MM	LONGUEUR TOTALE MM	PACK DE	EAN	UNITÉ DE COMMANDE	PRIX € TVA INCL.	PRIX € TVA EXCL.	PG
IW2022101	16.0	200	340	1	5054905238728	1	73,69	60,90	B60
IW2022102	16.0	400	540	1	5054905238735	1	85,12	70,35	B60
IW2022103	18.0	200	340	1	5054905238742	1	74,96	61,95	B60
IW2022104	18.0	400	540	1	5054905238759	1	87,66	72,45	B60
IW2022105	20.0	200	340	1	5054905238766	1	76,23	63,00	B60
IW2022106	20.0	400	540	1	5054905238773	1	91,48	75,60	B60
IW2022107	20.0	800	920	1	5054905238780	1	116,89	96,60	B60
IW2022108	22.0	200	340	1	5054905238797	1	77,50	64,05	B60
IW2022109	22.0	400	540	1	5054905238803	1	99,10	81,90	B60
IW2022110	22.0	800	920	1	5054905238810	1	139,76	115,50	B60
IW2022111	24.0	200	340	1	5054905238827	1	81,31	67,20	B60
IW2022112	24.0	400	540	1	5054905238834	1	106,72	88,20	B60
IW2022113	25.0	200	340	1	5054905238841	1	85,12	70,35	B60
IW2022114	25.0	400	540	1	5054905238858	1	109,26	90,30	B60
IW2022115	25.0	800	920	1	5054905238865	1	152,46	126,00	B60
IW2022116	28.0	450	570	1	5054905238872	1	127,05	105,00	B60
IW2022117	28.0	550	670	1	5054905238889	1	132,13	109,20	B60
IW2022118	30.0	450	570	1	5054905238896	1	134,67	111,30	B60
IW2022119	32.0	450	570	1	5054905238650	1	139,76	115,50	B60
IW2022120	32.0	800	920	1	5054905238667	1	190,58	157,50	B60
IW2022121	35.0	450	570	1	5054905238674	1	165,16	136,50	B60
IW2022122	35.0	550	670	1	5054905238681	1	196,93	162,75	B60
IW2022123	38.0	450	570	1	5054905238698	1	196,93	162,75	B60
IW2022124	40.0	450	570	1	5054905238704	1	215,98	178,50	B60
IW2022125	40.0	800	920	1	5054905238711	1	279,51	231,00	B60

**SPEED
MAX
HAMMER™**



IW2022101

FORET À BÉTON

RÉFÉRENCE	DIAMÈTRE MM	LONGUEUR TOTALE MM	PACK DE	EAN	UNITÉ DE COMMANDE	PRIX € TVA INCL.	PRIX € TVA EXCL.	PG
IW2039106	4	80	1	5054905303334	5	5,26	4,35	B60
IW2039107	5	90	1	5054905303341	5	6,50	5,37	B60
IW2039108	6	100	1	5054905303358	5	7,05	5,83	B60
IW2039110	8	120	1	5054905303372	5	8,24	6,81	B60
IW2039112	10	140	1	5054905303396	5	10,60	8,76	B60
IW2039113	12	160	1	5054905303402	5	11,76	9,72	B60
IW2039114	14	160	1	5054905303419	5	15,29	12,64	B60



IW2039112

SET FORETS À BÉTON

RÉFÉRENCE	DESCRIPTION	EAN	UNITÉ DE COMMANDE	PRIX € TVA INCL.	PRIX € TVA EXCL.	PG
IW2024502	Set Forets à béton 3PCS 5/6/8mm	5054905305765	5	9,96	8,23	B60
IW2039503	Set Forets à béton 4PCS 4/5/6/8mm	5054905303433	3	13,00	10,74	B60



IW2039503

*Queue a 3 plats

BURINS DE DÉMOLITION

BURIN POINTU



Pour les travaux de burinage et de saignée dans la brique, le béton et la pierre (pose de câbles, par exemple).

BURIN PLAT



Pour les travaux de burinage et de saignée dans la brique, le béton et la pierre (pose de câbles, par exemple).

BURIN LARGE



Pour éliminer de grosses quantités de matériau.

GOUGE



Pour creuser des petits canaux dans le béton.

BURIN À DÉJOINTER TCT



Pour éliminer les joints entre les briques.

BURIN COUDÉ



Pour démonter facilement les carreaux.

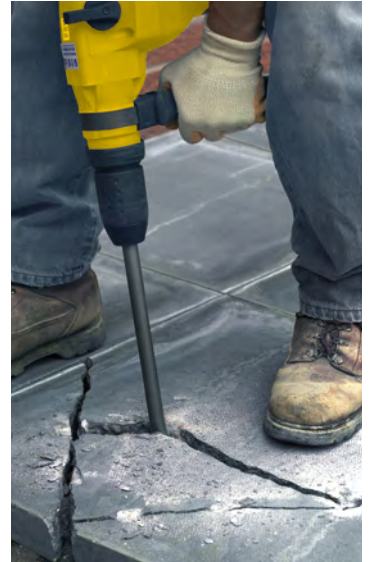

SPEEDHAMMER™ PLUS BURINS DE DÉMOLITION

POUR UNE LARGE GAMME D'APPLICATIONS Tant sur les SDS Plus que SDS Max : ouvertures, démolition béton, travaux de démolition légers et creusement de saignée pour canalisation et conduits électriques.
L'IDÉAL POUR LE PERÇAGE béton et maçonnerie.
ACIER ALLIÉ HAUTE QUALITÉ pour optimiser les performances et la durée de vie.

RÉFÉRENCE	DESCRIPTION	EAN	UNITÉ DE COMMANDE	PRIX € TVA INCL.	PRIX € TVA EXCL.	PG
10502194	Burin pointu 250mm	5709131281979	2	17,70	14,63	B60
10502195	Burin plat 20×250mm	5709131281986	2	23,53	19,45	B60
10502197	Gouge 22×250mm	5709131282006	1	32,78	27,09	B60
10502200	Burin à déjoindre TCT 32×200mm	5709131285601	1	143,07	118,24	B60
10502196	Burin large 40×250mm	5709131281993	3	23,53	19,45	B60
10503643	Burin coudé 40×250mm	5706915001273	2	29,95	24,75	B60

SET CISEAUX SDS PLUS



IW2027602



IW2027601

RÉFÉRENCE	DESCRIPTION	EAN	UNITÉ DE COMMANDE	PRIX € TVA INCL.	PRIX € TVA EXCL.	PG
IW2027602	Set ciseaux SDS Plus 3PCS (ciseau pointu, ciseau plat, ciseau bêche)	5054905239206	1	29,98	24,78	B60
IW2027601	Set SDS Plus forets/ciseaux 6PCS - forets (5.5, 6 et 7mm) et 3 ciseaux SDS Plus (ciseau pointu, ciseau plat, ciseau bêche)	5054905239190	1	39,95	33,02	B60

SPEEDHAMMER™ MAX BURINS DE DÉMOLITION



10502184

RÉFÉRENCE	DESCRIPTION	EAN	UNITÉ DE COMMANDE	PRIX € TVA INCL.	PRIX € TVA EXCL.	PG
10502184	Burin pointu 280mm	5709131281870	1	19,36	16,00	B60
10502185	Burin pointu 400mm	5709131281887	1	18,37	15,18	B60
10502186	Burin pointu 600mm	5709131281894	1	26,86	22,20	B60
10502187	Burin plat 25×280mm	5709131281900	1	17,86	14,76	B60
10502188	Burin plat 25×400mm	5709131281917	1	20,87	17,25	B60
10502189	Burin plat 25×600mm	5709131281924	1	28,34	23,42	B60
10502191	Burin large 50×400mm	5709131281948	1	43,20	35,70	B60
10502192	Burin large 80×300mm	5709131281955	1	50,67	41,88	B60
10502190	Burin large 115×350mm	5709131281931	1	65,61	54,22	B60

ACCESSOIRE « SYSTÈME M »

M-SYSTEM



MODE D'EMPLOI

1. Pousser le corps vers l'arrière et commencer à percer.
La nouvelle tête carbure IRWIN® facilite le démarrage sur le fibrociment.
2. Après avoir percé le trou, retirer le foret pilote et fixer la vis hexagonale avec le même outil.
3. Un ressort spécial maintiendra la vis en place avant fixation.
Plus besoin d'adaptateurs ou d'autres outils électriques pour poser les toitures.
Pour un travail plus pratique et plus sûr.

RÉFÉRENCE	DESCRIPTION	EAN	UNITÉ DE COMMANDE	PRIX € TVA INCL.	PRIX € TVA EXCL.	PG
10507590	Accessoire « Système M » 8mm	5706915075908	1	90,75	75,00	B60
10502865	Accessoire « Système M » 11mm	5709131054276	1	90,75	75,00	B60
10503476	Foret 8mm pour accessoire « Système M »	5709131248811	1	5,07	4,19	B60

OUTIL 2-EN-1 pour fixer rapidement et facilement le fibrociment et d'autres matériaux de couverture/toiture similaires.
TÊTE CARBURE DE TUNGSTÈNE pour démarrer facilement.
RESSORT SPÉCIAL pour maintenir la vis en place avant de la fixer.

FORETS MULTI-MATÉRIAUX



UN FORET POUR CHAQUE MATÉRIAU

Le Foret MULTI-MATÉRIAUX est la plus polyvalente des mèches IRWIN®. Il est conçu pour percer une multitude de matériaux, notamment la brique, le béton cellulaire, les plaques de plâtre, la céramique, les feuilles de métal, le bois, le plastique et le marbre. En plus de sa polyvalence, le foret IRWIN® Cordless Multi est la solution idéale pour percer des carreaux de céramique jusqu'à une dureté de 9.

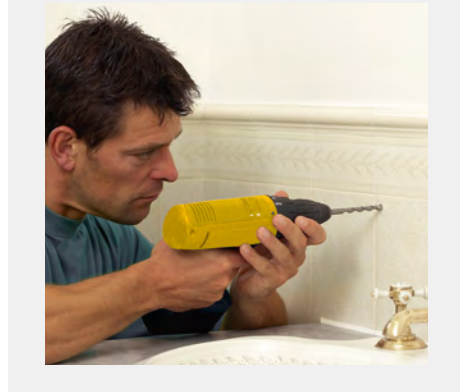
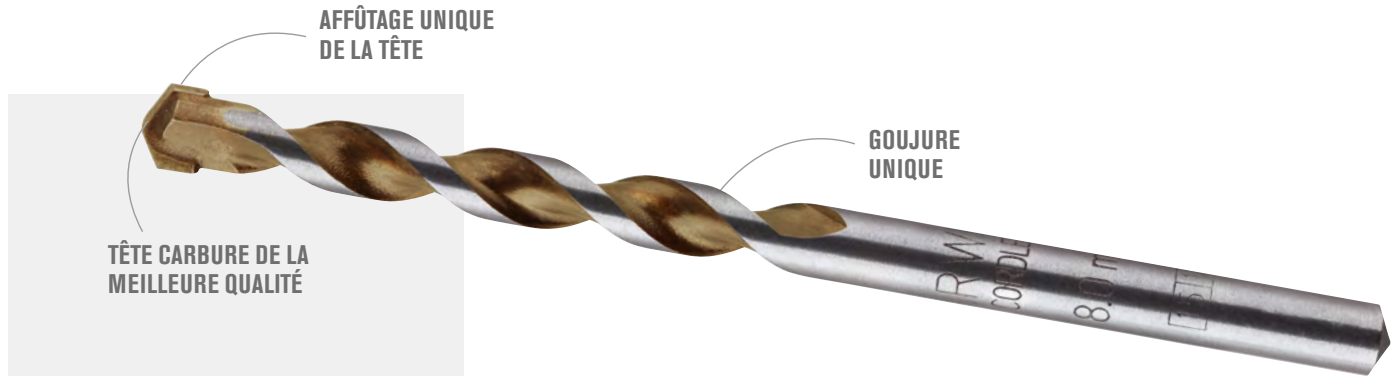

1. TÊTE CARBURE DE LA MEILLEURE QUALITÉ

Pour un perçage rapide dans la plupart des matériaux, y compris la céramique la plus dure (dureté 9).

2. GOJURE UNIQUE

Pour éliminer les poussières avec un espace maximum. Jusqu'à 15 % plus rapide que la concurrence. 10 % de trous en plus par charge de batterie.

3. AFFÛTAGE UNIQUE DE LA TÊTE

Tête carbure à 4 arêtes de coupe pour un excellent centrage et une parfaite qualité de perçage.



CONSEILS UTILES

1. Percer lentement
2. À haute pression
3. Sans percussion

FORETS MULTI-MATERIAUX - SANS PERCUSSION



10501932

RÉFÉRENCE	DIAMÈTRE MM	LONGUEUR DE PERÇAGE MM	LONGUEUR TOTALE MM	DIAMÈTRE DE LA QUEUE MM	EAN	UNITÉ DE COMMANDE	PRIX € TVA INCL.	PRIX € TVA EXCL.	PG
10501919	3,0	40	110	CYL idem Ø	5709131285731	1	3,18	2,63	B60
10501920	3,5	40	110	CYL idem Ø	5709131285762	1	3,18	2,63	B60
10501921	4,0	45	80	CYL idem Ø	5709131000303	1	3,18	2,63	B60
10501922	5,0	50	90	CYL idem Ø	5709131000563	1	3,25	2,69	B60
10501923	5,5	55	95	CYL idem Ø	5709131000822	1	3,41	2,82	B60
10501924	5,5	115	160	CYL idem Ø	5709131055037	1	4,54	3,75	B60
10501925	6,0	60	100	CYL idem Ø	5709131000983	1	3,73	3,08	B60
10501926	6,0	115	160	CYL idem Ø	5709131001164	1	4,61	3,81	B60
10501927	6,0	120	200	CYL idem Ø	5709131247593	1	4,92	4,07	B60
10501928	6,5	60	105	CYL idem Ø	5709131001348	1	3,90	3,22	B60
10501929	6,5	120	200	CYL idem Ø	5709131243007	1	5,22	4,31	B60
10501930	7,0	65	110	CYL idem Ø	5709131001577	1	4,22	3,49	B60
10501931	7,0	115	160	CYL idem Ø	5709131001720	1	5,31	4,39	B60
10501932	8,0	70	120	CYL idem Ø	5709131001836	1	4,65	3,84	B60
10501933	8,0	120	200	CYL idem Ø	5709131002086	1	6,35	5,25	B60
10501934	10,0	70	140	CYL idem Ø	5709131002710	1	6,63	5,48	B60
10501935	10,0	120	200	CYL idem Ø	5709131002918	1	8,17	6,75	B60
10501936	12,0	105	160	CYL idem Ø	5709131003267	1	8,42	6,96	B60
10501937	14,0	100	160	10	5709131003717	1	11,74	9,70	B60

FORETS MULTI-MATERIAUX - COFFRETS

**CORDLESS
MULTI**



10501938



10501939



10501940

RÉFÉRENCE	DESCRIPTION	EAN	UNITÉ DE COMMANDE	PRIX € TVA INCL.	PRIX € TVA EXCL.	PG
10501938	Coffret de 5 forets multi-matériaux : 4 / 5 / 6 / 8 / 10mm	5709131247715	5	19,95	16,49	B60
10501939	Coffret de 5 forets multi-matériaux : 5 / 5,5 / 6 / 8 / 10mm	5709131247692	1	19,19	15,86	B60
10501940	Coffret de 7 forets multi-matériaux : 4 / 5 / 6 / 7 / 8 / 10 / 12mm	5709131247708	1	29,39	24,29	B60

FORETS DIAMANT

POUR UNE COUPE RAPIDE DE TOUS LES CARRELAGES, TENDRES OU DURS

DIAMOND



10507896



RÉFÉRENCE	DESCRIPTION	EAN	UNITÉ DE COMMANDE	PRIX € TVA INCL.	PRIX € TVA EXCL.	PG
10507892	Foret diamant 5mm	5706915078923	1	28,02	23,16	B60
10507893	Foret diamant 6mm	5706915078930	1	29,48	24,36	B60
10507894	Foret diamant 7mm	5706915078947	1	30,47	25,18	B60
10507895	Foret diamant 8mm	5706915078954	1	31,17	25,76	B60
10507896	Foret diamant 10mm	5706915078961	1	31,94	26,40	B60
10507897	Foret diamant 12mm	5706915078978	1	37,10	30,66	B60

CONSEILS UTILES

1. Percer en refroidissant le foret à l'eau prolonge sa durée de vie.
2. Ne pas appuyer trop fort sur l'outil.
3. Faire un mouvement circulaire pour éliminer les poussières.
4. Vitesse de coupe : 2 700 tr/min
5. Percer sans percussion.



Le foret doit tourner avant de toucher la surface. Pour éviter le dérapage du foret, commencer par un angle à 45°.



Une fois le perçage démarré, augmenter progressivement l'inclinaison du foret jusqu'à être à la verticale.



Faire un mouvement circulaire en perçant.

FORETS « VERRE ET CERAMIQUE »

GLASS & TILES

POUR PERCER LE VERRE, LA PORCELAINE ET LA CÉRAMIQUE

Une tête carbure en fer de lance pour pratiquer des trous bien nets dans le verre, la porcelaine et la céramique avec un minimum d'ébréchantures.



RÉFÉRENCE	DESCRIPTION	EAN	UNITÉ DE COMMANDE	PRIX € TVA INCL.	PRIX € TVA EXCL.	PG
10507903	Foret « Glass & Tile » 4mm	5706915079036	5	3,68	3,04	B60
10507904	Foret « Glass & Tile » 5mm	5706915079043	5	4,48	3,70	B60
10507905	Foret « Glass & Tile » 6mm	5706915079050	5	5,03	4,16	B60
10507906	Foret « Glass & Tile » 7mm	5706915079067	5	5,98	4,94	B60
10507907	Foret « Glass & Tile » 8mm	5706915079074	5	6,27	5,18	B60
10507909	Foret « Glass & Tile » 10mm	5706915079098	5	7,61	6,29	B60

CONSEILS UTILES

1. Percer lentement
2. À haute pression
3. Sans percussion
4. Ne pas l'utiliser sur le verre trempé

FORETS « VERRE & CERAMIQUE »

GLASS & TILES

RÉFÉRENCE	DESCRIPTION	EAN	UNITÉ DE COMMANDE	PRIX € TVA INCL.	PRIX € TVA EXCL.	PG
10507912	Coffret de 5 forets « Glass & Tile » : 4 / 5 / 6 / 8 / 10mm	5706915079128	2	16,49	13,63	B60



10507912



POUR LE PERÇAGE MÉTAL HAUTES PERFORMANCES

La gamme de mèches métal IRWIN® offre une solution pour chaque application professionnelle. Chacune d'elles est en acier rapide et dotée d'arêtes de coupe haute précision, ce qui assure leur résistance et leur qualité.

- LONGUEUR TOTALE** : longueur de la pointe à l'extrémité de la mèche.
- ANGLE DE LA POINTE** : angle formé par les bords d'attaque.
- DIAMÈTRE DU FORET** : diamètre de coupe de la mèche.
- LONGUEUR DE LA QUEUE** : extrémité de la mèche fixée à la perceuse.
- LONGUEUR DE PERÇAGE** : longueur de la pointe à l'extrémité des goujures.

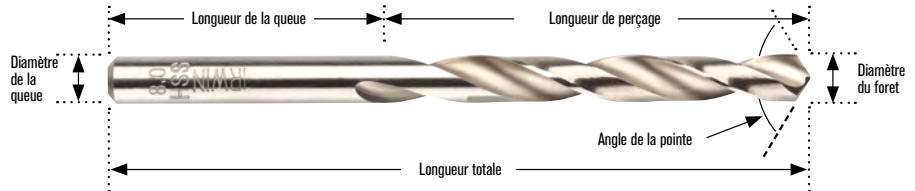

GÉOMÉTRIE DE LA PASTILLE

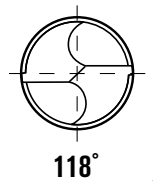

118°



POINTE STANDARD 118°

- Pour le perçage d'aciers alliés et non alliés, de métaux non ferreux, de la fonte et du plastique dur.
- Facile à réaffûter.
- Demande plus de force d'avance.
- Idéale pour les perceuses fixes.

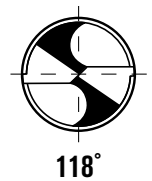

118°



POINTE EN CROIX 118°

- Pour le perçage d'aciers alliés et non alliés, de métaux non ferreux, de la fonte et du plastique dur.
- Excellent centrage.
- Demande moins d'efforts et de force d'avance.

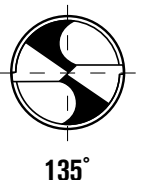

135°



POINTE EN CROIX 135°

- Pour le perçage d'aciers haute résistance et fortement alliés.
- Excellent centrage.
- Demande moins d'efforts et de force d'avance.

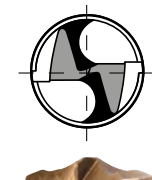

POINTE TURBOMAX® JET POINT

- Spécifiquement conçue pour les perceuses portables.
- Excellent centrage, ne dérape sur aucune surface.
- Découpe de précision pour rester affûtée plus longtemps et percer plus vite.

FORETS HSS



HSS TURBOMAX



HSS TITANIUM



HSS COBALT



HSS PRO

FORETS SPECIAUX



FORETS ÉTAGÉS



TCT

TURBOMAX™ HSS



ANGLE DE COUPE DE 140° POUR UNE FINITION NETTE

TÊTE 100° POUR UNE AMORCE PLUS RAPIDE

STRUCTURE RENFORCÉE

ACIER RAPIDE W9 (HSS)

DURETÉ

GOJURE HAUTE PRÉCISION

QUEUE À 3 PLATS

CONÇUE POUR LE PERÇAGE HAUTES PERFORMANCES

La mèche Turbomax™ est principalement conçue pour le perçage hautes performances de feuilles de métal, mais elle est également performante sur tous les types de bois et de plastique. Elle est adaptée au perçage de l'acier inoxydable, mais les mèches HSS Cobalt (voir page 114) sont plus particulièrement recommandées pour ce type de perçage. Toujours utiliser un fluide de refroidissement pour le perçage sur acier inoxydable.

- 1. TÊTE 100° POUR UNE AMORCE PLUS RAPIDE**
Centrage et guidage extrêmement précis.
Pas de dérapage, même sur les surfaces courbes.
Marquage au pointeau inutile.
- 2. ANGLE DE COUPE DE 140° POUR UNE FINITION NETTE**
Perçage de trous parfaitement ronds et propres - bavures réduites au minimum.
Pas de blocage dans plusieurs couches de matériau fin.
- 3. GOJURE HAUTE PRÉCISION**
Pour un perçage de grande précision et une évacuation rapide des copeaux.
- 4. STRUCTURE RENFORCÉE**
Pour plus de résistance et de robustesse - pas de rupture.
- 5. ACIER RAPIDE W9 (HSS)**
Pour des arêtes plus coupantes et une excellente résistance à la chaleur.
- 6. DURETÉ**
Excellente résistance à la chaleur. Dureté de 63-66 HRC.
- 7. QUEUE À 3 PLATS***
Pour empêcher la mèche de tourner dans le mandrin.
Pour éviter d'endommager la mèche par rotation.
Serrage assuré, notamment avec des mandrins sans clé.
* A partir du diamètre 5,5mm

JET POINT - UNE POINTE RÉVOLUTIONNAIRE
Centrage automatique, ne dérape sur aucune surface.

FORETS MÉTAL HSS TURBOMAX™

RÉFÉRENCE	DIAMÈTRE MM	LONGUEUR DE PERÇAGE MM	LONGUEUR TOTALE MM	PACK DE	EAN	UNITÉ DE COMMANDE	PRIX € TVA INCL.	PRIX € TVA EXCL.	PG
10502202	1,0	12	34	2	5709131232889	5	4,50	3,72	B60
10502203	1,5	18	40	2	5709131232902	5	4,50	3,72	B60
10502204	2,0	24	49	2	5709131232926	5	7,05	5,83	B60
10502205	2,5	30	57	2	5709131232940	5	7,05	5,83	B60
10502206	3,0	33	61	1	5709131232964	5	4,69	3,88	B60
10502208	3,2	36	65	1	5709131233008	5	4,69	3,88	B60
10502209	3,3	36	65	1	5709131233046	5	4,69	3,88	B60
10502210	3,5	39	70	1	5709131233060	5	4,69	3,88	B60
10502211	4,0	43	75	1	5709131233084	5	5,93	4,90	B60
10502212	4,1	43	75	1	5709131233107	5	5,93	4,90	B60
10502213	4,2	43	75	1	5709131233121	5	5,93	4,90	B60
10502215	4,5	47	80	1	5709131233145	5	5,93	4,90	B60
10502216	4,8	52	86	1	5709131233169	5	5,93	4,90	B60
10502217	4,9	52	86	1	5709131233183	5	5,93	4,90	B60
10502218	5,0	52	86	1	5709131233206	5	7,05	5,83	B60
10502220	5,5	57	93	1	5709131233244	5	7,05	5,83	B60
10502221	6,0	57	93	1	5709131233268	5	8,24	6,81	B60
10502222	6,5	63	101	1	5709131233282	5	8,24	6,81	B60
10502223	7,0	69	109	1	5709131233305	5	9,40	7,77	B60
10502224	7,5	69	109	1	5709131233329	5	10,32	8,53	B60
10502225	8,0	75	117	1	5709131233367	5	10,64	8,79	B60
10502226	8,5	75	117	1	5709131233381	5	10,95	9,05	B60
10502227	9,0	81	125	1	5709131233404	5	11,76	9,72	B60
10502228	9,5	81	125	1	5709131233428	5	12,26	10,13	B60
10502229	10,0	87	133	1	5709131233442	5	13,44	11,11	B60
10502230	11,0	94	142	1	5709131233466	5	14,51	11,99	B60
10502231	12,0	101	151	1	5709131233480	5	15,68	12,96	B60
10502232	13,0	101	151	1	5709131233503	5	16,81	13,89	B60



10502225

FORETS MÉTAL HSS TURBOMAX™ - COFFRETS



10502234



IW3031503

RÉFÉRENCE	DESCRIPTION	EAN	UNITÉ DE COMMANDE	PRIX € TVA INCL.	PRIX € TVA EXCL.	PG
10502234	HSS Turbomax, coffret de 5 pièces : 4 / 5 / 6 / 8 / 10mm	5709131266167	1	33,98	28,08	B60
IW3031503	HSS Turbomax, set de 15 pièces : 1,5 à 10mm	5054905247812	5	91,65	75,74	B08

HSS COBALT

POINTE EN CROIX 135°

GOUJURE HAUTE PRÉCISION

ALLIAGE COBALT DANS LE CORPS DE LA MÈCHE

SURFACE TREMPÉE FINITION OR

CONÇUE POUR PERCER L'ACIER INOXYDABLE

- 1. POINTE EN CROIX 135°**
Pour un centrage parfait et une pression de perçage réduite.
- 2. GOUJURE HAUTE PRÉCISION**
Pour un perçage de grande précision et une évacuation rapide des copeaux.
- 3. ALLIAGE COBALT DANS LE CORPS DE LA MÈCHE**
Corps en acier HSS haute qualité contenant 5 % de cobalt (Co) pour une meilleure dureté au rouge (résistance à la chaleur) de la mèche et une durée de vie considérablement prolongée.
- 4. SURFACE TREMPÉE FINITION OR**
Pour plus de résistance.

FORETS HSS COBALT - DIN 338



RÉFÉRENCE	DIAMÈTRE MM	LONGUEUR DE PERÇAGE MM	LONGUEUR TOTALE MM	PACK DE	EAN	UNITÉ DE COMMANDE	PRIX € TVA INCL.	PRIX € TVA EXCL.	PG
10502507	1,0	12	34	2	5709131282532	5	4,78	3,95	B60
10502508	1,5	18	40	2	5709131282570	5	4,96	4,10	B60
10502509	2,0	24	49	2	5709131282617	5	5,14	4,25	B60
10502510	2,5	30	57	2	5709131282655	5	5,32	4,40	B60
10502542	3,0	33	61	1	5709131282693	5	5,51	4,55	B60
10502544	3,2	36	65	1	5709131282778	5	5,69	4,70	B60
10502545	3,3	36	65	1	5709131282815	5	5,87	4,85	B60
10502546	3,5	39	70	1	5709131282853	5	6,05	5,00	B60
10502547	4,0	43	75	1	5709131282891	5	6,23	5,15	B60
10502548	4,1	43	75	1	5709131282938	5	6,41	5,30	B60
10502549	4,2	43	75	1	5709131282976	5	6,59	5,45	B60
10502551	4,5	47	80	1	5709131283058	5	6,78	5,60	B60
10502554	5,0	52	86	1	5709131283171	5	7,32	6,05	B60
10502556	5,5	57	93	1	5709131283256	5	7,50	6,20	B60
10502557	6,0	57	93	1	5709131283294	5	7,68	6,35	B60
10502558	6,5	63	101	1	5709131283331	5	7,86	6,50	B60
10502559	7,0	69	109	1	5709131283379	5	8,05	6,65	B60
10502560	7,5	69	109	1	5709131283416	5	8,23	6,80	B60
10502561	8,0	75	117	1	5709131283454	5	8,41	6,95	B60
10502562	8,5	75	117	1	5709131283492	5	8,59	7,10	B60
10502563	9,0	81	125	1	5709131283539	5	8,77	7,25	B60
10502564	9,5	81	125	1	5709131283577	5	8,95	7,40	B60
10502565	10,0	87	133	1	5709131283614	5	9,14	7,55	B60
10502566	11,0	94	142	1	5709131283652	5	9,32	7,70	B60
10502567	12,0	101	151	1	5709131283690	5	9,50	7,85	B60
10502568	13,0	101	151	1	5709131283737	5	9,68	8,00	B60

10502561

FORETS MÉTAL HSS COBALT - DIN 338 - EN VRAC

RÉFÉRENCE	DIAMÈTRE MM	LONGUEUR DE PERÇAGE MM	LONGUEUR TOTALE MM	PACK DE	EAN	UNITÉ DE COMMANDE	PRIX € TVA INCL.	PRIX € TVA EXCL.	PG
10502515	3,0	33	61	10	5706915000535	1	41,30	34,13	B60
10502517	3,2	36	65	10	5706915000573	1	42,65	35,25	B60
10502519	3,5	39	70	10	5706915000610	1	45,38	37,50	B60
10502520	4,0	43	75	10	5706915000634	1	46,74	38,63	B60
10502522	4,2	43	75	10	5706915000672	1	49,45	40,87	B60
10502524	4,5	47	80	10	5706915000719	1	50,82	42,00	B60
10502527	5,0	52	86	10	5706915000771	1	54,90	45,37	B60
10502529	5,5	57	93	10	5706915000818	1	56,26	46,50	B60
10502530	6,0	57	93	10	5706915000832	1	57,62	47,62	B60
10502531	6,5	63	101	10	5706915000856	1	58,99	48,75	B60
10502532	7,0	69	109	10	5706915000894	1	60,34	49,87	B60
10502533	7,5	69	109	5	5706915000870	1	30,86	25,50	B60
10502534	8,0	75	117	5	5706915000917	1	31,53	26,06	B60
10502535	8,5	75	117	5	5706915000931	1	64,43	53,25	B60
10502536	9,0	81	125	5	5706915000955	1	32,90	27,19	B60
10502537	9,5	81	125	5	5706915000979	1	33,58	27,75	B60
10502538	10,0	87	133	5	5706915000993	1	34,26	28,31	B60
10502539	11,0	94	142	5	5706915001013	1	69,88	57,75	B60
10502540	12,0	101	151	5	5706915001037	1	71,98	59,49	B60
10502541	13,0	101	151	5	5706915001051	1	93,90	77,60	B60

FORETS HSS PRO COBALT - COFFRETS



10502570



IW3036501



10502569



10503730

RÉFÉRENCE	DESCRIPTION	EAN	UNITÉ DE COMMANDE	PRIX € TVA INCL.	PRIX € TVA EXCL.	PG
10502570	HSS Cobalt, coffret de 5 pièces : 4 / 5 / 6 / 8 / 10mm	5709131282464	1	28,06	23,19	B60
IW3036501	Forets HSS 135° Cobalt, coffret de 15 pièces : de 1,5 à 10mm	5054905247836	5	76,17	62,95	B08
10502569	HSS Cobalt, coffret métallique de 19 pièces : 1 - 10mm par incréments de 0,5mm	5709131282433	1	86,10	71,16	B08
10503730	HSS Cobalt, coffret métallique de 25 pièces : 1 - 13mm par incréments de 0,5mm	5706915037302	1	166,75	137,81	B08

HSS TITANIUM

HSS TITANIUM

*Titanium Nitride Coating

POINTE EN CROIX 135°



VITESSE ET AVANCE

RAPIDE ET PRÉCISE



CORPS EN ACIER HAUTE QUALITÉ
REVÊTU DE NITRURE DE TITANE (TiN)

MOINS DE CHALEUR
(TiN)

GOJURE
HAUTE PRÉCISION

- 1. POINTE EN CROIX 135°**
Pour un centrage parfait et une pression de perçage réduite.
- 2. GOJURE HAUTE PRÉCISION**
Pour un perçage de grande précision et une évacuation rapide des copeaux.
- 3. CORPS EN ACIER HAUTE QUALITÉ REVÊTU DE NITRURE DE TITANE (TiN)**
Résiste à la chaleur et au frottement pour une durée de vie 6 fois plus longue que les mèches métal standard*.
Le revêtement TiN, d'une dureté d'environ 80 HRC, est très résistant à l'usure.
Le TiN a un faible coefficient de frottement. Résultat : un perçage consommant moins d'énergie et générant moins de chaleur.

- 4. VITESSE ET AVANCE**
Par rapport aux forets hélicoïdaux HSS traditionnels, la vitesse de rotation peut être accrue de 40 à 60 % et l'avance de 10 à 20 % sans réduction notable de la longévité du foret.
- 5. MOINS DE CHALEUR**
Grâce au nitrure de titane qui conduit peu la chaleur dans la mèche, les échauffements créés par le perçage sont transmis en grande partie au fluide de refroidissement et aux copeaux. Cela évite à la mèche de chauffer exagérément.

*Durée de vie 6 fois plus longue que les mèches revêtues d'oxyde noir



10502595

RÉFÉRENCE	DIAMÈTRE MM	LONGUEUR DE PERÇAGE MM	LONGUEUR TOTALE MM	PACK DE	EAN	UNITÉ DE COMMANDE	PRIX € TVA INCL.	PRIX € TVA EXCL.	PG
10502572	1,0	12	34	2	5709131282556	5	3,57	2,95	B60
10502573	1,5	18	40	2	5709131282594	5	3,57	2,95	B60
10502574	2,0	24	49	2	5709131282631	5	3,57	2,95	B60
10502575	2,5	30	57	2	5709131282679	5	3,57	2,95	B60
10502576	3,0	33	61	1	5709131282716	5	2,69	2,22	B60
10502578	3,2	36	65	1	5709131282792	5	2,69	2,22	B60
10502579	3,3	36	65	1	5709131282839	5	2,69	2,22	B60
10502580	3,5	39	70	1	5709131282877	5	2,69	2,22	B60
10502581	4,0	43	75	1	5709131282914	5	2,69	2,22	B60
10502582	4,1	43	75	1	5709131282952	5	2,69	2,22	B60
10502583	4,2	43	75	1	5709131282990	5	2,90	2,40	B60
10502585	4,5	47	80	1	5709131283072	5	2,90	2,40	B60
10502586	4,8	52	86	1	5709131283119	5	2,90	2,40	B60
10502588	5,0	52	86	1	5709131283195	5	3,35	2,77	B60
10502590	5,5	57	93	1	5709131283270	5	3,57	2,95	B60
10502591	6,0	57	93	1	5709131283317	5	3,91	3,23	B60
10502592	6,5	63	101	1	5709131283355	5	3,91	3,23	B60
10502593	7,0	69	109	1	5709131283393	5	5,26	4,35	B60
10502594	7,5	69	109	1	5709131283430	5	5,26	4,35	B60
10502595	8,0	75	117	1	5709131283478	5	6,50	5,37	B60
10502596	8,5	75	117	1	5709131283515	5	6,49	5,36	B60
10502597	9,0	81	125	1	5709131283553	5	8,02	6,63	B60
10502598	9,5	81	125	1	5709131283591	5	8,02	6,63	B60
10502599	10,0	87	133	1	5709131283638	5	9,40	7,77	B60
10502600	11,0	94	142	1	5709131283676	5	9,99	8,26	B60
10502601	12,0	101	151	1	5709131283713	5	11,99	9,91	B60
10502602	13,0	101	151	1	5709131283751	5	13,99	11,56	B60

FORETS MÉTAL HSS TITANIUM - COFFRETS



10502604



IW3038501



10502603

RÉFÉRENCE	DESCRIPTION	EAN	UNITÉ DE COMMANDE	PRIX € TVA INCL.	PRIX € TVA EXCL.	PG
10502604	HSS Titanium, coffret de 5 pièces : 4 / 5 / 6 / 8 / 10mm	5709131282471	5	14,96	12,36	B08
IW3038501	Forets HSS 135° Titanium, set de 15 pièces : 1,5 tot 10mm	5054905247843	5	50,76	41,95	B08
10502603	HSS Titanium, coffret métallique de 19 pièces : 1 - 10mm par incréments de 0,5mm	5709131282440	1	43,52	35,97	B60

HSS PRO



HSS PRO, des forets hélicoïdaux de qualité industrielle qui se distinguent par des performances exceptionnelles et une longue durée de vie. Ils sont conçus pour percer l'acier et les moules d'acier, les aciers alliés ou non, la fonte, les métaux non ferreux, le plastique et d'autres matériaux. Leur pointe en croix 118° assure un centrage optimal au démarrage et une vitesse de perçage accrue. Leur force d'avance requise est inférieure à celle des mèches HSS standard.

POINTE EN CROIX 118°

HAUTE PRÉCISION

GRANDE ROBUSTESSE

PERFORMANCES DE PERÇAGE OPTIMALES

ACIER DE LA PLUS HAUTE QUALITÉ

ROBUSTESSE ET PRÉCISION POUR LES PROFESSIONNELS
Conçue pour le perçage d'une large sélection de matériaux.

- 1. POINTE EN CROIX 118°**
Performances améliorées et excellent centrage
Précision au démarrage, pas besoin de pré-percer ou de foret pilote.
Pénétration rapide Demande moins d'efforts et de pression d'avance.
- 2. ROBUSTESSE MAXIMALE**
Faible risque de rupture, même en perçant des trous de petit diamètre grâce à sa grande élasticité.
- 3. PERFORMANCES DE PERÇAGE OPTIMALES**
Même en conditions de travail difficiles.
- 4. HAUTE PRÉCISION**
Limites de tolérance strictes et haute concentricité pour une précision maximale.
- 5. ACIER DE LA PLUS HAUTE QUALITÉ**
Acier rapide hautes performances.

40% DE TROUS EN PLUS*
*que la version précédente

GAMME HSS PRO

Les Forets HSS Pro sont disponibles dans une large gamme de modèles : DIN 338, DIN 340, à double extrémité, DIN 345.

DIN 338		Série appropriée à de nombreuses applications professionnelles et industrielles - acier non allié, métaux non ferreux, fonte et plastique.
DIN 340		
Double extrémité		Série spécialement conçue pour le perçage de métaux fins comme les feuilles de métal, l'acier plat et les profilés. Idéale pour les perceuses portables.
DIN 345		

FORETS MÉTAL HSS PRO - DIN 338



RÉFÉRENCE	DIAMÈTRE MM	LONGUEUR DE PERÇAGE MM	LONGUEUR TOTALE MM	PACK DE	EAN	UNITÉ DE COMMANDE	PRIX € TVA INCL.	PRIX € TVA EXCL.	PG
10502376	1,0	12	34	3	5709131104674	5	3,57	2,95	B60
10502377	1,5	18	40	3	5709131104865	5	3,68	3,04	B60
10502378	2,0	24	49	3	5709131105084	5	3,68	3,04	B60
10502379	2,5	30	57	3	5709131105251	5	3,91	3,23	B60
10502380	3,0	33	61	3	5709131105466	5	3,91	3,23	B60
10502381	3,2	36	65	2	5709131105589	5	2,99	2,47	B60
10502382	3,3	36	65	2	5709131105657	5	2,99	2,47	B60
10502383	3,5	39	70	2	5709131105732	5	2,99	2,47	B60
10502384	4,0	43	75	2	5709131105930	5	3,09	2,55	B60
1863343	4,1	43	75	2	5706918633433	5	3,19	2,64	B60
10502385	4,2	43	75	2	5709131106050	5	3,19	2,64	B60
10502386	4,5	47	80	2	5709131106166	5	3,19	2,64	B60
1863344	4,8	52	86	2	5706918633440	5	3,48	2,88	B60
10502387	5,0	52	86	2	5709131106371	5	3,48	2,88	B60
10502388	5,5	57	93	1	5709131106555	5	2,99	2,47	B60
10502389	6,0	57	93	1	5709131106753	5	3,48	2,88	B60
10502390	6,5	63	101	1	5709131106944	5	3,48	2,88	B60
10502391	7,0	69	109	1	5709131107101	5	4,49	3,71	B60
10502392	7,5	69	109	1	5709131107279	5	4,49	3,71	B60
10502393	8,0	75	117	1	5709131107477	5	4,99	4,12	B60
10502394	8,5	75	117	1	5709131107668	5	4,99	4,12	B60
10502395	9,0	81	125	1	5709131107842	5	6,49	5,36	B60
10502396	9,5	81	125	1	5709131108016	5	6,49	5,36	B60
10502397	10,0	87	133	1	5709131108207	5	6,99	5,78	B60

CONFORMES DIN 338, elles sont idéales pour nombre d'applications artisanales et industrielles
POINTE EN CROIX 118° pour des performances accrues et un excellent centrage
FINITION DE SURFACE Argent brillant
EMBALLAGE : blister jusqu'à Ø 13mm, Quadro Pack à partir de Ø 13,5mm



10502393

FORETS MÉTAL HSS PRO - QUEUE RÉDUITE - DIN 338



RÉFÉRENCE	DIAMÈTRE MM	LONGUEUR DE PERÇAGE MM	LONGUEUR TOTALE MM	DIAMÈTRE DE LA QUEUE EN MM	EAN	UNITÉ DE COMMANDE	PRIX € TVA INCL.	PRIX € TVA EXCL.	PG
10502399	11,0	94	142	10mm	5709131108597	5	7,99	6,60	B60
10502401	12,0	101	151	10mm	5709131108948	5	8,99	7,43	B60
10502402	12,5	101	151	10mm	5709131109099	1	8,99	7,43	B60
10502403	13,0	101	151	10mm	5709131109266	5	9,99	8,26	B60
10502404	13,5	108	160	10mm	5709131109402	1	9,99	8,26	B60
10502405	14,0	108	160	10mm	5709131109471	1	10,36	8,56	B60
10502406	14,5	114	169	10mm	5709131109570	1	11,62	9,60	B60
10502407	15,0	114	169	10mm	5709131109662	1	12,21	10,09	B60
10502408	15,5	120	178	10mm	5709131109730	1	14,36	11,87	B60
10502409	16,0	120	178	10mm	5709131109822	1	14,94	12,35	B60
10502410	16,5	125	184	13mm	5709131109921	1	17,16	14,18	B60
10502411	17,0	125	184	13mm	5709131109990	1	17,88	14,78	B60
10502412	17,5	130	191	13mm	5709131110064	1	19,12	15,80	B60
10502413	18,0	130	191	13mm	5709131110132	1	19,76	16,33	B60
10502414	18,5	135	198	13mm	5709131110200	1	21,53	17,79	B60
10502415	19,0	135	198	13mm	5709131110286	1	23,80	19,67	B60
10502417	20,0	140	205	13mm	5709131110439	1	26,96	22,28	B60

FORETS MÉTAL HSS PRO - DIN 338 - EN VRAC



10502291

RÉFÉRENCE	DIAMÈTRE MM	LONGUEUR DE PERÇAGE MM	LONGUEUR TOTALE MM	PACK DE	EAN	UNITÉ DE COMMANDE	PRIX € TVA INCL.	PRIX € TVA EXCL.	PG
10502241	1,0	12	34	10	5709131036043	1	26,78	22,13	B60
10502246	1,5	18	40	10	5709131036210	1	27,60	22,81	B60
10502251	2,0	24	49	10	5709131036401	1	27,60	22,81	B60
10502256	2,5	30	57	10	5709131036562	1	29,33	24,24	B60
10502261	3,0	33	61	10	5709131036746	1	29,33	24,24	B60
10502266	3,5	39	70	10	5709131036968	1	22,42	18,53	B60
10502271	4,0	43	75	10	5709131231202	1	23,17	19,15	B60
10502273	4,2	43	75	10	5709131037231	1	23,92	19,77	B60
10502276	4,5	47	80	10	5709131037316	1	23,92	19,77	B60
10502279	4,8	52	86	10	5709131037439	1	26,17	21,63	B60
10502281	5,0	52	86	10	5709131037491	1	26,17	21,63	B60
10502283	5,2	52	86	10	5709131037606	1	22,42	18,53	B60
10502286	5,5	57	93	10	5709131037668	1	22,42	18,53	B60
10502291	6,0	57	93	10	5709131037835	1	26,17	21,63	B60
10502296	6,5	63	101	10	5709131038016	1	26,17	21,63	B60
10502301	7,0	69	109	10	5709131038153	1	33,67	27,83	B60

FORETS MÉTAL HSS PRO - DIN 338 - EN VRAC



10502365

RÉFÉRENCE	DIAMÈTRE MM	LONGUEUR DE PERÇAGE MM	LONGUEUR TOTALE MM	PACK DE	EAN	UNITÉ DE COMMANDE	PRIX € TVA INCL.	PRIX € TVA EXCL.	PG
10502363	14,0	108	160	1	5709131040163	1	9,08	7,50	B60
10502365	15,0	114	169	1	5709131040262	1	10,64	8,79	B60
10502367	16,0	120	178	1	5709131040354	1	14,08	11,64	B60
10502371	18,0	130	191	1	5709131040545	1	18,14	14,99	B60
10502375	20,0	140	205	1	5709131040712	1	25,24	20,86	B60

FORETS LONGUES HSS PRO - DIN 340



RÉFÉRENCE	DIAMÈTRE MM	LONGUEUR DE PERÇAGE MM	LONGUEUR TOTALE MM	PACK DE	EAN	UNITÉ DE COMMANDE	PRIX € TVA INCL.	PRIX € TVA EXCL.	PG
1863347	3,0	70	110	1	5706918633471	5	1,84	1,52	B60
1863348	4,0	80	120	1	5706918633488	5	2,19	1,81	B60
1863349	5,0	90	135	1	5706918633495	5	2,71	2,24	B60
1863350	6,0	95	140	1	5706918633501	5	3,23	2,67	B60
1863361	8,0	105	160	1	5706918633617	5	5,36	4,43	B60
1863362	10,0	115	175	1	5706918633624	5	6,56	5,42	B60

CONFORMES DIN 340 pour percer des trous profonds ou des profilés creux.
POINTE EN CROIX 118° pour des performances accrues et un excellent centrage.
FINITION DE SURFACE Argent brillant.
EMBALLAGE : blister.

FORETS LONGUES HSS PRO - DIN 340 - EN VRAC

RÉFÉRENCE	DIAMÈTRE MM	LONGUEUR DE PERÇAGE MM	LONGUEUR TOTALE MM	PACK DE	EAN	UNITÉ DE COMMANDE	PRIX € TVA INCL.	PRIX € TVA EXCL.	PG
10502482	2,0	55	85	10	5709131061755	1	13,15	10,87	B60
10502483	2,5	65	100	10	5709131041931	1	13,55	11,20	B60
10502484	3,0	70	110	10	5709131041948	1	14,17	11,71	B60
10503855	3,2	70	110	10	5706915938555	1	16,77	13,86	B60
10502485	3,5	80	120	10	5709131041955	1	16,93	13,99	B60
10502486	4,0	80	120	10	5709131041962	1	17,33	14,32	B60
10503856	4,2	80	120	10	5706915938562	1	20,53	16,97	B60
10502487	4,5	85	130	10	5709131041986	1	21,32	17,62	B60
10502488	5,0	90	135	10	5709131041993	1	22,54	18,63	B60
10502489	5,5	95	140	10	5709131042013	1	28,11	23,23	B60
10502490	6,0	95	140	10	5709131042020	1	28,11	23,23	B60
10502491	6,5	100	150	10	5709131111856	1	34,46	28,48	B60
10502492	7,0	100	150	10	5709131042037	1	41,61	34,39	B60
10502494	8,0	105	160	5	5709131042044	1	24,39	20,16	B60
10502496	9,0	110	170	5	5709131061786	1	28,48	23,54	B60
10502498	10,0	115	175	5	5709131042051	1	31,15	25,74	B60
10503858	12,0	134	205	5	5706915938586	1	44,47	36,75	B60



10502498

FORETS À DOUBLE EXTRÉMITÉ HSS PRO - EN VRAC



RÉFÉRENCE	DIAMÈTRE MM	LONGUEUR DE PERÇAGE MM	LONGUEUR TOTALE MM	PACK DE	EAN	UNITÉ DE COMMANDE	PRIX € TVA INCL.	PRIX € TVA EXCL.	PG
10502479	3,3	12	49	10	5709131041559	1	17,12	14,15	B60
10502480	4,1	14	56	10	5709131041634	1	17,73	14,65	B60
1868267	4,2	14	56	10	5706918682677	1	17,73	14,65	B60
10502481	4,5	18	62	10	5709131041702	1	19,52	16,13	B60

POINTE EN CROIX 118° pour des performances accrues et un excellent centrage.
PARTICULIÈREMENT ADAPTÉES au perçage de matériaux fins, notamment les carrosseries de voiture, et de trous pour rivets tubulaires.
DURÉE DE VIE 2 FOIS PLUS LONGUE qu'une mèche à simple extrémité.
DIAMÈTRES ADAPTÉS à la plupart des rivets aveugles courants.
FINITION DE SURFACE Argent brillant.
EMBALLAGE : Quadro-Pack.

FORETS HSS PRO - COFFRETS



10502499



IW3031501



10502500



10502504

RÉFÉRENCE	DESCRIPTION	EAN	UNITÉ DE COMMANDE	PRIX € TVA INCL.	PRIX € TVA EXCL.	PG
10502499	HSS Pro, coffret de 5 pièces : 4 / 5 / 6 / 8 / 10mm	5709131282457	1	15,69	12,97	B60
IW3031501	HSS Pro, coffret de 15 pièces : de 1,5 à 10mm	5054905247805	5	50,70	41,90	B08
10502500	HSS Pro, coffret métallique de 19 pièces : 1 - 10mm par incréments de 0,5mm	5709131284628	1	33,99	28,09	B60
10502504	HSS Pro, coffret métallique de 25 pièces : 1 - 13mm par incréments de 0,5mm	5709131284659	1	64,96	53,69	B60

FORETS TCT

Conçus pour le perçage de matériaux durs et abrasifs.



FORETS MÉTAL HSS PRO - DIN 338

RÉFÉRENCE	DIAMÈTRE MM	LONGUEUR DE PERÇAGE MM	LONGUEUR TOTALE MM	EAN	UNITÉ DE COMMANDE	PRIX € TVA INCL.	PRIX € TVA EXCL.	PG
10502618	2,0	24	51	5709131042235	5	11,77	9,73	B60
10502619	2,5	30	57	5709131042372	5	11,77	9,73	B60
10502620	3,0	33	61	5709131042549	5	11,54	9,54	B60
10502622	3,2	39	70	5709131042617	5	11,54	9,54	B60
10502626	3,5	39	70	5709131042723	5	11,54	9,54	B60
10502631	4,0	43	75	5709131042907	5	10,62	8,78	B60
10502636	4,5	47	80	5709131043089	5	11,06	9,14	B60
10502641	5,0	52	86	5709131043270	5	11,54	9,54	B60
10502646	5,5	57	93	5709131043461	5	12,05	9,96	B60
10502651	6,0	57	93	5709131043645	5	13,21	10,92	B60
10502656	6,5	63	101	5709131043829	5	13,21	10,92	B60
10502661	7,0	69	109	5709131043980	5	13,96	11,54	B60
10502666	7,5	69	109	5709131044147	5	15,14	12,51	B60
10502671	8,0	75	117	5709131044307	5	16,19	13,38	B60
10502676	8,5	75	117	5709131044475	5	17,63	14,57	B60
10502680	9,0	81	125	5709131044659	5	18,79	15,53	B60
10502685	9,5	81	125	5709131044772	5	20,07	16,59	B60
10502689	10,0	87	133	5709131044949	5	21,74	17,97	B60
10502690	10,5	87	133	5709131045137	1	24,84	20,53	B60
10502691	11,0	94	142	5709131045274	1	27,15	22,44	B60
10502693	12,0	101	151	5709131045564	1	31,29	25,86	B60
10502695	13,0	101	151	5709131045847	1	34,85	28,80	B60
10502697	14,0	108	160	5709131045922	1	62,40	51,57	B60
10502699	15,0	114	169	5709131045991	1	69,66	57,57	B60
10502701	16,0	120	178	5709131046097	1	79,87	66,01	B60

TÊTE CARBURE AFFÛTÉE QUATRE FACES pour une pression de perçage réduite et un excellent centrage.
DOUBLE GOUJURE PROFONDE HAUTE PRÉCISION pour une meilleure évacuation des copeaux.
GOUJURE RÉDUITE pour plus de dégagement et moins de frottement.
CORPS ACIER CHROME-VANADIUM Dureté de 56 HRC pour plus de résistance.
TOUJOURS UTILISER UN FLUIDE DE REFROIDISSEMENT pour percer avec des forets hélicoïdaux TCT pour prolonger leur durée de vie. Il est recommandé d'utiliser une émulsion de 3 à 6 %.



10502671

FORETS MÉTAL HEX

FORET HSS HEX



IW3035107

RÉFÉRENCE	DIAMÈTRE MM	LONGUEUR DE PERÇAGE MM	PACK DE	EAN	UNITÉ DE COMMANDE	PRIX € TVA INCL.	PRIX € TVA EXCL.	PG
IW3035101	1,5	22	1	5054905290436	2	3,91	3,23	B60
IW3035102	2	25	1	5054905290443	5	3,91	3,23	B60
IW3035103	2,5	35	1	5054905290450	3	4,71	3,89	B60
IW3035104	3	41	1	5054905290467	5	4,71	3,89	B60
IW3035105	4	54	1	5054905290474	2	5,26	4,35	B60
IW3035106	5	62	1	5054905290481	2	5,93	4,90	B60
IW3035107	6	70	1	5054905290498	2	6,50	5,37	B60



FORETS ÉTAGÉS

CONÇU POUR LE PERÇAGE DE PRÉCISION DE MATÉRIAUX FINS

- 1. POINTE DE CENTRAGE**
Pas de dérapage, évite le marquage au pointeau.
- 2. ACIER CHROME-VANADIUM**
Dureté de 56 HRC pour plus de résistance.
- 3. GOJURE UNIQUE DOUBLE AFFÛTAGE**
Pour une meilleure évacuation des copeaux, le perçage de trous parfaitement ronds et le maximum de contrôle.
- 4. IDÉAL POUR PERCER DES TROUS DANS LES MATÉRIAUX FINS**
Acier doux, cuivre, laiton, aluminium, plexiglas, plastique, bois, stratifié, etc.
- 5. QUEUE APLATIE**
Pour empêcher le foret de patiner dans le mandrin.
- 6. TAILLES GRAVÉES AU LASER**
Dans la goujure pour faciliter l'identification permanente des diamètres de perçage.



10502852



10502853



10502854



10502855

RÉFÉRENCE	DESCRIPTION	EAN	UNITÉ DE COMMANDE	PRIX € TVA INCL.	PRIX € TVA EXCL.	PG
10502853	4M, 10 diamètres de perçage (4mm - 22mm), incréments de 2mm	38548111049	1	65,74	54,33	B60
10502854	5M, 13 diamètres de perçage (5mm - 35mm), incréments de 2-3mm	38548111056	1	103,71	85,71	B60
10502855	PG29M, 10 diamètres de perçage : 5 - 7,5 - 10 - 12,5 - 15,2 - 18,6 - 20,4 - 22,5 - 25,5 - 28,3mm	38548111940	1	97,73	80,77	B60



SCIES CLOCHES BIMÉTAL

QUAND LA FABRICATION EXCELLE DEPUIS LONGTEMPS, ELLE SE TRANSFORME EN PERFECTION

IRWIN® produit et distribue des outils de coupe de grande qualité pour les professionnels qui exigent des performances et une résistance supérieures. Nos ingénieurs travaillent depuis pratiquement plus de cent ans à l'amélioration constante des produits. Le procédé de soudage par faisceau d'électrons de pointe que nous avons développé en interne nous permet de créer des lames bi-métal de la meilleure qualité, plus performantes que celles de nos concurrents, qui restent affûtées et durent plus longtemps.



WITH **WELDTec™**

La plate-forme WeldTec™ associe différents attributs pour assurer des performances durables. Une géométrie des dents révolutionnaire permet de réaliser plus rapidement des coupes nettes et les dernières technologies leur assurent une durée de vie accrue.

SCIES TRÉPANS



SCIES TRÉPANS

Les scies trépan IRWIN® découpent les matériaux les plus divers tels que : aluminium, cuivre, fer, acier inoxydable, bois et zinc. L'acier rapide HSS soudé par faisceau d'électrons assure une denture robuste et de longue durée. L'avoyage de précision garantit une coupe rapide et pénétrante. De plus, la construction bi-métal est un gage de robustesse et de résistance.

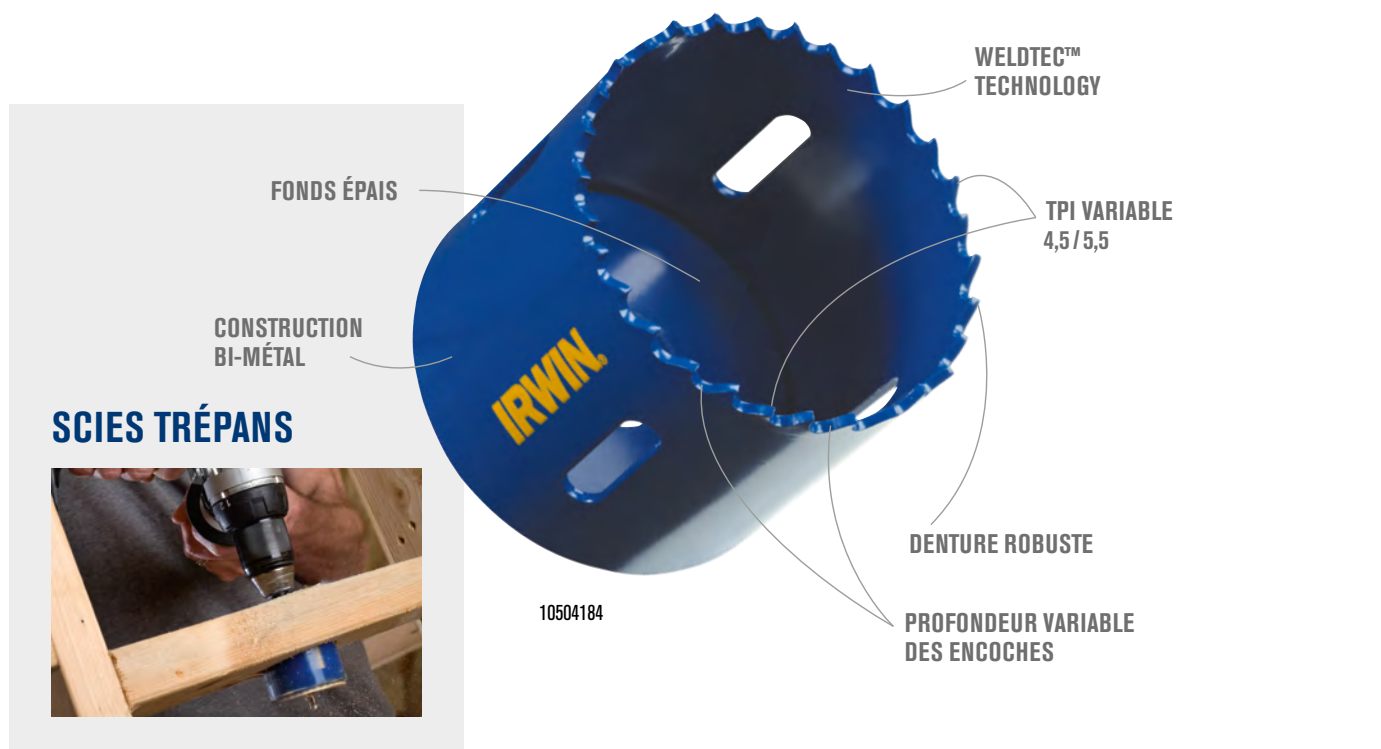

SCIES TRÉPANS



1. **WELDTEC™ TECHNOLOGY**
Pour plus de résistance et une coupe plus rapide.
2. **DENTURE ROBUSTE**
Pour une durée de vie 2 fois plus longue et une coupe 2 fois plus rapide*.
3. **TPI VARIABLE 4,5 / 5,5**
Pour couper plus vite, appliquer moins de force et améliorer l'évacuation des copeaux.
4. **PROFONDEUR VARIABLE DES ENCOCHES**
Pour une évacuation plus efficace des copeaux.
5. **FONDS ÉPAIS**
Pour plus de robustesse lors des travaux les plus exigeants.
6. **CONSTRUCTION BI-MÉTAL**
Pour plus de résistance et de durée de vie. Contient 8% de cobalt.
*par rapport au modèle précédent

RÉFÉRENCE	DIAMÈTRE	EAN	UNITÉ DE COMMANDE	PRIX € TVA INCL.	PRIX € TVA EXCL.	PG
10504161	Ø 14mm	5706915041613	1	18,02	14,89	B61
10504162	Ø 16mm	5706915041620	1	13,85	11,45	B61
10504163	Ø 17mm	5706915041637	1	13,85	11,45	B61
10504164	Ø 19mm	5706915041644	1	13,85	11,45	B61
10504165	Ø 20mm	5706915041651	1	13,85	11,45	B61
10504166	Ø 21mm	5706915041668	1	13,85	11,45	B61
10504167	Ø 22mm	5706915041675	1	13,85	11,45	B61
10504168	Ø 24mm	5706915041682	1	13,85	11,45	B61
10504169	Ø 25mm	5706915041699	1	14,64	12,10	B61
10504170	Ø 27mm	5706915041705	1	14,64	12,10	B61
10504171	Ø 29mm	5706915041712	1	14,64	12,10	B61
10504172	Ø 30mm	5706915041729	1	14,64	12,10	B61
10504173	Ø 32mm	5706915041736	1	14,64	12,10	B61
10504174	Ø 33mm	5706915041743	1	14,64	12,10	B61
10504175	Ø 35mm	5706915041750	2	14,64	12,10	B61
10504177	Ø 38mm	5706915041774	1	15,80	13,06	B61
10504178	Ø 40mm	5706915041781	2	15,80	13,06	B61
10504179	Ø 41mm	5706915041798	1	15,80	13,06	B61
10504180	Ø 43mm	5706915041804	1	15,80	13,06	B61
10504181	Ø 44mm	5706915041811	1	19,78	16,35	B61

SCIES CLOCHES BIMÉTAL

SCIES TRÉPANS

RÉFÉRENCE	DIAMÈTRE	EAN	UNITÉ DE COMMANDE	PRIX € TVA INCL.	PRIX € TVA EXCL.	PG
10504182	Ø 46mm	5706915041828	1	20,67	17,08	B61
10504183	Ø 48mm	5706915041835	1	20,67	17,08	B61
10504184	Ø 51mm	5706915041842	1	20,67	17,08	B61
10504185	Ø 52mm	5706915041859	1	24,14	19,95	B61
10504186	Ø 54mm	5706915041866	1	24,14	19,95	B61
10507366	Ø 56mm	5706915073669	1	24,14	19,95	B61
10504187	Ø 57mm	5706915041873	2	24,14	19,95	B61
10504188	Ø 59mm	5706915041880	1	24,14	19,95	B61
10504189	Ø 60mm	5706915041897	1	24,14	19,95	B61
10507367	Ø 62mm	5706915073676	1	26,11	21,58	B61
10504190	Ø 64mm	5706915041903	1	26,11	21,58	B61
10504191	Ø 65mm	5706915041910	1	26,11	21,58	B61
10504192	Ø 67mm	5706915041927	1	26,11	21,58	B61
10504193	Ø 68mm	5706915041934	1	26,11	21,58	B61
10504194	Ø 70mm	5706915041941	1	26,11	21,58	B61
10504195	Ø 73mm	5706915041958	2	26,11	21,58	B61
10504196	Ø 76mm	5706915041965	2	27,06	22,36	B61
10504197	Ø 79mm	5706915041972	1	27,47	22,70	B61
10504198	Ø 83mm	5706915041989	2	27,47	22,70	B61
10504199	Ø 86mm	5706915041996	1	27,47	22,70	B61
10504200	Ø 89mm	5706915042009	1	27,47	22,70	B61
10504201	Ø 92mm	5706915042016	1	32,65	26,98	B61
10504202	Ø 95mm	5706915042023	1	34,75	28,72	B61
10504203	Ø 98mm	5706915042030	1	37,06	30,63	B61
10504204	Ø 102mm	5706915042047	1	41,09	33,96	B61
10504205	Ø 105mm	5706915042054	2	42,31	34,97	B61
10504206	Ø 108mm	5706915042061	1	51,34	42,43	B61
10504207	Ø 111mm	5706915042078	1	61,94	51,19	B61
10504208	Ø 114mm	5706915042085	1	66,71	55,13	B61
10504209	Ø 117mm	5706915042092	1	68,79	56,85	B61
10504210	Ø 121mm	5706915042108	1	71,83	59,36	B61
10504211	Ø 127mm	5706915042115	1	81,51	67,36	B61
10505818	Ø 133mm	5706915058185	1	84,03	69,45	B61
10504212	Ø 140mm	5706915042122	1	100,89	83,38	B61
10504213	Ø 152mm	5706915042139	1	121,98	100,81	B61
10505819	Ø 168mm	5706915058192	1	214,80	177,52	B61
10505820	Ø 177mm	5706915058208	1	224,08	185,19	B61
10505821	Ø 210mm	5706915058215	1	233,45	192,93	B61



10504184

ARBRES POUR FORET PILOTE - COFFRETS

RÉFÉRENCE	DESCRIPTION	EAN	UNITÉ DE COMMANDE	PRIX € TVA INCL.	PRIX € TVA EXCL.	PG
10504532	Foret pilote	5706915945324	1	5,93	4,90	B61
10504536	Arbre (mandrin) 9,5mm de diamètre, compatible scies trépan 14 - 30mm	5706915945362	1	16,23	13,41	B61
10504533	Arbre (mandrin) 13mm de diamètre, compatible scies trépan 14 - 30mm	5706915945331	1	17,79	14,70	B61
10504534	Arbre (mandrin) 9,5mm de diamètre, compatible scies trépan 32 - 210mm	5706915945348	1	27,70	22,89	B61
10504535	Arbre (mandrin) 13mm de diamètre, compatible scies trépan 32 - 210mm	5706915945355	1	30,24	24,99	B61
10507368	Extension de 300mm pour mandrin de plus de 13mm	5706915073683	1	25,34	20,94	B61



10504535

COFFRETS SCIÉS TRÉPANS

LES COFFRETS SCIÉS TRÉPANS IRWIN® SONT DISPONIBLES SOUS FORME DE BOÎTIER DOUX ET ATTRAYANT DOTÉ D'UNE CHARNIÈRE INCASSABLE ET D'UN REMBOURRAGE INTERNE QUI PROTÈGE LEUR CONTENU. IL SONT ÉGALEMENT MUNIS D'UNE POIGNÉE INTÉGRÉE ET LIVRÉS AVEC UNE POCHETTE QUI CONTIENT D'IMPORTANTES INFORMATIONS SUR LE PRODUIT.



10506439

RÉFÉRENCE	DESCRIPTION	EAN	UNITÉ DE COMMANDE	PRIX € TVA INCL.	PRIX € TVA EXCL.	PG
10506439	Coffret sciés trépan 600L : 22, 29, 35, 44, 51, 64mm, arbres 10504535 et 10504536, foret pilote	5706915064391	1	161,45	133,43	B61
10506440	Coffret sciés trépan 600L SE : 22, 29, 35, 44, 51, 65mm, arbres 10504535 et 10504536, foret pilote	5706915064407	1	161,45	133,43	B61
10506442	Coffret sciés trépan 600P : 19, 22, 29, 38, 44, 57mm, arbres 10504535 et 10504536, foret pilote	5706915064421	1	153,84	127,14	B61
10506444	Coffret sciés trépan 1200G : 16, 19, 22, 25, 29, 32, 35, 38, 44, 51, 64, 76mm, arbres 10504533 et 10504535, 3 forets pilote	5706915064445	1	274,67	227,00	B61
10506445	Coffret sciés trépan 1200G SE : 16, 19, 22, 25, 29, 32, 35, 38, 44, 51, 65, 76mm, arbres 10504533 et 10504535, 3 forets pilote	5706915064452	1	274,67	227,00	B61

TCT SCIÉS À CLOCHE

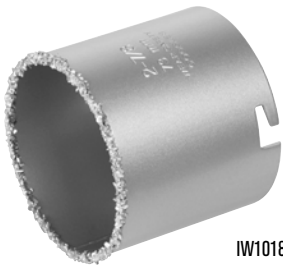

IW1018312

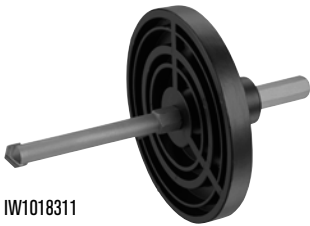

IW1018311

RÉFÉRENCE	DESCRIPTION	EAN	UNITÉ DE COMMANDE	PRIX € TVA INCL.	PRIX € TVA EXCL.	PG
IW1018161	TCT scie à cloche, diamètre 33mm, pour pierre, zonder Adaptateur	5054905305734	2	14,50	11,98	B61
IW1018163	TCT scie à cloche, diamètre 53mm, pour pierre, zonder Adaptateur	5054905305758	2	15,49	12,80	B61
IW1018162	TCT scie à cloche, diamètre 68mm, pour pierre, zonder Adaptateur	5054905305741	2	15,98	13,21	B61
IW1018312	TCT scie à cloche, diamètre 73mm, pour pierre, zonder Adaptateur	5054905290344	2	17,99	14,87	B61
IW1018313	TCT scie à cloche, diamètre 83mm, pour pierre, zonder Adaptateur	5054905290351	2	18,98	15,69	B61
IW1018314	TCT scie à cloche, diamètre 73mm, pour pierre, inclusief Adaptateur	5054905290368	2	32,98	27,26	B61
IW1018311	Adaptateur voor TCT sciés à cloche pour pierre, pour perceuse	5054905290337	2	19,99	16,52	B61

JEU TCT SCIÉS À CLOCHE



IW1018164

RÉFÉRENCE	DESCRIPTION	EAN	UNITÉ DE COMMANDE	PRIX € TVA INCL.	PRIX € TVA EXCL.	PG
IW1018164	Jeu TCT sciés à cloche 5PCS pour pierre en coffret, 33, 53, 68, 73 en 83mm. Profondeur 83mm. Inclusief Adaptateur	5054905306137	2	59,99	49,58	B61

JEU SCIÉS À CLOCHE



IW1018307

RÉFÉRENCE	DESCRIPTION	EAN	UNITÉ DE COMMANDE	PRIX € TVA INCL.	PRIX € TVA EXCL.	PG
IW1018310	Jeu sciés à cloche 5PCS pour bois et plâtre, 68, 74, 80, 90, 100mm. Profondeur 30mm	5054905290320	2	45,40	37,52	B61
IW1018307	Jeu sciés à cloche 7PCS pour bois et plâtre, 26, 32, 38, 45, 51, 57, 64mm. Profondeur 41mm	5054905290290	2	23,53	19,45	B61
IW1018308	Jeu sciés à cloche 7PCS pour bois et plâtre, 26, 32, 38, 45, 51, 57, 64mm. Profondeur 15mm	5054905290306	2	19,38	16,02	B61
IW1018309	Jeu sciés à cloche 3PCS pour bois et plâtre, 60, 67, 74mm. Profondeur 30mm	5054905290313	2	25,88	21,39	B61

MÊCHES À BOIS



IRWIN®

En 1885, Charles Irwin breveta la mèche à bois hélicoïdale et, avec quatre associés, il fonda la société IRWIN® Auger Bit Company dans l'Ohio, aux États-Unis. Depuis plus de 125 ans, IRWIN® est encore le premier fabricant de mèches à bois et accessoires. Quel que soit votre projet de perçage bois, IRWIN® Tools fabrique un foret qui améliore votre travail. Notre marque de qualité est gravée sur la queue de tous nos forets. Si vous devez percer vite, bien et avec précision, IRWIN® a un foret pour chaque application et besoin.

Les professionnels peuvent désormais améliorer leur productivité et leur précision grâce aux nouvelles gammes de forets IRWIN®. Les mèches à bois IRWIN® Blue Groove 4X et Blue Groove 6X relèvent la barre de la qualité et des performances des outils. Leurs arêtes de coupe de dernière technologie coupent le bois en douceur sans plus l'écorcher. De plus, les mèches à bois Blue Groove Power de dernière génération sont extrêmement résistantes grâce à la technologie bi-métal.



TRIPLE GOUJURE ET MÈCHES PLATES



BLUE GROOVE POWER



BLUE GROOVE 6X



BLUE GROOVE 4X

MÈCHES TRADITIONNELLES



MÈCHE À BOIS HÉLICOÏDALE



MÈCHE À BOIS 3 POINTES

EXTENSIONS



EXTENSIONS À CHANGEMENT RAPIDE



EXTENSIONS STANDARD

MÊCHES À BOIS BLUE GROOVE POWER

POINTE ENTIÈREMENT FILETÉE

LONGUEUR COMPACTE

TRIPLE GOUJURE CONIQUE

RÉSISTANCE EXTRÊME

LONG-LASTING

BiMetal TECHNOLOGY

QUEUE À CHANGEMENT RAPIDE

BLUE GROOVE POWER

IRWIN 25mm

TOUCHER aux NAILS

LA MÊCHE À BOIS LA PLUS ENDURANTE

6X

x50 LIFE

* Jusqu'à 6 fois plus rapide que les que les mèches plates classiques IRWIN® Speedbor®

* Jusqu'à 50 fois plus rapide que les mèches BlueGroove 6X dans le bois clouté

- 1. RÉSISTANCE EXTRÊME**
Mèche HSS et arêtes de coupe de technologie bi-métal pour une longue durée de vie dans les applications difficiles, bois clouté compris.
- 2. POINTE ENTIÈREMENT FILETÉE**
Pour faciliter le perçage et l'extraction de la mèche.
- 3. TRIPLE GOUJURE CONIQUE**
Pour une évacuation plus rapide des copeaux, moins de frottement et un perçage plus facile.
- 4. LONGUEUR COMPACTE**
Conçue pour passer au travers du bois clouté.
- 5. QUEUE À CHANGEMENT RAPIDE**
Queue à changement rapide de 1/4" sur les mèches de 14 - 16mm et de 3/8" sur les mèches de 18-32mm.

RÉFÉRENCE	DESCRIPTION	EAN	UNITÉ DE COMMANDE	PRIX € TVA INCL.	PRIX € TVA EXCL.	PG
10507712	Blue Groove Power 14mm	5706915077124	1	19,71	16,29	B60
10507713	Blue Groove Power 16mm	5706915077131	1	21,24	17,55	B60
10507714	Blue Groove Power 18mm	5706915077148	1	22,01	18,19	B60
10507715	Blue Groove Power 20mm	5706915077155	1	23,52	19,44	B60
10507716	Blue Groove Power 22mm	5706915077162	1	25,05	20,70	B60
10507717	Blue Groove Power 25mm	5706915077179	1	28,06	23,19	B60
10507718	Blue Groove Power 28mm	5706915077186	1	33,35	27,56	B60
10507719	Blue Groove Power 32mm	5706915077193	1	36,38	30,07	B60



MÊCHES À BOIS HÉLICOÏDALES BLUE GROOVE POWER - COFFRETS PLASTIQUES

RÉFÉRENCE	DESCRIPTION	EAN	UNITÉ DE COMMANDE	PRIX € TVA INCL.	PRIX € TVA EXCL.	PG
10507720	Blue Groove Power, coffret de 3 pièces : 14 / 16 / 18mm	5706915077209	1	60,67	50,14	B60
10507764	Set Blue Groove Power 3PCS, 20/22/25mm	5706915077643	1	65,00	53,72	B60



MÈCHES À BOIS HÉLICOÏDALES BLUE GROOVE 6X

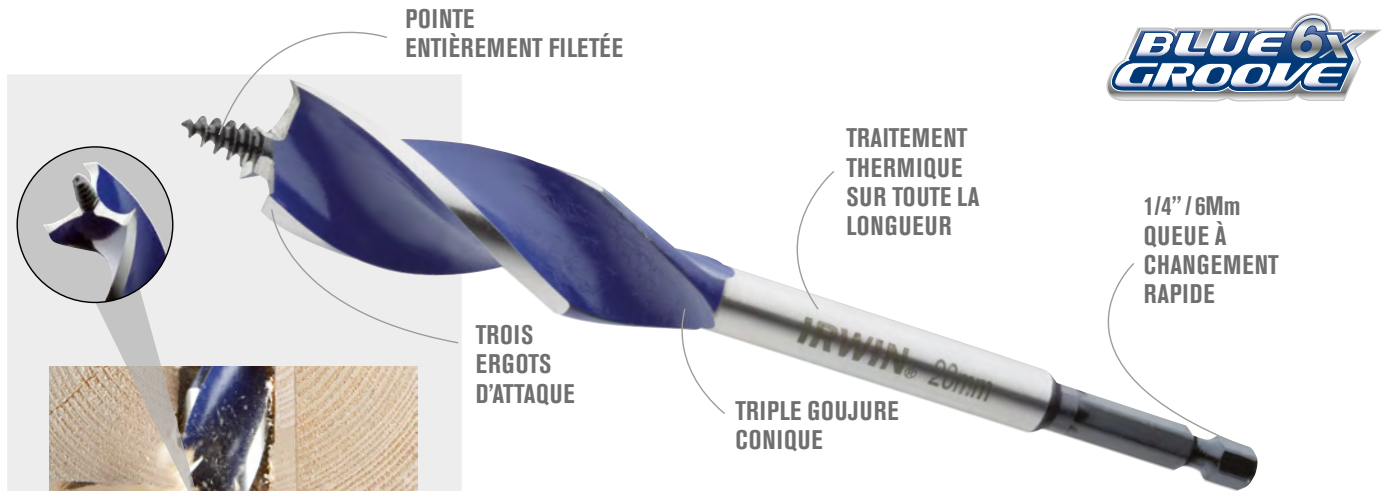

6 FOIS PLUS RAPIDE QUE LES MÈCHES PLATES STANDARD



* Jusqu'à 6 fois plus rapide que les que les mèches plates classiques IRWIN® Speedbor®



Queue à changement rapide



Économie de batterie



Bois

- 1. TROIS ERGOTS D'ATTAQUE**
Pour une finition plus nette des trous.
- 2. POINTE ENTIÈREMENT FILETÉE**
Pour faciliter le perçage et l'extraction de la mèche.
- 3. TRIPLE GOJURE CONIQUE**
Pour une évacuation plus rapide des copeaux, moins de frottement et un perçage plus facile.
- 4. TRAITEMENT THERMIQUE SUR TOUTE LA LONGUEUR**
Pour plus de résistance.

- 5. 1/4" / 6mm QUEUE À CHANGEMENT RAPIDE**
Réduisant le risque qu'elle ne patine dans les mandrins standard et compatible avec les mandrins à changement rapide de 1/4" / 6mm.
- 6. PLUSIEURS LONGUEURS DISPONIBLES - 4", 6" ET 16"**
Mèches courtes pour percer dans les espaces étroits. L'idéal pour les trous jusqu'à 2" (50mm) de profondeur. Mèches de longueur standard idéales pour les trous jusqu'à 4" (100mm) de profondeur. Les mèches plus longues incluent la goujure pour percer des trous afin de faire passer des câbles dans les murs, plafonds et planchers.



RÉFÉRENCE	DESCRIPTION	EAN	UNITÉ DE COMMANDE	PRIX € TVA INCL.	PRIX € TVA EXCL.	PG
MÈCHES COURTES - 4" / 100 MM						
1921930	Blue Groove GX 14mm x 4" (10 cm)	5706919219308	3	5,24	4,33	B60
1921991	Blue Groove GX 16mm x 4" (10 cm)	5706919219919	3	5,55	4,59	B60
1921992	Blue Groove GX 18mm x 4" (10 cm)	5706919219926	3	5,55	4,59	B60
1921993	Blue Groove GX 20mm x 4" (10 cm)	5706919219933	3	5,92	4,89	B60
1921994	Blue Groove GX 22mm x 4" (10 cm)	5706919219940	3	5,92	4,89	B60
1921995	Blue Groove GX 25mm x 4" (10 cm)	5706919219957	3	6,13	5,07	B60
1921996	Blue Groove GX 28mm x 4" (10 cm)	5706919219964	1	9,30	7,69	B60
1921997	Blue Groove GX 32mm x 4" (10 cm)	5706919219971	1	9,43	7,79	B60
MÈCHES DE LONGUEUR STANDARD - 6" / 165 MM						
10507602	Blue Groove GX 14mm x 6" (15 cm)	5706915076028	2	9,99	8,26	B60
10506620	Blue Groove GX 16mm x 6" (15 cm)	5706915066203	2	10,49	8,67	B60
10506621	Blue Groove GX 18mm x 6" (15 cm)	5706915066210	2	10,99	9,08	B60
10506622	Blue Groove GX 20mm x 6" (15 cm)	5706915066227	1	11,50	9,50	B60
10506623	Blue Groove GX 22mm x 6" (15 cm)	5706915066234	1	11,99	9,91	B60
10506624	Blue Groove GX 25mm x 6" (15 cm)	5706915066241	1	13,99	11,56	B60
10506625	Blue Groove GX 28mm x 6" (15 cm)	5706915066258	1	17,99	14,87	B60
10506626	Blue Groove GX 32mm x 6" (15 cm)	5706915066265	1	18,98	15,69	B60
MÈCHES LONGUES - 16" / 400 MM						
1921998	Blue Groove GX 14mm x 16" (40 cm)	5706919219988	3	11,98	9,90	B60
1921999	Blue Groove GX 16mm x 16" (40 cm)	5706919219995	3	12,69	10,49	B60
1922000	Blue Groove GX 18mm x 16" (40 cm)	5706919220007	3	12,69	10,49	B60
1922001	Blue Groove GX 20mm x 16" (40 cm)	5706919220014	3	13,54	11,19	B60
1922002	Blue Groove GX 22mm x 16" (40 cm)	5706919220021	3	13,54	11,19	B60
1922003	Blue Groove GX 25mm x 16" (40 cm)	5706919220038	3	14,04	11,60	B60
1922004	Blue Groove GX 28mm x 16" (40 cm)	5706919220045	1	21,30	17,60	B60
1922005	Blue Groove GX 32mm x 16" (40 cm)	5706919220052	1	21,60	17,85	B60

MÊCHES À BOIS HÉLICOÏDALES BLUE GROOVE 6X - COFFRETS PLASTIQUES



10506627



IW4042202

RÉFÉRENCE	DESCRIPTION	EAN	UNITÉ DE COMMANDE	PRIX € TVA INCL.	PRIX € TVA EXCL.	PG
10506627	Blue Groove 6X, coffret de 3 pièces : 20 / 22 / 25mm	5706915066272	1	24,99	20,65	B60
IW4042202	Blue Groove 6X coffret de 6 pièces : 16 / 18 / 20 / 22 / 25 / 32mm	5054905247874	5	76,17	62,95	B08

SET IR BLUE GROOVE 6X



1922007



1922006

RÉFÉRENCE	DESCRIPTION	EAN	UNITÉ DE COMMANDE	PRIX € TVA INCL.	PRIX € TVA EXCL.	PG
1922007	Set IR Blue Groove 6X 5PCS, incl. Extension	5706919220076	1	34,98	28,91	B60
1922006	Set IR Blue Groove 6X 4" 3PC Set stubby	5706919220069	1	19,99	16,52	B60

MÈCHES PLATES BLUE GROOVE 4X

DEUX ERGOTS D'ATTAQUE

ARÊTE DE COUPE PLUS ÉPAISSE

POINTE ET ARÊTE DE COUPE BLUE GROOVE

QUEUE 10 % PLUS LARGE

1/4" / 6Mm QUEUE HEXAGONALE

BLUE 4X GROOVE

4 FOIS PLUS RAPIDE QUE LES MÈCHES PLATES STANDARD

- 1. DEUX ERGOTS D'ATTAQUE**
Chantournant l'extérieur du trou pour moins d'éclats.
- 2. ARÊTE DE COUPE PLUS ÉPAISSE**
Pour une plus longue durée de vie.
- 3. POINTE ET ARÊTE DE COUPE BLUE GROOVE**
Pour une évacuation plus rapide des copeaux.
- 4. QUEUE 10 % PLUS LARGE**
Pour plus de résistance.
- 5. 1/4" / 6mm QUEUE HEXAGONALE**
Pour éviter que la mèche ne patine dans le mandrin.

FAST CUTS **LONG LIFE**

FAST **4X**

* Jusqu'à 4 fois plus rapide que les mèches plates classiques IRWIN® Speedbor®

Queue à changement rapide

Économie de batterie

Bois

MÈCHES PLATES BLUE GROOVE 4X - LONGUEUR 152MM



10502813

RÉFÉRENCE	DESCRIPTION	EAN	UNITÉ DE COMMANDE	PRIX € TVA INCL.	PRIX € TVA EXCL.	PG
10502803	6mm	24721013811	3	3,99	3,30	B60
10502804	8mm	24721013828	3	3,99	3,30	B60
10502805	10mm	24721013835	3	5,03	4,16	B60
10502806	12mm	24721013842	3	5,03	4,16	B60
10502807	13mm	24721013859	3	5,03	4,16	B60
10502808	14mm	24721013866	3	5,26	4,35	B60
10502809	16mm	24721013873	3	5,26	4,35	B60
10502810	17mm	24721889171	3	5,93	4,90	B60
10502811	18mm	24721013880	3	5,93	4,90	B60
10502812	19mm	24721013887	3	5,93	4,90	B60
10502813	20mm	24721013903	3	6,27	5,18	B60
10502814	22mm	24721013910	3	6,50	5,37	B60
10502815	24mm	24721013934	2	6,50	5,37	B60
10502816	25mm	24721013941	2	6,82	5,64	B60
10502817	26mm	24721013958	2	6,82	5,64	B60
10502818	28mm	24721013965	1	6,82	5,64	B60
10502819	30mm	24721013972	2	7,61	6,29	B60
10502820	32mm	24721013989	2	7,61	6,29	B60
10502821	35mm	24721014009	1	9,18	7,59	B60
10502822	38mm	24721014016	1	9,20	7,60	B60
10502823	40mm	24721889409	1	9,58	7,92	B60

MÊCHES PLATES BLUE GROOVE 4X - LONGUEUR 400MM



RÉFÉRENCE	DESCRIPTION	EAN	UNITÉ DE COMMANDE	PRIX € TVA INCL.	PRIX € TVA EXCL.	PG
10502830	6mm	24721886064	1	8,99	7,43	B60
10502831	8mm	24721886088	1	8,99	7,43	B60
10502832	10mm	24721013064	1	8,99	7,43	B60
10502833	12mm	24721014153	1	9,55	7,89	B60
10502834	13mm	24721014184	1	9,55	7,89	B60
10502835	14mm	24721013071	1	9,87	8,16	B60
10502836	16mm	24721014191	1	10,22	8,45	B60
10502837	18mm	24721014207	1	10,71	8,85	B60
10502839	20mm	24721014214	1	11,02	9,11	B60
10502840	22mm	24721014221	1	11,02	9,11	B60
10502842	25mm	24721014245	1	11,02	9,11	B60
10502843	28mm	24721014269	1	16,06	13,27	B60
10502844	30mm	24721014276	1	16,06	13,27	B60
10502845	32mm	24721014283	1	16,06	13,27	B60
10502846	35mm	24721014290	1	16,06	13,27	B60

PLUS LONGUES pour aller plus loin
NE PAS LES UTILISER avec des extensions ou des perceuses à colonne

MÊCHES PLATES BLUE GROOVE 4X - COFFRETS



10502826



IW4041010

RÉFÉRENCE	DESCRIPTION	EAN	UNITÉ DE COMMANDE	PRIX € TVA INCL.	PRIX € TVA EXCL.	PG
10502826	Blue Groove 4x, coffret de 6 pièces : 10/13/16/19/22/25mm	24721253149	1	19,99	16,52	B60
IW4041010	Blue Groove 4x, coffret de 8 pièces : 12/16/18/20/22/25/28/32mm	5054905247850	5	24,99	20,65	B08

FORET À BOIS 3 POINTES

FORET ROBUSTE ET ERGOT D'ATTAQUE

**BRAD
POINT**



MÈCHE 3 POINTES pour un positionnement précis au début du perçage.
MÈCHE HAUTE PRÉCISION pour la fabrication de meubles, le goujonnage, le montage d'armoires et autres travaux du bois exigeant un perçage de précision.
ARÊTES DE COUPE À ERGOTS pour réduire les éclats et garantir une finition parfaite.
GOUJURES LARGES pour une évacuation rapide et continue des copeaux.



L'idéal pour tous types de bois
 Finition parfaite des trous.

RÉFÉRENCE	DIAMETER MM	LONGUEUR DE PERÇAGE MM	LONGUEUR TOTALE MM	EAN	UNITÉ DE COMMANDE	PRIX € TVA INCL.	PRIX € TVA EXCL.	PG
10502792	3,0	37	67	5709131134534	5	2,69	2,22	B60
10502793	4,0	52	88	5709131134558	5	2,69	2,22	B60
10502794	5,0	59	95	5709131134572	5	2,69	2,22	B60
10502795	6,0	67	103	5709131134596	5	3,35	2,77	B60
IW4046603	7,0	72	110	5054905293659	5	3,35	2,77	B60
10502796	8,0	78	119	5709131134619	5	3,35	2,77	B60
IW4046604	9,0	84	130	5054905293666	5	3,91	3,23	B60
10502797	10,0	87	136	5709131134633	5	3,91	3,23	B60
10502798	12,0	100	145	5709131134657	5	6,99	5,78	B60
10502799	13,0	104	149	5709131134671	5	7,50	6,20	B60
IW4046605	14,0	107	160	5054905293673	5	7,61	6,29	B60
IW4046606	15,0	112	165	5054905293680	5	8,85	7,31	B60
10502800	16,0	130	178	5709131134695	5	9,99	8,26	B60

SET BRADPOINT

RÉFÉRENCE	DESCRIPTION	EAN	UNITÉ DE COMMANDE	PRIX € TVA INCL.	PRIX € TVA EXCL.	PG
IW4046602	Set Mèche à bois trois pointes Bradpoint 8PCS, 3-10mm	5054905293383	5	11,99	9,91	B60
IW4046601	Set Mèche à bois trois pointes Bradpoint 5PCS, 4-10mm	5054905293376	5	8,25	6,82	B60



IW4046602



IW4046601

MÈCHES À BOIS HÉLICOÏDALES

MECHES ROBUSTES AVEC ERGOT D'ATTAQUE



The Original
AUGER

MÈCHES À BOIS HÉLICOÏDALES

RÉFÉRENCE	DIAMETER MM	LONGUEUR DE PERÇAGE MM	LONGUEUR TOTALE MM	6 PANS MM	6 PANS POUÇES	EAN	UNITÉ DE COMMANDE	PRIX € TVA INCL.	PRIX € TVA EXCL.	PG
10502738	5,0	73	150	3,9	5/32	5709131135579	5	9,62	7,95	B60
10502739	6,0	114	191	4,8	3/16	5709131133490	5	10,51	8,69	B60
10502740	6,0	323	400	4,8	3/16	5709131133957	5	11,72	9,69	B60
10502741	8,0	114	191	5,6	7/32	5709131133513	3	10,64	8,79	B60
10502742	8,0	323	400	5,6	7/32	5709131133971	2	14,50	11,98	B60
10502744	10,0	114	191	7,9	5/16	5709131133537	3	11,76	9,72	B60
10502745	10,0	323	400	7,9	5/16	5709131133695	2	15,23	12,59	B60
10502747	11,0	114	191	7,9	5/16	5709131133551	5	12,05	9,96	B60
10502748	12,0	114	191	7,9	5/16	5709131133575	3	12,89	10,65	B60
10502749	12,0	323	400	7,9	5/16	5709131134015	2	18,26	15,09	B60
10502751	13,0	114	191	7,9	5/16	5709131133599	5	13,61	11,25	B60
10502752	13,0	323	400	7,9	5/16	5709131134039	5	22,47	18,57	B60
10502754	14,0	126	191	7,9	5/16	5709131133612	5	13,61	11,25	B60
10502755	14,0	335	400	7,9	5/16	5709131134053	5	25,91	21,41	B60
10502756	15,0	126	191	7,9	5/16	5709131133636	5	15,81	13,07	B60
10502757	16,0	126	191	7,9	5/16	5709131133650	5	15,81	13,07	B60
10502758	16,0	335	400	7,9	5/16	5709131134077	5	25,91	21,41	B60
10502760	17,0	126	191	7,9	5/16	5709131133674	1	19,93	16,47	B60
10502761	18,0	126	191	7,9	5/16	5709131133698	1	19,93	16,47	B60
10502762	18,0	335	400	7,9	5/16	5709131134091	1	31,33	25,89	B60
10502764	19,0	126	191	7,9	5/16	5709131133711	1	19,93	16,47	B60
10502765	19,0	335	400	7,9	5/16	5709131134114	1	31,54	26,07	B60
10502766	20,0	126	191	7,9	5/16	5709131133735	1	20,57	17,00	B60
10502767	20,0	335	400	7,9	5/16	5709131134138	1	36,55	30,21	B60
10502769	22,0	126	191	7,9	5/16	5709131133759	1	22,13	18,29	B60
10502770	22,0	335	400	7,9	5/16	5709131134152	1	36,55	30,21	B60
10502772	24,0	126	191	7,9	5/16	5709131133773	1	25,58	21,14	B60
10502773	24,0	335	400	7,9	5/16	5709131134176	1	46,71	38,60	B60
10502774	25,0	126	191	7,9	5/16	5709131133797	1	28,87	23,86	B60
10502775	25,0	335	400	7,9	5/16	5709131134190	1	46,71	38,60	B60
10502776	26,0	126	191	11,1	7/16	5709131133810	1	28,87	23,86	B60
10502777	26,0	335	400	11,1	7/16	5709131134213	1	50,89	42,06	B60
10502778	28,0	175	240	11,1	7/16	5709131133834	1	28,87	23,86	B60
10502779	28,0	335	400	11,1	7/16	5709131134237	1	50,89	42,06	B60
10502780	30,0	175	240	11,1	7/16	5709131133858	1	31,54	26,07	B60
10502781	30,0	335	400	11,1	7/16	5709131134251	1	73,31	60,59	B60
10502782	32,0	175	240	11,1	7/16	5709131133872	1	45,17	37,33	B60
10502783	32,0	335	400	11,1	7/16	5709131134275	1	73,31	60,59	B60
10502784	35,0	175	240	11,1	7/16	5709131133896	1	64,94	53,67	B60
10502785	35,0	335	400	11,1	7/16	5709131134312	1	106,58	88,08	B60
10502786	36,0	335	400	11,1	7/16	5709131134336	1	119,25	98,55	B60
10502787	38,0	175	240	11,1	7/16	5709131133919	1	96,74	79,95	B60
10502788	40,0	175	240	11,1	7/16	5709131133933	1	99,61	82,32	B60

POINTE FILETÉE pour percer plus rapidement tous les types de bois.
ERGOT UNIQUE pour une finition plus nette du trou.
GOIJURE EXTRA LARGE pour une évacuation plus rapide des copeaux.
CORPS TREMPÉ de la tête à la queue pour une plus grande résistance.
QUEUE HEXAGONALE pour éviter que la mèche ne patine dans le mandrin.

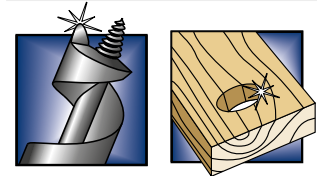

L'idéal pour tous types de bois
Finition parfaite des trous



10502761

EXTENSIONS POUR MÈCHES À BOIS HÉLICOÏDALES

RÉFÉRENCE	DESCRIPTION	EAN	UNITÉ DE COMMANDE	PRIX € TVA INCL.	PRIX € TVA EXCL.	PG
10502789	Extension 5/16" (7,9mm) 450mm pour mèche à bois hélicoïdale Ø10 - 25mm	5709131134732	1	30,06	24,84	B60
10502790	Extension 7/16" (11,1mm) 450mm pour mèche à bois hélicoïdale Ø26 - 40mm	5709131134756	1	38,22	31,59	B60



10502790

FORET À BOIS ET ACCESSOIRES

FORET À CHEVILLE



IW9093101

RÉFÉRENCE	DESCRIPTION	EAN	UNITÉ DE COMMANDE	PRIX € TVA INCL.	PRIX € TVA EXCL.	PG
IW9093101	Foret à cheville 6mm	5054905292997	3	5,26	4,35	B60
IW9093102	Foret à cheville 8mm	5054905293000	3	6,50	5,37	B60

CHEVILLES



IW9094104

RÉFÉRENCE	DESCRIPTION	EAN	UNITÉ DE COMMANDE	PRIX € TVA INCL.	PRIX € TVA EXCL.	PG
IW9094101	Chevilles, 50 pièces, 30mm de longueur 6mm	5054905293963	3	5,03	4,16	B61
IW9094102	Chevilles, 200 pièces, 30mm de longueur 6mm	5054905293970	3	13,00	10,74	B61
IW9094103	Chevilles, 40 pièces, 40mm de longueur 8mm	5054905293987	3	5,03	4,16	B61
IW9094104	Chevilles, 150 pièces, 40mm de longueur 8mm	5054905293994	3	13,00	10,74	B61
IW9094105	Chevilles, 30 pièces, 40mm de longueur 10mm	5054905294007	3	5,37	4,44	B61
IW9094106	Chevilles, 120 pièces, 40mm de longueur 10mm	5054905294038	3	12,89	10,65	B61

JEU DE CHEVILLES COMPLÈTES



IW9093104

RÉFÉRENCE	DESCRIPTION	EAN	UNITÉ DE COMMANDE	PRIX € TVA INCL.	PRIX € TVA EXCL.	PG
IW9094109	Jeu de chevilles complètes 27PCS, 30 chevilles 6mm, foret à bois 6mm, 4 points de centrage, 1 butée de profondeur	5054905293918	3	8,49	7,02	B61
IW9093103	Jeu de chevilles complètes 27PCS, 20 chevilles 8mm, foret à bois 8mm, 4 points de centrage, 1 butée de profondeur	5054905293888	3	8,49	7,02	B61
IW9093104	Jeu de chevilles complètes 27PCS, 16 chevilles 10mm, foret à bois 10mm, 4 points de centrage, 1 butée de profondeur	5054905293895	3	8,49	7,02	B61

MÈCHE À CHANFREINER BOIS HEX



IW3035117

RÉFÉRENCE	DESCRIPTION	EAN	UNITÉ DE COMMANDE	PRIX € TVA INCL.	PRIX € TVA EXCL.	PG
IW3035116	Mèche à chanfreiner bois HEX 10.0mm	5054905293345	5	5,26	4,35	B60
IW3035117	Mèche à chanfreiner bois HEX 13.0mm	5054905293352	5	6,50	5,37	B60
IW3035118	Mèche à chanfreiner bois HEX 16.0mm	5054905293369	5	8,02	6,63	B60

MÈCHE À CHANFREINER AVEC MÈCHE PILOTE HEX

RÉFÉRENCE	DIAMÈTRE MM	LONGUEUR DE PERÇAGE MM	LONGUEUR TOTALE MM	PACK DE	EAN	UNITÉ DE COMMANDE	PRIX € TVA INCL.	PRIX € TVA EXCL.	PG
IW3035113	8	32	67		5054905290542	3	7,61	6,29	B60
IW3035110	10	38	73		5054905290511	3	8,02	6,63	B60
IW3035111	12	41	80		5054905290528	2	8,02	6,63	B60



IW3035110

SET PRÉ PERÇAGE HEX

RÉFÉRENCE	DESCRIPTION	EAN	UNITÉ DE COMMANDE	PRIX € TVA INCL.	PRIX € TVA EXCL.	PG
IW6061222	Set Pré perçage HEX 2PCS 2/3mm	5054905302610	5	6,81	5,63	B60
IW3035112	Mèches pilote Set HEX 3PCS 4/5/6mm	5054905290535	2	12,32	10,18	B60



IW6061222

FRAISE À DÉFONCER

RÉFÉRENCE	DESCRIPTION	EAN	UNITÉ DE COMMANDE	PRIX € TVA INCL.	PRIX € TVA EXCL.	PG
IW9091101	Fraise à défoncer 26mm, profondeur 7mm	5054905292881	2	16,81	13,89	B61
IW9091103	Fraise à défoncer 35mm, profondeur 7mm	5054905292904	2	19,38	16,02	B61



IW9091103

RAPES



RÉFÉRENCE	DESCRIPTION	EAN	UNITÉ DE COMMANDE	PRIX € TVA INCL.	PRIX € TVA EXCL.	PG
IW9091201	Rape cylindrique 13mm, longueur 35mm	5054905292911	2	6,99	5,78	B61
IW9091202	Rape conique 6 - 14mm	5054905292928	2	6,99	5,78	B61
IW9091203	Set rapes 5PCS, 4 rapes et 1 fraise	5054905292935	2	22,49	18,59	B60
IW9091204	Set rapes 4PCS, conique et cylindrique, métal et bois	5054905292942	2	22,99	19,00	B60

POINTE DE CENTRAGE



RÉFÉRENCE	DESCRIPTION	EAN	UNITÉ DE COMMANDE	PRIX € TVA INCL.	PRIX € TVA EXCL.	PG
IW9094110	Pointe de centrage, 4 pièces 6mm	5054905293932	3	3,99	3,30	B61
IW9093105	Pointe de centrage, 4 pièces 8mm	5054905293901	3	3,99	3,30	B61
IW9094111	Pointe de centrage, 4 pièces 10mm	5054905293949	3	3,99	3,30	B61



DISQUES À TRONÇONNER	70
DISQUES À ÉBARBER	73
LAMELLES ET MEULES	74
BROSSES	75
POLISSAGE	77

DISQUES À TRONÇONNER

PRO PERFORMANCE LAME DE SCIE DIAMANT POUR MEULEUSE D'ANGLE



IW8087101



IW8087103

RÉFÉRENCE	DESCRIPTION	EAN	UNITÉ DE COMMANDE	PRIX € TVA INCL.	PRIX € TVA EXCL.	PG
IW8087101	Pro Performance lame de scie diamant 115m pour meuleuse d'angle, ceramique et carrelage	5054905294069	2	30,00	24,79	B61
IW8087103	Pro Performance lame de scie diamant 115m pour meuleuse d'angle, pierre	5054905292454	2	30,00	24,79	B61
IW8087102	Pro Performance lame de scie diamant 125m pour meuleuse d'angle, ceramique et carrelage	5054905294076	2	34,99	28,92	B61
IW8087104	Pro Performance lame de scie diamant 125m pour meuleuse d'angle, pierre	5054905292461	2	34,99	28,92	B61
IW8087106	Pro Performance lame de scie diamant 230m pour meuleuse d'angle, pierre	5054905292485	2	69,99	57,84	B61
IW8087110	Pro Performance lame de scie diamant 230m pour meuleuse d'angle, ceramique et carrelage	5054905292508	2	59,99	49,58	B61

PRO PERFORMANCE DISQUE À TRONÇONNER POUR MÉTAUX, PLAT



IW8082132

RÉFÉRENCE	DESCRIPTION	EAN	UNITÉ DE COMMANDE	PRIX € TVA INCL.	PRIX € TVA EXCL.	PG
IW8082142	Pro Performance disque à tronçonner pour métaux, plat - 100×3.0mm	5054905290627	5	2,90	2,40	B61
IW8082132	Pro Performance disque à tronçonner pour métaux, plat - 115×1.0mm	5054905290788	5	2,90	2,40	B61
IW8082134	Pro Performance disque à tronçonner pour métaux, plat - 115×1.6mm	5054905290801	5	2,90	2,40	B61
IW8082133	Pro Performance disque à tronçonner métal, plat - 125×1.0mm	5054905290795	5	3,57	2,95	B61
IW8082126	Pro Performance disque à tronçonner pour métaux, plat - 230×1,8mm	5054905290726	5	5,93	4,90	B61
IW8082143	Pro Performance disque à tronçonner pour métaux, plat - 230×3.0mm	5054905290665	5	7,05	5,83	B61

DISQUE À TRONÇONNER MÉTAL



IW8082117

RÉFÉRENCE	DESCRIPTION	EAN	UNITÉ DE COMMANDE	PRIX € TVA INCL.	PRIX € TVA EXCL.	PG
IW8082117	Disque à tronçonner métal, plat - 115×3.0mm	5054905290634	5	3,57	2,95	B61
IW8082118	Disque à tronçonner métal, plat - 125×3.0mm	5054905290641	5	3,57	2,95	B61
IW8082119	Disque à tronçonner métal, plat - 180×3.0mm	5054905290658	5	4,71	3,89	B61
IW8082136	Disque à tronçonner pour métaux, plat - 230×2,2mm	5054905290825	5	5,93	4,90	B61

PRO PERFORMANCE DISQUE À TRONÇONNER EN ALUMINIUM, PLAT

RÉFÉRENCE	DESCRIPTION	EAN	UNITÉ DE COMMANDE	PRIX € TVA INCL.	PRIX € TVA EXCL.	PG
IW8082141	Pro Performance disque à tronçonner pour aluminium, plat - 115×1.6mm	5054905290870	5	2,90	2,40	B61
IW8082131	Pro Performance disque à tronçonner en aluminium, plat - 125×1.6mm	5054905290771	5	3,57	2,95	B61



IW8082131

PRO PERFORMANCE DISQUE À TRONÇONNER POUR ACIER INOXYDABLE, PLAT

RÉFÉRENCE	DESCRIPTION	EAN	UNITÉ DE COMMANDE	PRIX € TVA INCL.	PRIX € TVA EXCL.	PG
IW8082137	Pro Performance disque à tronçonner pour acier inoxydable, plat - 115×1.0mm	5054905290832	5	2,90	2,40	B61
IW8082135	Pro Performance disque à tronçonner pour acier inoxydable, plat - 115×1.6mm	5054905290818	2	2,90	2,40	B61
IW8082138	Pro Performance disque à tronçonner pour acier inoxydable, plat - 125×1.0mm	5054905290849	5	3,57	2,95	B61



IW8082137

PRO PERFORMANCE DISQUE À TRONÇONNER POUR PIERRE, PLAT

RÉFÉRENCE	DESCRIPTION	EAN	UNITÉ DE COMMANDE	PRIX € TVA INCL.	PRIX € TVA EXCL.	PG
IW8082144	Pro Performance disque à tronçonner pour pierre, plat - 100×3.0mm	5054905290672	5	2,90	2,40	B61
IW8082139	Pro Performance disque à tronçonner pour pierre, plat - 115×1.6mm	5054905290856	5	2,90	2,40	B61
IW8082145	Pro Performance disque à tronçonner pour pierre, plat - 115×3.0mm	5054905290689	5	3,57	2,95	B61
IW8082140	Pro Performance disque à tronçonner pour pierre, plat - 125×1.6mm	5054905290863	5	3,57	2,95	B61
IW8082146	Pro Performance disque à tronçonner pour pierre, plat - 125×3.0mm	5054905290696	5	3,57	2,95	B61



IW8082140

DISQUE À TRONÇONNER PIERRE, PLAT

RÉFÉRENCE	DESCRIPTION	EAN	UNITÉ DE COMMANDE	PRIX € TVA INCL.	PRIX € TVA EXCL.	PG
IW8082124	Disque à tronçonner pierre, plat - 180×3.0mm	5054905290702	5	4,71	3,89	B61
IW8082125	Disque à tronçonner pierre, plat - 230×3.0mm	5054905290719	5	7,05	5,83	B61



IW8082124

SET DISQUES À TRONÇONNER

DISQUES À TRONÇONNER



IW8082118A

RÉFÉRENCE	DESCRIPTION	EAN	UNITÉ DE COMMANDE	PRIX € TVA INCL.	PRIX € TVA EXCL.	PG
IW8082117A	Disque à tronçonner métal, plat - 115mm (4+2 gratuit)	5054905299996	3	13,44	11,11	B61
IW8082145A	Disque à tronçonner pierre, plat - 115mm (4+2 gratuit)	5054905300005	3	13,44	11,11	B61
IW8082118A	Disque à tronçonner métal, plat - 125mm (4+2 gratuit)	5054905300012	3	13,44	11,11	B61
IW8082146A	Disque à tronçonner pierre, plat - 125mm (4+2 gratuit)	5054905300029	3	13,44	11,11	B61

CANETTE DE DISQUES À TRONÇONNER



IW8082106

RÉFÉRENCE	DESCRIPTION	EAN	UNITÉ DE COMMANDE	PRIX € TVA INCL.	PRIX € TVA EXCL.	PG
IW8082105	Canette de disques à tronçonner métal - 115×1.2mm (10 pcs)	5054905252724	2	18,98	15,69	B61
IW8082106	Canette de disques à tronçonner métal - 125×1.2mm (10 pcs)	5054905252731	2	19,99	16,52	B61
IW8082103	Disque à tronçonner métal - 125×1.2mm (25 pcs)	5054905249885	1	59,29	49,00	B61

DISQUES À ÉBARBER

DISQUE À ÉBARBER MÉTAL (MEULEUSE D'ANGLE)

RÉFÉRENCE	DESCRIPTION	EAN	UNITÉ DE COMMANDE	PRIX € TVA INCL.	PRIX € TVA EXCL.	PG
IW8082112	Disque à ébarber métal - 100×16mm	5054905279134	1	4,14	3,42	B61
IW8082113	Disque à ébarber métal (meuleuse d'angle), avec centre fraisé - 115×6mm	5054905279141	5	4,14	3,42	B61
IW8082114	Disque à ébarber métal (meuleuse d'angle), avec centre fraisé - 125×6mm	5054905279158	5	4,14	3,42	B61
IW8082115	Disque à ébarber métal - 230×22mm	5054905279165	1	4,14	3,42	B61



IW8082114

LAMELLES ET MEULES

DISQUE À LAMELLES (MEULEUSE D'ANGLE)



IW8085109

RÉFÉRENCE	DESCRIPTION	EAN	UNITÉ DE COMMANDE	PRIX € TVA INCL.	PRIX € TVA EXCL.	PG
IW8085102	Disque à lamelles (meuleuse d'angle), diamètre 115, K40	5054905292256	2	8,64	7,14	B61
IW8085103	Disque à lamelles (meuleuse d'angle), diamètre 115, K60	5054905292263	2	8,64	7,14	B61
IW8085104	Disque à lamelles (meuleuse d'angle), diamètre 115, K120	5054905292270	2	8,64	7,14	B61
IW8085105	Disque à lamelles (meuleuse d'angle), diamètre 125, K40	5054905292287	2	8,64	7,14	B61
IW8085106	Disque à lamelles (meuleuse d'angle), diamètre 125, K60	5054905292294	2	8,64	7,14	B61
IW8085107	Disque à lamelles (meuleuse d'angle), diamètre 125, K120	5054905292300	2	8,64	7,14	B61

ROUE À LAMELLES (FORET)



IW8085109

RÉFÉRENCE	DESCRIPTION	EAN	UNITÉ DE COMMANDE	PRIX € TVA INCL.	PRIX € TVA EXCL.	PG
IW8085108	Roue à lamelles (foret) pour le bois, le métal, la pierre, diamètre 20mm, largeur 20mm, K80	5054905292317	2	7,34	6,07	B61
IW8085110	Roue à lamelles (foret) pour bois, métal, pierre, diamètre 50mm, largeur 20mm, K80	5054905292331	2	9,40	7,77	B61
IW8085109	Disque à lamelles (foret) pour le bois, le métal, la pierre, diamètre 60mm, largeur 40mm, K80	5054905292324	2	11,76	9,72	B61
IW8085111	Roue à lamelles (foret) pour le bois, le métal, la pierre, diamètre 80mm, largeur 30mm, K80	5054905292436	2	14,12	11,67	B61

MEULE POUR CÉRAMIQUE ET MÉTAL



IW8081016

RÉFÉRENCE	DESCRIPTION	EAN	UNITÉ DE COMMANDE	PRIX € TVA INCL.	PRIX € TVA EXCL.	PG
IW8081018	Meule 10mm (cône, conique) pour céramique et métal, diamètre axe 6mm	5054905290610	2	4,49	3,71	B61
IW8081017	Meule 15mm (cône, conique) pour céramique et métal, diamètre axe 6mm	5054905290603	2	4,49	3,71	B61
IW8081016	Meule 20mm (rond, cylindrique) pour céramique et métal, diamètre axe 6mm	5054905290597	2	4,49	3,71	B61



IW8081017

SET DE MEULES



IW8081015

RÉFÉRENCE	DESCRIPTION	EAN	UNITÉ DE COMMANDE	PRIX € TVA INCL.	PRIX € TVA EXCL.	PG
IW8081015	Set de meules 5PCS mesures différentes pour perceuses(accu), pour métal et céramque, diamètre as 6mm	5054905290580	2	12,49	10,32	B61

BROSSES

BROSSES



IW8088404



IW8088405



IW8088407

RÉFÉRENCE	DESCRIPTION	EAN	UNITÉ DE COMMANDE	PRIX € TVA INCL.	PRIX € TVA EXCL.	PG
IW8088404	Brosse métallique en acier (laiton) pour le bois, diamètre 50mm	5054905292560	2	9,18	7,59	B61
IW8088405	Brosse de composition pour l'acier inoxydable, diamètre 50mm	5054905292577	2	8,24	6,81	B61
IW8088407	Brosse métallique pour métal, diamètre 50mm	5054905292591	3	5,26	4,35	B61

BROSSE MÉTALLIQUE (PERCEUSE) POUR MÉTAL



IW8088409



IW8088406

RÉFÉRENCE	DESCRIPTION	EAN	UNITÉ DE COMMANDE	PRIX € TVA INCL.	PRIX € TVA EXCL.	PG
IW8088406	Brosse métallique (foret) pour métal - fine, diamètre 25mm	5054905292584	5	4,71	3,89	B61
IW8088409	Peignes brosse métallique (foret) pour métal, diamètre 75mm	5054905292614	2	8,24	6,81	B61
IW8088410	Brosse métallique (perceuse) pour métal - grossière, diamètre 80mm	5054905292621	2	9,40	7,77	B61
IW8088411	Brosse à poils métalliques (perceuse) pour le métal - fine, diamètre 80mm	5054905292638	2	9,40	7,77	B61

BROSSE MÉTALLIQUE (MEULEUSE D'ANGLE) POUR MÉTAL



IW8088401



IW8088402

RÉFÉRENCE	DESCRIPTION	EAN	UNITÉ DE COMMANDE	PRIX € TVA INCL.	PRIX € TVA EXCL.	PG
IW8088401	Brosse métallique (meuleuse d'angle) pour métal, diamètre 65mm	5054905292539	3	16,81	13,89	B61
IW8088402	Brosse métallique (meuleuse d'angle) pour métal, diamètre 100mm	5054905292546	2	32,38	26,76	B61

BROSSES MÉTALLIQUES



IW8088420

RÉFÉRENCE	DESCRIPTION	EAN	UNITÉ DE COMMANDE	PRIX € TVA INCL.	PRIX € TVA EXCL.	PG
IW8088419	Brosse métallique pour pierre, béton, acier, diamètre 50mm, épaisseur 7mm	5054905292713	5	5,70	4,71	B61
IW8088416	Brosse métallique (foret) pour métal, diamètre 75mm, épaisseur 10mm	5054905292683	2	8,24	6,81	B61
IW8088418	Brosse métallique (foret) pour la pierre, le béton, l'acier, diamètre 75mm, épaisseur 10mm	5054905292706	2	6,82	5,64	B61
IW8088417	Brosse métallique (foret) pour la pierre, le béton, l'acier, diamètre 75mm, épaisseur 15mm	5054905292690	2	7,05	5,83	B61
IW8088421	Brosse métallique pour pierre, béton, acier, diamètre 100mm, épaisseur 10mm	5054905292737	5	6,82	5,64	B61
IW8088420	Brosse métallique pour pierre, béton, acier, diamètre 100mm, épaisseur 17mm	5054905292720	2	11,19	9,25	B61

BROSSE MÉTALLIQUE (LAIION) (FORET) POUR LE BOIS



IW8088415

RÉFÉRENCE	DESCRIPTION	EAN	UNITÉ DE COMMANDE	PRIX € TVA INCL.	PRIX € TVA EXCL.	PG
IW8088414	Brosse métallique (laiton) (foret) pour le bois, diamètre 75mm, épaisseur 10mm	5054905292669	2	9,18	7,59	B61
IW8088415	Brosse métallique (laiton) (foret) pour le bois, diamètre 100mm, épaisseur 12mm	5054905292676	2	11,76	9,72	B61

BROSSE MÉTALLIQUE (MEULEUSE D'ANGLE) POUR MÉTAL



IW8088403

RÉFÉRENCE	DESCRIPTION	EAN	UNITÉ DE COMMANDE	PRIX € TVA INCL.	PRIX € TVA EXCL.	PG
IW8088403	Brosse métallique (meuleuse d'angle) pour métal, diamètre 115mm	5054905292553	2	23,30	19,26	B61

BROSSE MÉTALLIQUE EN NYLON (FORET) POUR LE BOIS



IW8088413

RÉFÉRENCE	DESCRIPTION	EAN	UNITÉ DE COMMANDE	PRIX € TVA INCL.	PRIX € TVA EXCL.	PG
IW8088413	Brosse métallique en nylon (foret) pour le bois - fine, en forme de bol, diamètre 45mm	5054905292652	2	10,60	8,76	B61
IW8088424	Brosse métallique en nylon (foret) pour le bois, diamètre 75mm et épaisseur 10mm	5054905292768	2	14,12	11,67	B61

POLISSAGE

PEAU D'AGNEAU SYNTHÉTIQUE (FORET)

RÉFÉRENCE	DESCRIPTION	EAN	UNITÉ DE COMMANDE	PRIX € TVA INCL.	PRIX € TVA EXCL.	PG
IW8086201	Peau d'agneau synthétique (foret), polissage du métal, du bois	5054905294267	2	6,99	5,78	B61



IW8086201

DISQUES DE POLISSAGE



IW8086202



IW8086203



IW8086204



IW8086205



IW8086210

RÉFÉRENCE	DESCRIPTION	EAN	UNITÉ DE COMMANDE	PRIX € TVA INCL.	PRIX € TVA EXCL.	PG
IW8086209	Roue de polissage (meuleuse d'angle), diamètre 115mm	5054905292409	2	10,37	8,57	B61
IW8086210	Roue de polissage (meuleuse d'angle), diamètre 125mm	5054905292416	2	10,37	8,57	B61
IW8086202	Disque de polissage en agneau (ponceuse à orbite aléatoire) pour le polissage, diamètre 125mm	5054905294274	3	10,37	8,57	B61
IW8086203	Disque de polissage pour ponceuse excentrique diamètre pour céramique et métal, 125mm	5054905292348	3	13,00	10,74	B61
IW8086204	Roue de polissage en coton pour perceuse (sans fil), pour métal et marbre	5054905292355	2	9,40	7,77	B61
IW8086205	Tige de fixation pour disque de polissage en coton, diamètre de la tige 13mm, donc pour les forets avec une tête de 13mm	5054905292362	2	5,99	4,95	B61
IW8086208	Disque de polissage (foret) en laine d'agneau synthétique, pour le bois et le métal, diamètre 125mm	5054905292393	2	13,00	10,74	B61

FRAISES À RAINURER

La fraise à rainurer est conçue pour remplacer les outils traditionnels d'enlèvement de mortier tels que les burins à mortier et les disques de coupe. La fraise est plus rapide et envahit moins l'espace entre les briques. De plus, contrairement à d'autres outils, elle est très efficace pour le déjoints horizontal et vertical.

N'oubliez pas que les outils de coupe doivent être utilisés avec un adaptateur (10507234) et une affûteuse.



RÉFÉRENCE	DESCRIPTION	EAN	UNITÉ DE COMMANDE	PRIX € TVA INCL.	PRIX € TVA EXCL.	PG
10507229	8,0×20/40mm, outil de coupe 3 (2 pièces)	5706915072297	1	30,96	25,59	B60
10507230	10,0×20/40mm, outil de coupe 3 (2 pièces)	5706915072303	1	30,96	25,59	B60
10507231	12,0×20/40mm, outil de coupe 3 (2 pièces)	5706915072310	1	30,96	25,59	B60
10507232	8,0×20/40mm, outil de coupe 4 (2 pièces)	5706915072327	1	35,34	29,21	B60
10507233	10,0×20/40mm, outil de coupe 4 (2 pièces)	5706915072334	1	35,34	29,21	B60
10502880	Plaque de guidage U500	5709131266488	1	67,78	56,02	B60
10507234	Adaptateur	5706915072341	1	15,38	12,71	B60
10507267	Kit de démarrage 8mm : 1 plaque de guidage, 2 outils de coupe 3 (8mm), 1 adaptateur	5706915072679	1	104,27	86,17	B60
10507268	Kit de démarrage 10mm : 1 plaque de guidage, 2 outils de coupe 3 (10mm), 1 adaptateur	5706915072686	1	104,27	86,17	B60

ACCESSOIRES

JEU DE FLASQUES POUR GRANDE MEULEUSE D'ANGLE

RÉFÉRENCE	DESCRIPTION	EAN	UNITÉ DE COMMANDE	PRIX € TVA INCL.	PRIX € TVA EXCL.	PG
IW8087302	Jeu de flasques pour grande meuleuse d'angle pour, 115/125mm, M14 flasque	5054905292522	2	11,76	9,72	B61
IW8087301	Jeu de flasques pour grande meuleuse d'angle pour, 230mm, M14 flasque	5054905292515	2	12,49	10,32	B61

DISQUES ABRASIFS POUR TOUTES MARQUES MEULEUSES D'ANGLE



IW8088506

RÉFÉRENCE	DESCRIPTION	EAN	UNITÉ DE COMMANDE	PRIX € TVA INCL.	PRIX € TVA EXCL.	PG
IW8088502	Disques abrasifs pour toutes marques meuleuses d'angle diamètre 115mm, K40 (combineren met steunschijf IW8086209)	5054905292805	5	8,99	7,43	B61
IW8088504	Disques abrasifs pour toutes marques meuleuses d'angle diamètre 115mm, K100 (combineren met steunschijf IW8086209)	5054905292829	5	8,99	7,43	B61
IW8088507	Disques abrasifs pour toutes marques meuleuses d'angle diamètre 125mm, K40 (combineren met steunschijf IW8086210)	5054905292850	5	9,49	7,84	B61
IW8088509	Disques abrasifs pour toutes marques meuleuses d'angle diamètre 125mm, K60 (combineren met steunschijf IW8086210)	5054905292874	5	8,63	7,13	B61
IW8088506	Disques abrasifs pour toutes marques meuleuses d'angle diamètre 125mm, K100 (combineren met steunschijf IW8086210)	5054905292843	5	9,49	7,84	B61

LAMES DE RABOT TCT



IW1018157

RÉFÉRENCE	DESCRIPTION	EAN	UNITÉ DE COMMANDE	PRIX € TVA INCL.	PRIX € TVA EXCL.	PG
IW1018157	Lames de rabot TCT 82×5.5mm (2 pcs)	5054905290238	5	19,38	16,02	B61



LAMES DE SCIE SAUTEUSE.....	80
LAMES DE SCIE SABRE.....	85
LAMES DE SCIES CIRCULAIRES.....	90
LAMES DE SCIES MULTITool	94

LAMES DE SCIE SAUTEUSE

La gamme complète de lames de scie sauteuse comprend une lame pour chaque application. Des emmanchements T et U sont disponibles.

Les lames de scie sauteuse IRWIN® sont fabriquées avec les matériaux de haute qualité suivants :

HCS Acier au carbone pour utilisation sur matériaux tendres comme bois, panneaux d'aggloméré et matières plastiques ;

HSS Acier rapide trempé pour utilisation sur métal, aluminium et métaux non ferreux.

COUPE DU BOIS HCS - EMMANCHEMENT T

10504218



DENT MEULÉES DROITES 3 FACES pour découpes rapides et finitions nettes. COUPES RAPIDES ET RÉGULIÈRES de tous types de bois.	RÉFÉRENCE	DESCRIPTION	LAMES PAR PACK	EAN	UNITÉ DE COMMANDE	PRIX € TVA INCL.	PRIX € TVA EXCL.	PG
	10504226	HCS, 83mm, 20 TPI, lame à chantourner, denture alternée, découpe de bois	5	5706915042269	1	10,44	8,63	B61
10504227	HCS, 83mm, 12 TPI, lame à chantourner, denture alignée, découpe de bois	5	5706915042276	1	10,44	8,63	B61	
10504218	HCS, 100mm, 6 TPI, denture alignée, découpe de bois	5	5706915042184	1	8,99	7,43	B61	
10504219	HCS, 100mm, 10 TPI, denture alternée, découpe de bois	5	5706915042191	1	8,99	7,43	B61	
10504221	HCS, 100mm, 8 TPI, denture alignée, découpe de bois	5	5706915042214	1	7,22	5,97	B61	
10504222	HCS, 100mm, 6 TPI, denture alternée, découpe de bois	5	5706915042221	1	8,99	7,43	B61	
10504223	HCS, 100mm, 10 TPI, denture alternée inversée, découpe de bois	5	5706915042238	1	9,93	8,21	B61	
10504224	HCS, 100mm, 6 TPI, lame à chantourner, denture alignée, découpe de bois	5	5706915042245	1	10,78	8,91	B61	
10504228	HCS, 115mm, denture progressive 8-13 TPI, denture alternée, découpe de bois	5	5706915042283	1	14,42	11,92	B61	
10504229	HCS, 115mm, 8 TPI, denture alternée, découpe de bois	5	5706915042290	1	12,58	10,40	B61	
10504410	HCS, 100mm, 6 TPI, denture alignée ultra épaisse 1,68mm, découpe de bois	5	5706915044102	1	10,78	8,91	B61	
10504545	HCS, 100mm, 6 TPI, denture alignée, découpe de bois	100	5706915945454	1	174,88	144,53	B61	

COUPE DU MÉTAL HSS - EMMANCHEMENT T

10504220



DENTURE FRAISÉE HSS pour une durée de vie accrue et des découpes rapides de métaux. DURÉE DE VIE ACCRUE pour découpes rapides et uniformes de métaux minces et épais.	RÉFÉRENCE	DESCRIPTION	LAMES PAR PACK	EAN	UNITÉ DE COMMANDE	PRIX € TVA INCL.	PRIX € TVA EXCL.	PG
10504220	HSS, 92mm, denture progressive 17-23 TPI, découpe de métaux	5	5706915042207	1	11,39	9,41	B61	
10504225	HSS, 92mm, denture progressive 11-13 TPI, découpe de métaux	5	5706915042252	1	11,39	9,41	B61	
10504234	HSS, 92mm, 36 TPI, découpe de métaux	5	5706915042344	1	11,39	9,41	B61	
10504231	HSS, 100mm, 8 TPI, découpe de métaux	5	5706915042313	1	14,42	11,92	B61	
10504233	HSS, 100mm, denture progressive 10-20 TPI, découpe de métaux	5	5706915042337	5	9,40	7,77	B61	
10504230	HSS, 132mm, 24 TPI, découpe de métaux	5	5706915042306	1	17,07	14,11	B61	

COUPE BOIS ET MÉTAL - EMMANCHEMENT T - LAMES BI-MÉTAL



DENTURE PROGRESSIVE pour découpes variées de bois et métaux. CONSTRUCTION BI-MÉTAL pour durer plus longtemps avec bois et métaux.	RÉFÉRENCE	DESCRIPTION	LAMES PAR PACK	EAN	UNITÉ DE COMMANDE	PRIX € TVA INCL.	PRIX € TVA EXCL.	PG
10504232	BIM, 132mm, denture progressive 5-10 TPI, découpe de bois et métaux	5	5706915042320	1	23,43	19,36	B61	

LAMES DE SCIE SAUTEUSE MÉTAL - EMMANCHEMENT T



IW1014102

RÉFÉRENCE	DESCRIPTION	LAMES PAR PACK	EAN	UNITÉ DE COMMANDE	PRIX € TVA INCL.	PRIX € TVA EXCL.	PG
IW1014101	Lame de scie sauteuse métal de 2,5mm jusqu'à 6mm, emmanchement T	5	5054905293055	5	6,27	5,18	B61
IW1014102	Lame de scie sauteuse métal de 0,8mm jusqu'à 2mm, extra denture fin, emmanchement T	5	5054905293062	5	6,27	5,18	B61

COUPE DU MÉTAL HSS - EMMANCHEMENT U



10504289

RÉFÉRENCE	DESCRIPTION	LAMES PAR PACK	EAN	UNITÉ DE COMMANDE	PRIX € TVA INCL.	PRIX € TVA EXCL.	PG
10504293	HSS, 70mm, 12 TPI, découpe de métaux	5	5706915042931	1	10,78	8,91	B61
10504289	HSS, 70mm, 24 TPI, découpe de métaux	5	5706915042894	1	10,78	8,91	B61
10504294	HSS, 70mm, 36 TPI, découpe de métaux	5	5706915042948	1	10,78	8,91	B61

DENTURE FRAISÉE HSS pour une durée de vie accrue et des découpes rapides de métaux.

DURÉE DE VIE ACCRUE pour découpes rapides et uniformes de métaux minces et épais.

PRO PERFORMANCE LAMES DE SCIE SAUTEUSE - EMMANCHEMENT T & U



IW1014112



IW1014113

RÉFÉRENCE	DESCRIPTION	LAMES PAR PACK	EAN	UNITÉ DE COMMANDE	PRIX € TVA INCL.	PRIX € TVA EXCL.	PG
IW1014112	Pro Performance Lame de scie sauteuse métal de 1mm jusqu'à 3mm, denture fin, emmanchement T	5	5054905302511	5	6,82	5,64	B61
IW1014111	Pro Performance Lame de scie sauteuse métal de 2,5mm jusqu'à 6mm, emmanchement T	5	5054905302504	5	6,82	5,64	B61
IW1014113	Pro Performance Lame de scie sauteuse aluminium et PVC jusqu'à 30mm, denture fin, emmanchement T	5	5054905302528	5	9,40	7,77	B61
IW1014103	Lame de scie sauteuse pour métal Pro Performance, 1 à 3mm, coupe grossière, emmanchement U	5	5054905293079	5	6,82	5,64	B61
IW1014104	Lame de scie sauteuse Pro Performance pour le métal de 2,5 à 6mm, dents grossières, emmanchement U	5	5054905293086	5	6,82	5,64	B61

FIBRE ET PLÂTRE - EMMANCHEMENT T



10505816

RÉFÉRENCE	DESCRIPTION	LAMES PAR PACK	EAN	UNITÉ DE COMMANDE	PRIX € TVA INCL.	PRIX € TVA EXCL.	PG
10505815	Lame carbure, 100mm, 6 TPI, fibre et plastique	1	5706915058154	1	19,86	16,41	B61
10505816	Lame carbure, 132mm, 6 TPI	1	5706915058161	1	26,64	22,02	B61

LAME CARBURE pour une durée de vie accrue sur les matériaux abrasifs.

LAME DE SCIE SAUTEUSE BI-MÉTAL PRO PERFORMANCE - EMMANCHEMENT U



RÉFÉRENCE	DESCRIPTION	LAMES PAR PACK	EAN	UNITÉ DE COMMANDE	PRIX € TVA INCL.	PRIX € TVA EXCL.	PG
IW1014109	Lame de scie sauteuse bi-métal Pro Performance pour le bois (jusqu'à 65mm), le métal (3-10mm), l'aluminium (jusqu'à 30mm) et le PVC (jusqu'à 30mm), dents grossières, emmanchement U	5	5054905293130	5	9,40	7,77	B61

COUPE DU BOIS HCS - EMMANCHEMENT U - LAMES CARBONE



10504235

DENTS MEULÉES DROITES 3-FACES pour découpes rapides et finitions nettes.
COUPES RAPIDES ET RÉGULIÈRES de tous types de bois.

RÉFÉRENCE	DESCRIPTION	LAMES PAR PACK	EAN	UNITÉ DE COMMANDE	PRIX € TVA INCL.	PRIX € TVA EXCL.	PG
10504235	HCS, 100mm, 6 TPI, denture alignée, découpe de bois	5	5706915042351	1	8,66	7,16	B61
10504291	HCS, 100mm, 6 TPI, denture alternée, découpe de bois	5	5706915042917	1	8,66	7,16	B61
10504290	HCS, 100mm, 8 TPI, denture alignée, découpe de bois	5	5706915042900	1	6,87	5,68	B61
10504288	HCS, 100mm, 10 TPI, denture alternée, découpe de bois	5	5706915042887	1	8,66	7,16	B61

LAMES DE SCIE SAUTEUSE BOIS - EMMANCHEMENT T



IW1014702



IW1014704



IW1014705

RÉFÉRENCE	DESCRIPTION	LAMES PAR PACK	EAN	UNITÉ DE COMMANDE	PRIX € TVA INCL.	PRIX € TVA EXCL.	PG
IW1014702	Lame de scie sauteuse bois, multiplex jusqu'à 20mm, denture fin, emmanchement T	5	5054905293178	5	6,27	5,18	B61
IW1014707	Lame de scie sauteuse bois, PVC et plexi jusqu'à 20mm, denture fin, emmanchement T	5	5054905293222	5	6,27	5,18	B61
IW1014703	Lame de scie sauteuse bois, multiplex, PVC jusqu'à 30mm, denture fin, emmanchement T	5	5054905293185	5	6,27	5,18	B61
IW1014709	Lame de scie sauteuse laminaat et aggloméré laminé jusqu'à 40mm, denture fin, emmanchement T	5	5054905293246	5	6,27	5,18	B61
IW1014704	Lame de scie sauteuse bois de 10 jusqu'à 45mm, denture medium, emmanchement T	5	5054905293192	5	6,27	5,18	B61
IW1014705	Lame de scie sauteuse bois jusqu'à 60mm, denture gros, emmanchement T	5	5054905293208	5	6,27	5,18	B61
IW1014706	Lame de scie sauteuse bois et aggloméré jusqu'à 60mm, denture medium, emmanchement T	5	5054905293215	5	6,27	5,18	B61

PRO PERFORMANCE LAMES DE SCIE SAUTEUSE BOIS - EMMANCHEMENT T & U



IW1014733

RÉFÉRENCE	DESCRIPTION	LAMES PAR PACK	EAN	UNITÉ DE COMMANDE	PRIX € TVA INCL.	PRIX € TVA EXCL.	PG
IW1014733	Pro Performance Lame de scie sauteuse bois, multiplex jusqu'à 20mm, denture fin, emmanchement T	5	5054905302498	5	6,82	5,64	B61
IW1014731	Pro Performance Lame de scie sauteuse bois, aggloméré et multiplex jusqu'à 30mm, denture fin, emmanchement T	5	5054905302474	5	6,82	5,64	B61
IW1014715	Pro Performance Lame de scie sauteuse laminaat et aggloméré laminé jusqu'à 40mm, denture fin, emmanchement T	5	5054905293307	5	6,82	5,64	B61
IW1014732	Pro Performance Lame de scie sauteuse bois et multiplex de 10mm jusqu'à 45mm, denture medium, emmanchement T	5	5054905302481	5	6,82	5,64	B61
IW1014739	Pro Performance Lame de scie sauteuse bois et aggloméré jusqu'à 60mm, denture gros, emmanchement T	5	5054905305710	5	6,82	5,64	B61
IW1014713	Lame de scie sauteuse Pro Performance pour le bois et le contreplaqué jusqu'à 20mm, dents grossières, emmanchement U	5	5054905293284	5	6,82	5,64	B61
IW1014710	Pro Performance Lame de scies sauteuse bois, aggloméré et multiplex jusqu'à 30mm, denture fin, emmanchement U	5	5054905293253	5	6,82	5,64	B61
IW1014714	Lame de scie sauteuse Pro Performance pour les stratifiés et les panneaux d'agglomérés laminés jusqu'à 30mm, denture grossière, emmanchement U	5	5054905293291	5	6,82	5,64	B61
IW1014711	Pro Performance Lame de scies sauteuse bois et multiplex de 10mm jusqu'à 40mm, denture medium, emmanchement U	5	5054905293260	5	6,82	5,64	B61
IW1014712	Pro Performance Lame de scies sauteuse bois et aggloméré jusqu'à 60mm, denture gros, emmanchement U	5	5054905293277	5	6,82	5,64	B61

LAMES DE SCIE SAUTEUSE CERAMIQUE ET CARRELAGES - EMMANCHEMENT T



RÉFÉRENCE	DESCRIPTION	LAMES PAR PACK	EAN	UNITÉ DE COMMANDE	PRIX € TVA INCL.	PRIX € TVA EXCL.	PG
IW1014602	Lame de scie sauteuse ceramique et carreaux de 5 jusqu'à 10mm, emmanchement T	5	5054905293147	5	9,40	7,77	B61

SETS POUR SCIES SAUTEUSES

COUPE BOIS ET MÉTAL - EMMANCHEMENT T - PACK DE 10



10505817



1W1014505



1W1014502

RÉFÉRENCE	DESCRIPTION	LAMES PAR PACK	EAN	UNITÉ DE COMMANDE	PRIX € TVA INCL.	PRIX € TVA EXCL.	PG
10505817	Lames carbone - emmanchement T : 2× 10504221 bois, 100mm, 8 TPI 2× 10504218 bois, 100mm, 6 TPI (coupe rapide) 2× 10504219 bois, 100mm, 10 TPI 1× 10504222 bois, 100mm, 6 TPI (coupe nette) 2× 10504220 métal, 92mm, denture progressive 17 - 23 TPI 1× 10504225 métal, 92mm, denture progressive 11 - 13 TPI	10	5706915058178	5	17,99	14,87	B61
1W1014503	Jeu lames de scies sauteuses 10PCS mix 7 bois/3 métal, denture divers, emmanchement T	10	5054905293116	2	19,95	16,49	B61
1W1014501	Jeu Lames de scies sauteuses 10PCS mix 3 bois/2 métal, denture divers, emmanchement T	5	5054905293093	5	10,60	8,76	B61
1W1014505	Jeu Pro Performance Lames de scies sauteuses 10PCS mix 7 bois/3 métal, denture divers, emmanchement T	10	5054905293123	2	25,88	21,39	B61
3072001	Jeu Lames de scies sauteuses 6PCS mix 4 bois/2 métal, denture divers, emmanchement T	2	24721087201	1	9,98	8,25	B61
1W1014110	Jeu lames de scies sauteuses 5PCS métal - 0.8-6mm	5	5054905300043	5	10,99	9,08	B61
1W1014504	Jeu lames de scies sauteuses 5PCS Mix 2× gros, 1× medium, 2× fin - metaal/dik métal	5	5054905300050	5	10,60	8,76	B61
1W1014730	Jeu lames de scies sauteuses 5PCS mix 2× gros, 1× medium, 2× fin - bois	5	5054905300036	5	9,99	8,26	B61
1W1014502	Jeu lames de scie sauteuse 5PCS mélange 3× bois, 2× métal, diverses dents, emmanchement U.	5	5054905293109	5	10,60	8,76	B61



LAMES DE SCIE SABRE BI-MÉTAL

La gamme complète de lames de scie sabre comprend une lame pour chaque application. Grâce à une conception et réalisation supérieures, les lames IRWIN® permettent des découpes rapides, procurant ainsi à l'utilisateur un excellent coût par coupe.

ANGLE D'EMMANCHEMENT ACCRU

CONSTRUCTION BI-MÉTAL

WELDTEC™ TECHNOLOGY

THICK METAL

8 % COBALT

CONFIGURATION AMÉLIORÉE

LAMES BI-MÉTAL

- 1. ANGLE D'EMMANCHEMENT ACCRU**
Pour des coupes 2 fois plus rapides que le modèle précédent.
- 2. CONSTRUCTION BI-MÉTAL**
Pour une lame qui coupe plus vite et résistante, qui plie sans se rompre.
- 3. WELDTEC™ TECHNOLOGY**
Pour des dents plus robustes et résistantes.
- 4. 8 % COBALT**
Pour des dents qui restent affûtées plus longtemps.
- 5. CONFIGURATION AMÉLIORÉE**
Pour une durée de vie 2 fois plus longue et une coupe 2 fois plus rapide*.

LONG-LASTING
BiMetal
TECHNOLOGY

WITH WELDTEC™

LAMES BI-MÉTAL POUR LA DÉCOUPE DES MÉTAUX

DÉCOUPE TOUS LES MÉTAUX y compris métaux non ferreux, conduits, inox et tôle.

CONVIENT aux matériaux de 1,5 à 10mm (1/16" - 3/8") d'épaisseur, selon le nombre de dents par pouce (TPI) de la lame.

DISPONIBLE EN 10, 14, 18 et 24 TPI pour la découpe des métaux.

RÉFÉRENCE	DESCRIPTION	LAMES PAR PACK	EAN	UNITÉ DE COMMANDE	PRIX € TVA INCL.	PRIX € TVA EXCL.	PG
10504147	414R 4" / 100mm 14 TPI, découpe des métaux	5	5706915041477	1	15,84	13,09	B61
10504148	418R 4" / 100mm 18 TPI, découpe des métaux	5	5706915041484	1	15,63	12,92	B61
10506424	614R 6" / 150mm 14 TPI, découpe des métaux	2	5706915064247	2	9,99	8,26	B61
10504152	614R 6" / 150mm 14 TPI, découpe des métaux	5	5706915041521	1	20,11	16,62	B61
10504143	614R 6" / 150mm 14 TPI, découpe des métaux	25	5706915041439	1	93,39	77,18	B61
10504153	618R 6" / 150mm 18 TPI, découpe des métaux	5	5706915041538	1	20,30	16,78	B61
10506425	624R 6" / 150mm 24 TPI, découpe des métaux	2	5706915064254	2	9,99	8,26	B61
10504154	624R 6" / 150mm 24 TPI, découpe des métaux	5	5706915041545	1	20,30	16,78	B61
10506426	818R 8" / 200mm 18 TPI, découpe des métaux	2	5706915064261	3	11,95	9,88	B61
10504156	818R 8" / 200mm 18 TPI, découpe des métaux	5	5706915041569	2	25,30	20,91	B61
10504140	818R 8" / 200mm 18 TPI, découpe des métaux	25	5706915041408	1	118,40	97,85	B61

LAMES BI-MÉTAL POUR LA DÉCOUPE DE BOIS ET MÉTAUX



RÉFÉRENCE	DESCRIPTION	LAMES PAR PACK	EAN	UNITÉ DE COMMANDE	PRIX € TVA INCL.	PRIX € TVA EXCL.	PG
10506427	610R 6" / 150mm 10 TPI, découpe de bois et métaux	2	5706915064278	2	13,49	11,15	B61
10504151	610R 6" / 150mm 10 TPI, découpe de bois et métaux	5	5706915041514	1	20,11	16,62	B61
10506428	810R 8" / 200mm 10 TPI, découpe de bois et métaux	2	5706915064285	3	13,50	11,16	B61
10504157	810R 8" / 200mm 10 TPI, découpe de bois et métaux	5	5706915041576	2	25,30	20,91	B61
10504141	810R 8" / 200mm 10 TPI, découpe de bois et métaux	25	5706915041415	1	119,69	98,92	B61
10504159	110R 12" / 300mm 10/14 TPI, découpe de bois et métaux	5	5706915041590	1	38,55	31,86	B61
10504142	110R 12" / 300mm 10/14 TPI, découpe de bois et métaux	25	5706915041422	1	180,39	149,08	B61

DÉCOUPE DES MATÉRIAUX tels que plastique, bois, acier carbone et inoxydable ainsi que les tubes.
CONVIENT aux matériaux de 3,2mm (1/8") d'épaisseur et plus.
DISPONIBLE EN 10 TPI pour les tailles 150, 200 et 300mm (6", 8" et 12").

LAMES BI-MÉTAL POUR BOIS CLOUTÉ



RÉFÉRENCE	DESCRIPTION	LAMES PAR PACK	EAN	UNITÉ DE COMMANDE	PRIX € TVA INCL.	PRIX € TVA EXCL.	PG
10506429	656R 6" / 150mm 6 TPI, découpe de bois clouté	2	5706915064292	2	10,99	9,08	B61
10504155	656R 6" / 150mm 6 TPI, découpe de bois clouté	5	5706915041552	1	23,86	19,72	B61
10504146	656R 6" / 150mm 6 TPI, découpe de bois clouté	25	5706915041460	1	111,21	91,91	B61
10506430	956R 9" / 225mm 6 TPI, découpe de bois clouté	2	5706915064308	3	14,96	12,36	B61
10504158	956R 9" / 225mm 6 TPI, découpe de bois clouté	5	5706915041583	2	31,47	26,01	B61
10504149	956R 9" / 225mm 6 TPI, découpe de bois clouté	25	5706915041491	1	149,37	123,45	B61
10504160	156R 12" / 300mm 6 TPI, découpe de bois clouté	5	5706915041606	1	38,88	32,13	B61
10504144	156R 12" / 300mm 6 TPI, découpe de bois clouté	25	5706915041446	1	181,66	150,13	B61

DÉCOUPE LE BOIS CLOUTÉ
CONVIENT aux matériaux de 5mm (3/16") d'épaisseur et plus.
DISPONIBLE EN 6 TPI pour les tailles 150, 225 et 300mm (6", 9" et 12").

LAMES BI-MÉTAL DE DÉMOLITION



RÉFÉRENCE	DESCRIPTION	LAMES PAR PACK	EAN	UNITÉ DE COMMANDE	PRIX € TVA INCL.	PRIX € TVA EXCL.	PG
10504138	966R 9" / 225mm 6 TPI, démolition	5	5706915041385	1	51,17	42,29	B61

POUR GROS TRAVAUX ET DÉMOLITION sur bois et métaux.
CONVIENT aux matériaux de 3,2mm (1/8") d'épaisseur et plus.
DISPONIBLE EN 6 ou 10 TPI pour la taille 225mm (9").

LAMES BI-MÉTAL DE DÉCOUPE DU BOIS



RÉFÉRENCE	DESCRIPTION	LAMES PAR PACK	EAN	UNITÉ DE COMMANDE	PRIX € TVA INCL.	PRIX € TVA EXCL.	PG
10504150	606R 6" / 150mm 6 TPI, découpe de bois	5	5706915041507	1	20,11	16,62	B61

COUPE RAPIDE de bois.
CONVIENT aux matériaux de 5mm (3/16") d'épaisseur et plus.
DISPONIBLE EN 6 TPI pour la taille 150mm (6").

LAMES DE SCIE SABRE

LAMES CARBONE DE DÉCOUPE DE BOIS ET PLASTIQUES HCS



DÉCOUPE RAPIDE de bois et plastiques.	RÉFÉRENCE	DESCRIPTION	LAMES PAR PACK	EAN	UNITÉ DE COMMANDE	PRIX € TVA INCL.	PRIX € TVA EXCL.	PG
	IW1016914	HCS RECIPRO bois 5/6 TPI 225mm ×2 pce	2	5054905250195	2	16,46	13,60	B61
	IW1016301	Lames de scies egoines pour bois et PVC jusqu'à 100mm, finition fin, longueur 252mm	2	5054905293017	2	9,18	7,59	B61
	IW1016302	Lames de scies egoines pour bois et branches jusqu'à 120mm, finition gros, longueur 240mm	2	5054905293024	2	19,38	16,02	B61
	IW1016303	Lames de scies egoines pour bois jusqu'à 100mm, finition gros, longueur 228mm	2	5054905293031	2	15,29	12,64	B61
	IW1016304	Lames de scies egoines pour bois, multiplex et plastique jusqu'à 250mm, finition gros, longueur 305mm	2	5054905293048	2	23,30	19,26	B61

LAMES CARBURE POLYVALENTES SPÉCIAL MATÉRIAUX DE CONSTRUCTION



COUPE RAPIDE, DURABLE ET PRÉCISE de nombreux matériaux de construction tels que briques d'argile, calcaire ou béton cellulaire. QUEUE UNIVERSELLE 1/2"	RÉFÉRENCE	DESCRIPTION	LAMES PAR PACK	EAN	UNITÉ DE COMMANDE	PRIX € TVA INCL.	PRIX € TVA EXCL.	PG
	10507846	MRB 235×20mm 2.5 TPI, découpe de matériaux de construction	1	5706915078466	1	42,48	35,11	B61
	10507847	MRB 300×50mm 2.5 TPI, découpe de matériaux de construction	1	5706915078473	1	59,18	48,91	B61
	10507848	MRB 450×50mm 2.5 TPI, découpe de matériaux de construction	1	5706915078480	1	83,43	68,95	B61

LAMES CONCRÉTION DIAMANT



LAME CONCRÉTION DIAMANT pour des coupes nettes et rapides. DÉCOUPE DES MATÉRIAUX ABRASIFS y compris la fonte, la fibre de verre, le plâtre et le marbre.	RÉFÉRENCE	DESCRIPTION	LAMES PAR PACK	EAN	UNITÉ DE COMMANDE	PRIX € TVA INCL.	PRIX € TVA EXCL.	PG
	10507365	800RG 8" / 200mm, lame carbure	2	5706915073652	2	19,99	16,52	B61

LAMES DE SCIE SABRE SETS

LAMES DE SCIES SABRE SET

RÉFÉRENCE	DESCRIPTION	LAMES PAR PACK	EAN	UNITÉ DE COMMANDE	PRIX € TVA INCL.	PRIX € TVA EXCL.	PG
4935496	Jeu lames de scies sabre bimetal pour bois, PVC et métal 11PCS, denture divers et longueur	11	24721999252	1	44,99	37,18	B61

4935496



LAME DE SCIE POUR SCIE ÉLECTRIQUE B+D



IW1018204



IW1018203

RÉFÉRENCE	DESCRIPTION	LAMES PAR PACK	EAN	UNITÉ DE COMMANDE	PRIX € TVA INCL.	PRIX € TVA EXCL.	PG
IW1018201	Lame de scie pour scie électrique B+D type RS890K, pour bois, aggloméré, plastique et PVC jusqu'à 100mm, longueur de la lame de scie 224mm	1	5054905290252	1	17,07	14,11	B61
IW1018202	Lame de scie sauteuse pour scie électrique B+D type RS890K, pour bois, aggloméré, contreplaqué.	1	5054905290269	2	8,03	6,64	B61
IW1018203	Lame de scie pour scie électrique B+D type KS880EC et KS890EK, pour bois, aggloméré, plastique et PVC jusqu'à 100mm, longueur de la lame de scie 224mm	1	5054905290276	2	17,10	14,13	B61
IW1018204	Lame de scie pour scie électrique B+D type KS880EC, KS890EK et RS890K, pour la tôle, l'aluminium, les tuyaux en cuivre et la plupart des métaux non ferreux jusqu'à 3mm, longueur de la lame de scie 125mm	1	5054905290283	2	8,03	6,64	B61



La plate-forme WeldTec™ redéfinit l'excellence avec une gamme de lames de scies circulaires qui associe différents attributs pour assurer des performances de longue durée.

Avec la technologie WeldTec, les dents sont soudées à la lame au lieu d'être brasées. C'est l'idéal pour les lames de scies portatives, avec et sans fil, car la soudure assure un lien solide en présence de clous ou d'autres objets dans le bois.



PORTATIVE

FIXE

SANS FIL

AVEC FIL

À ONGLET

DE TABLE

LAMES DE SCIES CIRCULAIRES CONSTRUCTION

PORTATIVES CONSTRUCTION

RÉFÉRENCE	DESCRIPTION	CATÉGORIE	MACHINES	DIAMÈTRE	NOMBRE DE DENTS	ALÉSAGE	RÉDUCTION	CONF. DENTURE	PRIX € TVA INCL.	PRIX € TVA EXCL.	PG
1897086	125mm / 16T	Portative	Avec fil	125	16	20	16	ATB	28,62	23,65	B61
1897087	130mm / 20T	Portative	Avec fil	130	20	20	16	ATB	30,02	24,81	B61
1897089	150mm / 18T	Portative	Avec fil	150	18	20	16	ATB	31,99	26,44	B61
1897090	150mm / 30T	Portative	Avec fil	150	30	20	16	ATB	34,99	28,92	B61
1897191	160mm / 18T	Portative	Avec fil	160	18	20	16	ATB	32,98	27,26	B61
1897192	160mm / 30T	Portative	Avec fil	160	30	20	16	ATB	35,99	29,74	B61
1897193	165mm / 18T	Portative	Avec fil	165	18	30	20, 16	ATB	31,99	26,44	B61
1897194	165mm / 30T	Portative	Avec fil	165	30	30	20, 16	ATB	35,99	29,74	B61
1897195	180mm / 24T	Portative	Avec fil	180	24	30	20, 16	ATB	36,01	29,76	B61
1897196	180mm / 36T	Portative	Avec fil	180	36	30	20, 16	ATB	45,82	37,87	B61
1897197	184mm / 24T	Portative	Avec fil	184	24	30	20, 16	ATB	34,99	28,92	B61
1897198	184mm / 40T	Portative	Avec fil	184	40	30	20, 16	ATB	39,99	33,05	B61
1897199	190mm / 24T	Portative	Avec fil	190	24	30	20, 16	ATB	37,99	31,40	B61
1897200	190mm / 40T	Portative	Avec fil	190	40	30	20, 16	ATB	39,99	33,05	B61
1897201	200mm / 24T	Portative	Avec fil	200	24	30	20, 16	ATB	39,42	32,58	B61
1897202	200mm / 40T	Portative	Avec fil	200	40	30	20, 16	ATB	59,13	48,87	B61
1897203	210mm / 20T	Portative	Avec fil	210	20	30	20, 16	ATB	40,38	33,37	B61
1897204	210mm / 40T	Portative	Avec fil	210	40	30	20, 16	ATB	44,99	37,18	B61
1897396	216mm / 48T M	Fixe	À onglet	216	48	30	/	ATB	39,99	33,05	B61
1897397	216mm / 60T M	Fixe	À onglet	216	60	30	/	ATB	44,99	37,18	B61
1897428	254mm / 48T M	Fixe	À onglet	254	48	30	/	ATB	49,99	41,31	B61

TRAIT DE SCIE FIN AVEC DENTURE BISEAU ALTERNÉ EVO pour des coupes rapides.
RAINURES DE DILATATION THERMIQUE pour réduire l'accumulation de chaleur et le gauchissement.
LAME CARBURE DE TUNGSTÈNE DE QUALITÉ INDUSTRIELLE résistante et de plus longue durée.
REVÊTEMENT RÉSISTANT À LA CORROSION pour des performances de qualité plus durables.
CONFIGURATION ATB (DENTURE BISEAU ALTERNÉ) pour couper parfaitement tous les types de bois.



1897200

LAMES DE SCIES CIRCULAIRES UNIVERSELLES

RÉFÉRENCE	DESCRIPTION	CATÉGORIE	MACHINES	DIAMÈTRE	NOMBRE DE DENTS	ALÉSAGE	RÉDUCTION	CONF. DENTURE	PRIX € TVA INCL.	PRIX € TVA EXCL.	PG
1897437	MM CSB 160mm / 48T	Multi	Portative (avec fil)	160	48	20	/	TCG	44,99	37,18	B61



1897437

LAME CARBURE DE TUNGSTÈNE DE QUALITÉ INDUSTRIELLE pour une durée de vie accrue et réaffûtable.
DENTURE GRAIN DIAMANT 400 pour une finition nette.
RAINURES DE DILATATION THERMIQUE pour dissiper la chaleur et éviter le gauchissement.
TRAIT DE SCIE FIN pour des coupes rapides et un moteur qui dure plus longtemps.
REVÊTEMENT RÉSISTANT À LA CORROSION pour des performances de qualité plus durables.
CONFIGURATION ATB (DENTURE BISEAU ALTERNÉ) pour couper parfaitement tous les types de bois.
CONFIGURATION (TCG) DENTURE TRIPLE AFFÛTAGE pour couper des matériaux durs tels que stratifiés, MDF, plastiques et métaux non ferreux.

LAMES DE SCIES CIRCULAIRES STANDARD

LA MEILLEURE QUALITÉ pour une lame économique.
AFFÛTAGE DE PRÉCISION pour des coupes nettes et précises.
RAINURES DE DILATATION THERMIQUE pour des coupes plus droites.
REVÊTEMENT RÉSISTANT À LA CORROSION pour des performances de qualité plus durables.
CONFIGURATION ATB (DENTURE BISEAU ALTERNÉ) pour couper parfaitement tous les types de bois.



RÉFÉRENCE	DESCRIPTION	CATÉGORIE	MACHINES	DIAMÈTRE	NOMBRE DE DENTS	ALÉSAGE	RÉDUCTION	CONF. DENTURE	PRIX € TVA INCL.	PRIX € TVA EXCL.	PG
IW7072604	HSS 85mm / 24T	Portative	Avec fil	85	24	10	/	ATB	18,30	15,12	B61
IW7076911	HSS 85mm / 44T	Portative	Avec fil	85	44	10	/	ATB	30,00	24,79	B61
1907699	184mm / 24T	Portative	Avec fil	184	24	16	/	ATB	32,73	27,05	B61
1897209	CSB 216mm / 24T M	Fixe	À onglet	216	48	30	/	ATB	74,19	61,31	B61
1897210	CSB 250mm / 24T	Fixe	De table et à onglet	250	24	30	/	ATB	64,69	53,46	B61
1897211	CSB 250mm / 40T	Fixe	De table et à onglet	250	40	30	/	ATB	82,93	68,54	B61
1907700	CSB 250mm / 60T	Fixe	De table et à onglet	250	60	30	/	ATB	101,68	84,03	B61
1897212	CSB 300mm / 48T	Fixe	De table et à onglet	300	48	30	/	ATB	109,03	90,11	B61
1897214	CSB 315mm / 40T	Fixe	De table et à onglet	315	40	30	/	ATB	104,42	86,30	B61
1897347	CSB 400mm / 40T	Fixe	De table et à onglet	400	40	30	/	ATB	147,45	121,86	B61
1897348	CSB 400mm / 60T	Fixe	De table et à onglet	400	60	30	/	ATB	160,08	132,30	B61

1907700

LAMES SPÉCIALES POUR MÉTAUX NON FERREUX

RAINURES DE DILATATION THERMIQUE pour éviter le gauchissement de la lame.
CONFIGURATION TCG (DENTURE TRIPLE AFFÛTAGE) pour une finition parfaite de la coupe.
SPÉCIALEMENT CONÇUES pour la coupe de tous les types de métaux non ferreux comme l'aluminium, le cuivre, le plomb ou les plastiques.



1907778

RÉFÉRENCE	DESCRIPTION	CATÉGORIE	MACHINES	DIAMÈTRE	NOMBRE DE DENTS	ALÉSAGE	RÉDUCTION	CONF. DENTURE	PRIX € TVA INCL.	PRIX € TVA EXCL.	PG
1907772	Aluminium 160×56×20	Spéciale	Spéciale	160	56	20	16	TCG	59,01	48,77	B61
1907773	Aluminium 184×48×30	Spéciale	Spéciale	184	48	30	25, 20, 16	TCG	62,51	51,66	B61
1907775	Aluminium 210×60×30	Spéciale	Spéciale	210	60	30	/	TCG	77,60	64,13	B61
1907777	Aluminium 216×60×30	Spéciale	Spéciale	216	60	30	/	TCG	78,49	64,87	B61
1907778	Aluminium 250×80×30	Spéciale	Spéciale	250	80	30	20, 16	TCG	100,94	83,42	B61

TABLEAU DE SÉLECTION

SÉLECTION	DIAMÈTRE	DENT	ALÉSAGE	RÉDUCTION	LAME	SKU	MATERIAUX																					
							BOIS DUR	BOIS TENDRE	BOIS CLOUTÉ	CONTREPLAQUÉ	LAMELLÉ DE CONTREPLAQUÉ	PANNEAU D'AGGLOMÉRÉ	MOULURES DÉLICATES	STRATIFIÉS	STRATIFIÉ DOUBLE FACE	AGGLOMÉRÉ (COMPOSITE)	MDF	MÉLAMINE	MÉTAUX NON FERREUX (ALUMINIUM)	PLASTIQUE	CORIAN							
PORTATIVE	AVEC FIL						125mm	16T	20mm		IRWIN®	1897086	4	4	2	4	2	4	1	2	2	3	3	1	N/A	3	1	
	130mm	20T	20mm		IRWIN®	1897087	4	4	2	4	2	4	1	2	2	3	3	1	N/A	3	1							
	150mm	18T	20mm		IRWIN®	1897089	4	4	2	4	2	4	1	2	2	3	3	1	N/A	3	1							
	150mm	30T	20mm	16	IRWIN®	1897090	4	4	2	4	2	4	1	2	2	3	3	1	N/A	3	1							
	160mm	18T	20mm	16	IRWIN®	1897191	4	4	2	4	2	4	N/A	2	2	3	3	1	N/A	3	1							
	160mm	30T	20mm	16	IRWIN®	1897192	4	4	2	4	2	4	1	2	2	3	3	1	N/A	3	1							
	165mm	18T	30mm	20, 16	IRWIN®	1897193	4	4	2	4	2	4	N/A	2	2	3	3	1	N/A	3	1							
	165mm	30T	30mm	20, 16	IRWIN®	1897194	4	4	2	4	2	4	1	2	2	3	3	1	N/A	3	1							
	180mm	24T	30mm	20, 16	IRWIN®	1897195	4	4	2	4	2	4	N/A	2	2	3	3	1	N/A	3	1							
	180mm	36T	30mm	20, 16	IRWIN®	1897196	4	4	2	4	2	4	1	2	2	3	3	1	N/A	3	1							
	184mm	24T	16mm	/	IRWIN®	1907699	4	4	2	4	2	4	N/A	2	2	3	3	1	N/A	3	1							
	184mm	24T	30mm	20, 16	IRWIN®	1897197	4	4	2	4	2	4	N/A	2	2	3	3	1	N/A	3	1							
	184mm	40T	30mm	20, 16	IRWIN®	1897198	4	4	2	4	2	4	1	2	2	3	3	1	N/A	3	1							
	190mm	24T	30mm	20, 16	IRWIN®	1897199	4	4	2	4	2	4	1	2	2	3	3	1	N/A	3	1							
	190mm	40T	30mm	20, 16	IRWIN®	1897200	4	4	2	4	2	4	1	2	2	3	3	1	N/A	3	1							
	200mm	24T	30mm	20, 16	IRWIN®	1897201	4	4	2	4	2	4	N/A	2	2	3	3	1	N/A	3	1							
	200mm	40T	30mm	20, 16	IRWIN®	1897202	4	4	2	4	2	4	1	2	2	3	3	1	N/A	3	1							
	210mm	20T	30mm	20, 16	IRWIN®	1897203	4	4	2	4	2	4	N/A	2	2	3	3	1	N/A	3	1							
	210mm	40T	30mm	20, 16	IRWIN®	1897204	4	4	2	4	2	4	1	2	2	3	3	1	N/A	3	1							
	FIXE	DE TABLE						250mm	24T	30mm	/	IRWIN®	1897210	4	4	2	4	2	4	N/A	2	2	3	3	1	N/A	3	3
		250mm	40T	30mm	/	IRWIN®	1897211	4	4	2	4	2	4	N/A	2	2	3	3	1	N/A	3	3						
250mm		60T	30mm	/	IRWIN®	1907700	3	3	1	3	1	3	3	1	1	3	3	N/A	N/A	2	2							
300mm		48T	30mm	/	IRWIN®	1897212	4	4	2	4	2	4	N/A	2	2	3	3	1	N/A	3	3							
315mm		40T	30mm	/	IRWIN®	1897214	4	4	2	4	2	4	N/A	2	2	3	3	1	N/A	3	3							
400mm		40T	30mm	/	IRWIN®	1897347	4	4	2	4	2	4	N/A	2	2	3	3	1	N/A	3	3							
400mm		60T	30mm	/	IRWIN®	1897348	4	4	2	4	2	4	N/A	2	2	4	4	1	N/A	3	3							
À ONGLET						216mm	48T	30mm	/	IRWIN®	1897209	4	4	2	4	2	3	1	2	2	3	3	1	N/A	3	1		
					Construction	1897396	5	5	1	5	3	4	3	3	2	4	4	2	N/A	4	2							
					Construction	1897428	5	5	1	5	3	4	2	3	2	4	4	2	N/A	4	2							
SÉLECTION AU MATÉRIAU	MULTI						160mm	48T	20mm	/	Construction	1897437	4	3	2	3	4	3	5	5	4	4	4	5	4	4	5	
	ALUMINIUM						160mm	56T	20mm	20	IRWIN®	1907772	N/A	N/A	N/A	N/A	N/A	N/A	N/A	N/A	N/A	N/A	5	N/A	N/A			
	184mm	48T	30mm	30	IRWIN®	1907773	N/A	N/A	N/A	N/A	N/A	N/A	N/A	N/A	N/A	N/A	N/A	N/A	N/A	N/A	5	N/A	N/A					
	210mm	60T	30mm	30	IRWIN®	1907775	N/A	N/A	N/A	N/A	N/A	N/A	N/A	N/A	N/A	N/A	N/A	N/A	N/A	N/A	5	N/A	N/A					
	216mm	60T	30mm	30	IRWIN®	1907777	N/A	N/A	N/A	N/A	N/A	N/A	N/A	N/A	N/A	N/A	N/A	N/A	N/A	N/A	5	N/A	N/A					
	250mm	80T	30mm	30	IRWIN®	1907778	N/A	N/A	N/A	N/A	N/A	N/A	N/A	N/A	N/A	N/A	N/A	N/A	N/A	N/A	5	N/A	N/A					

ÉVALUATION GÉNÉRALE : (1=MOYEN, 3=BON, 5=OPTIMAL)

1 2 3 4 5

LAMES DE SCIES MULTITOOL

LAME DE SCIE PLONGEANTE POUR MULTITOOLS OSCILLANTS B+D



IW1017201

RÉFÉRENCE	DESCRIPTION	LAMES PAR PACK	EAN	UNITÉ DE COMMANDE	PRIX € TVA INCL.	PRIX € TVA EXCL.	PG
IW1017201	Lame de scie plongeante pour multitoools oscillants B+D (MT250 et MT300), pour le bois, largeur 32mm, profondeur 40mm	1	5054905290184	5	11,76	9,72	B61
IW1017203	Lame de scie plongeante pour multitoools oscillants B+D (MT250 et MT300), pour le bois et le métal, largeur 32mm, profondeur 40mm	1	5054905290207	5	15,29	12,64	B61

LAME DE SCIE SEGMENTÉE POUR MULTITOOLS OSCILLANTS B+D



IW1017204

RÉFÉRENCE	DESCRIPTION	LAMES PAR PACK	EAN	UNITÉ DE COMMANDE	PRIX € TVA INCL.	PRIX € TVA EXCL.	PG
IW1017204	Lame de scie segmentée pour multitoools oscillants B+D (MT250 et MT300), pour bois et plastique, largeur 100mm	1	5054905290214	5	19,95	16,49	B61
IW1017205	Lame de scie segmentée pour multitoools oscillants B+D (MT250 et MT300), pour le défonçage et autres applications, largeur 92mm, épaisseur 2mm	1	5054905290221	5	23,53	19,45	B61

LAMES DE SCIES MULTITOOL SETS



IW1017104



IW1017105

RÉFÉRENCE	DESCRIPTION	LAMES PAR PACK	EAN	UNITÉ DE COMMANDE	PRIX € TVA INCL.	PRIX € TVA EXCL.	PG
IW1017104	Jeu de lames de scie à segment 3PCS pour multitoools oscillants (universel), pour plastique, aluminium, bois, cuivre, placoplâtre. Avec adaptateur.	4	5054905299972	1	30,00	24,79	B61
IW1017105	Jeu de lames de scie à segment 4PCS pour multitoools oscillants (universel), pour plastique, aluminium, bois, cuivre, placoplâtre. Avec adaptateur.	5	5054905299989	1	49,99	41,31	B61

SET DE FRAISES

SET DE FRAISES

RÉFÉRENCE	DESCRIPTION	LAMES PAR PACK	EAN	UNITÉ DE COMMANDE	PRIX € TVA INCL.	PRIX € TVA EXCL.	PG
IW1018158	Coffret de fraises, 10 pièces HM / 8mm	10	5054905290245	2	57,72	47,70	B08



IW1018158



OBTENIR UNE FINITION FINE OPTIMALE

Convient pour :

Le ponçage minutieux des surfaces difficilement accessibles (comme les profilés, les châssis de fenêtre, les petites moulures, les chaises, etc.) et dans les espaces réduits.

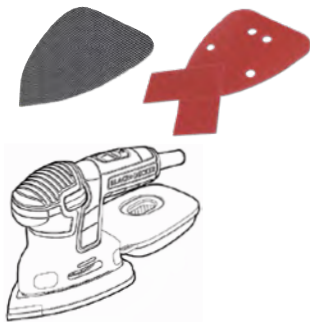

RECTIFIER ET TERMINER LE PONÇAGE DES PIÈCES AVANT D'APPLIQUER DE LA PEINTURE

Convient pour :

Le ponçage des grandes surfaces comme les portes, les marches, les châssis de fenêtre et de porte, les armoires, les tables, etc.

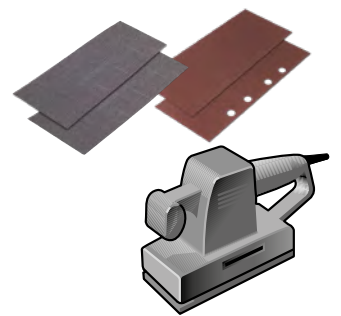

ENLEVER RAPIDEMENT DE LA MATIÈRE ET OBTENIR UN HAUT DEGRÉ DE FINITION

Convient pour :

Le ponçage de plus grandes surfaces. Moins adaptée pour le ponçage dans les coins.

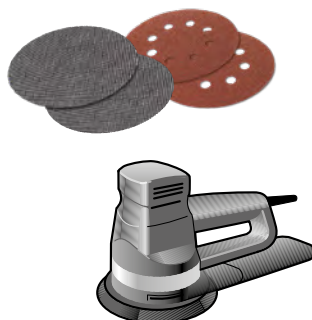

LE PONÇAGE GROSSIER ET RAPIDE, AVEC L'ENLÈVEMENT DE MATIÈRE TRÈS RAPIDE

Convient pour :

Le ponçage de plus grandes surfaces comme les sols et les poutres.

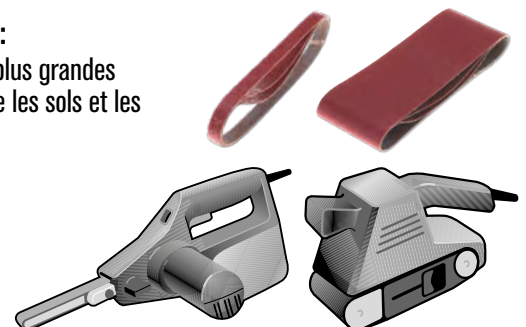

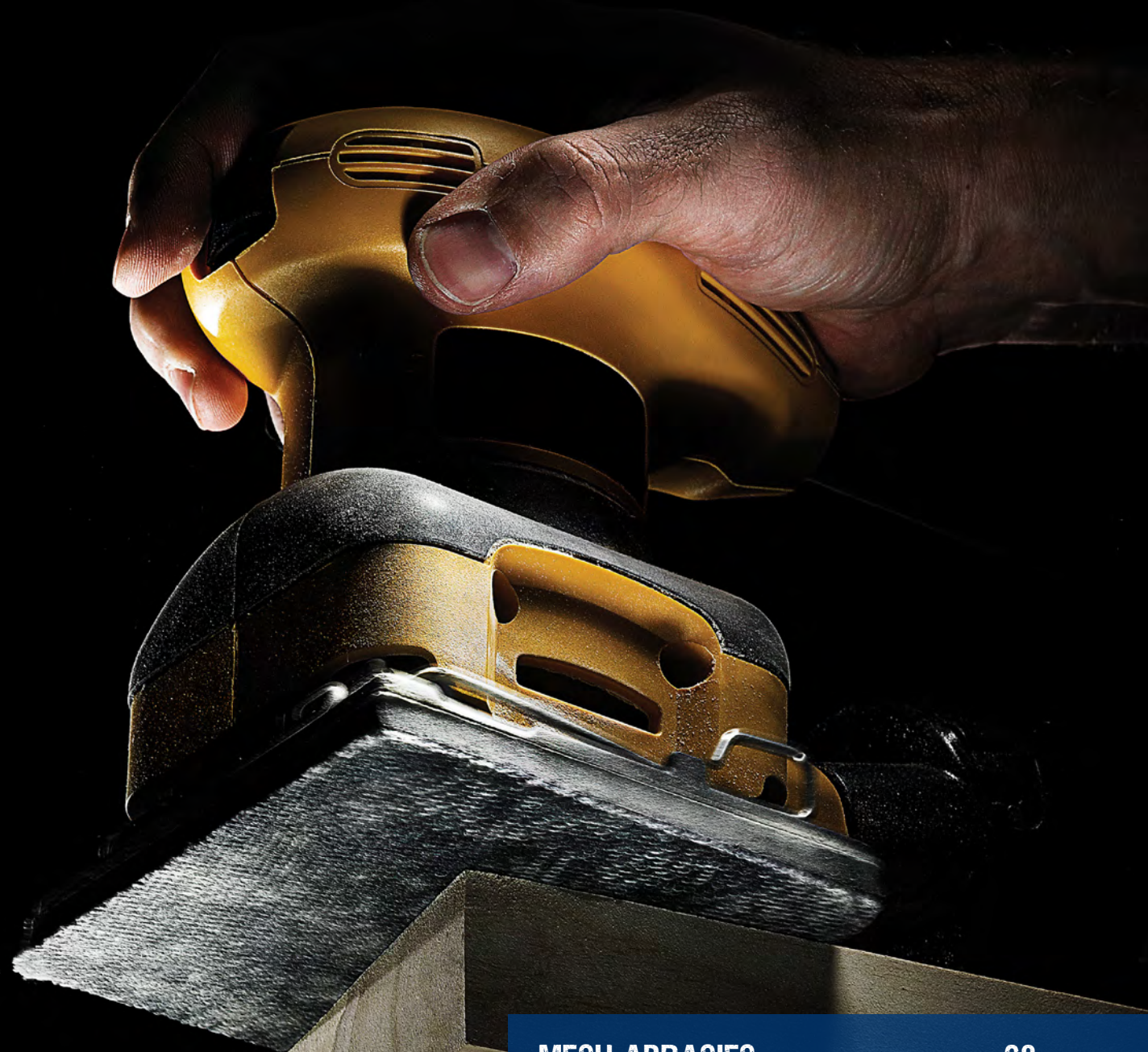

MESH ABRASIFS	98
DISQUES ABRASIVES	100
FEUILLES ABRASIVES.....	101
BANDES ABRASIVES	106

MESH ABRASIFS



ABRASIFS SYNTHÉTIQUE



IW8081003

RÉFÉRENCE	DESCRIPTION	EAN	UNITÉ DE COMMANDE	PRIX € TVA INCL.	PRIX € TVA EXCL.	PG
IW8081002	Abrasifs synthétique, diamètre 125, K80	5054905239503	5	9,91	8,19	B61
IW8081003	Abrasifs synthétique, diamètre 125, K120	5054905239510	5	9,91	8,19	B61
IW8081004	Abrasifs synthétique, diameter 125, K140	5054905239527	5	9,91	8,19	B61

ABRASIFS SYNTHÉTIQUE 1/3 VIBRANTE (TOUTES MARQUES) PIED 189×91MM

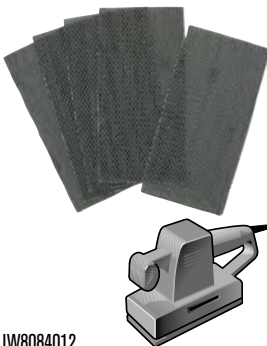

IW8084012

RÉFÉRENCE	DESCRIPTION	EAN	UNITÉ DE COMMANDE	PRIX € TVA INCL.	PRIX € TVA EXCL.	PG
IW8084010	Abrasifs synthétique 1/3 vibrante (toutes marques) pied 189×91mm, auto-adhésifs, papier 190×93mm, K80	5054905292195	5	9,91	8,19	B61
IW8084011	Abrasifs synthétique 1/3 vibrante (toutes marques) pied 189×91mm, auto-adhésifs, papier 190×93mm, K120	5054905292201	5	9,91	8,19	B61
IW8084012	Abrasifs synthétique 1/3 vibrante (toutes marques) pied 189×91mm, auto-adhésifs, papier 190×93mm, K240	5054905292218	5	9,91	8,19	B61
IW8084013	Abrasifs synthétique 1/3 vibrante (toutes marques) pied 189×91mm, papier 230×93mm, K80	5054905292225	5	7,71	6,37	B61
IW8084014	Abrasifs synthétique 1/3 vibrante (toutes marques) pied 189×91mm, papier 230×93mm, K120	5054905292232	5	7,71	6,37	B61
IW8084015	Abrasifs synthétique 1/3 vibrante (toutes marques) pied 189×91mm, papier 230×93mm, K240	5054905292249	5	7,71	6,37	B61

ABRASIFS SYNTHÉTIQUE MESH ROS GIRAFFE

RÉFÉRENCE	DESCRIPTION	EAN	UNITÉ DE COMMANDE	PRIX € TVA INCL.	PRIX € TVA EXCL.	PG
IW8082120	Abrasifs synthétique Mesh ROS Giraffe ø225mm K80	5054905288730	5	21,66	17,90	B61
IW8082121	Abrasifs synthétique Mesh ROS Giraffe ø225mm K120	5054905288747	5	21,66	17,90	B61
IW8082123	Abrasifs synthétique Mesh ROS Giraffe ø225mm K240	5054905288761	5	21,66	17,90	B61

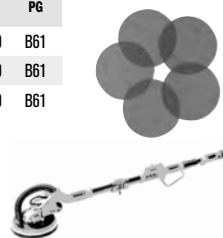

IW8081004

ABRASIFS SYNTHÉTIQUE MULTI BLACK+DECKER (KA270, KA272, KA280, BEW200)

RÉFÉRENCE	DESCRIPTION	EAN	UNITÉ DE COMMANDE	PRIX € TVA INCL.	PRIX € TVA EXCL.	PG
IW8083212	Abrasifs synthétique multi BLACK+DECKER (KA270, KA272, KA280, BEW200), disque 100×165mm, K80	5054905303143	5	11,01	9,10	B61
IW8083214	Abrasifs synthétique multi BLACK+DECKER (KA270, KA272, KA280, BEW200), disque 100×165mm, K240	5054905303167	5	11,01	9,10	B61

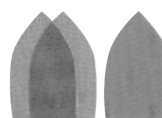

IW8083212



ABRASIFS SYNTHÉTIQUE MULTI BOSCH (PSM80A, PSM160A), SKIL, LUX ET METABO

RÉFÉRENCE	DESCRIPTION	EAN	UNITÉ DE COMMANDE	PRIX € TVA INCL.	PRIX € TVA EXCL.	PG
IW8084004	Abrasifs synthétique multi BOSCH (PSM80A, PSM160A), SKIL, LUX et METABO, pied 100×150mm, auto-adhésifs, K80. Rincer et réutiliser. Durée de vie 4 × plus longue.	5054905292133	5	9,37	7,74	B61
IW8084005	Abrasifs synthétique multi BOSCH (PSM80A, PSM160A), SKIL, LUX et METABO, pied 100×150mm, auto-adhésifs, K120. Rincer et réutiliser. Durée de vie 4 × plus longue.	5054905292140	5	9,37	7,74	B61
IW8084006	Abrasifs synthétique multi BOSCH (PSM80A, PSM160A), SKIL, LUX et METABO, pied 100×150mm, auto-adhésifs, K240. Rincer et réutiliser. Durée de vie 4 × plus longue.	5054905292157	5	9,37	7,74	B61

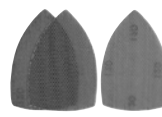

IW8084005



ABRASIFS SYNTHÉTIQUE PALM SANDER BLACK+DECKER (MOUSE KA161, KA168, KA1000, KA2000, BEW230) ET BOSCH PRIMO

RÉFÉRENCE	DESCRIPTION	EAN	UNITÉ DE COMMANDE	PRIX € TVA INCL.	PRIX € TVA EXCL.	PG
IW8084001	Abrasifs synthétique palm sander BLACK+DECKER (Mouse KA161, KA168, KA1000, KA2000, BEW230) et BOSCH primo, pied 130×90mm, auto-adhésifs, K80. Rincer et réutiliser. Durée de vie 4 × plus longue.	5054905292102	5	8,81	7,28	B61
IW8084002	Abrasifs synthétique palm sander BLACK+DECKER (Mouse KA161, KA168, KA1000, KA2000, BEW230) et BOSCH primo, pied 130×90mm, auto-adhésifs, K120. Rincer et réutiliser. Durée de vie 4 × plus longue.	5054905292119	5	8,81	7,28	B61
IW8084003	Abrasifs synthétique palm sander BLACK+DECKER (Mouse KA161, KA168, KA1000, KA2000, BEW230) et BOSCH primo, pied 130×90mm, auto-adhésifs, K240. Rincer et réutiliser. Durée de vie 4 × plus longue.	5054905292126	5	8,81	7,28	B61

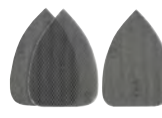

IW8084002



ABRASIFS SYNTHÉTIQUE DELTA

RÉFÉRENCE	DESCRIPTION	EAN	UNITÉ DE COMMANDE	PRIX € TVA INCL.	PRIX € TVA EXCL.	PG
IW8084007	Abrasifs synthétique delta (triangle, pour toutes marques), pied 92×92×92mm, auto-adhésifs, K80. Rincer et réutiliser. Durée de vie 4 × plus longue.	5054905292164	5	6,61	5,46	B61
IW8083427	Abrasifs synthétique Delta 92×92×92mm auto-adhésifs, K120	5054905302597	5	6,61	5,46	B61
IW8084008	Abrasifs synthétique delta (triangle, pour toutes marques), pied 92×92×92mm, auto-adhésifs, K240. Rincer et réutiliser. Durée de vie 4 × plus longue.	5054905292171	5	6,61	5,46	B61

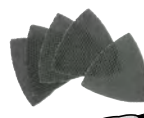

IW8083427



DISQUES ABRASIVES

DISQUE ABRASIF POUR PONCEUSE EXCENTRIQUE DIAMÈTRE 115MM



IW8083510

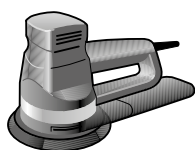

RÉFÉRENCE	DESCRIPTION	EAN	UNITÉ DE COMMANDE	PRIX € TVA INCL.	PRIX € TVA EXCL.	PG
IW8083506	Disque abrasif pour ponceuse excentrique diamètre 115mm auto-adhésifs, K40	5054905291280	5	4,25	3,51	B61
IW8083502	Disque abrasif pour ponceuse excentrique diamètre 115mm auto-adhésifs, K80	5054905291242	5	4,48	3,70	B61
IW8083503	Disque abrasif pour ponceuse excentrique diamètre 115mm auto-adhésifs, K120	5054905291259	5	4,48	3,70	B61
IW8083507	Disque abrasif pour ponceuse excentrique diamètre 115mm auto-adhésifs, K240	5054905291297	5	4,48	3,70	B61
IW8083512	Disque abrasif pour ponceuse excentrique diamètre 125mm auto-adhésifs, K40	5054905291341	5	5,14	4,25	B61
IW8083508	Disque abrasif pour ponceuse excentrique diamètre 125mm auto-adhésifs, K60	5054905291303	5	5,14	4,25	B61
IW8083509	Disque abrasif pour ponceuse excentrique diamètre 125mm auto-adhésifs, K80	5054905291310	5	5,14	4,25	B61
IW8083510	Disque abrasif pour ponceuse excentrique diamètre 125mm auto-adhésifs, K120	5054905291327	5	5,14	4,25	B61
IW8083511	Disque abrasif pour ponceuse excentrique diamètre 125mm auto-adhésifs, K180	5054905291334	5	5,14	4,25	B61
IW8083513	Disque abrasif pour ponceuse excentrique diamètre 125mm auto-adhésifs, K320	5054905291358	5	5,14	4,25	B61
IW8083514	Disque abrasif pour ponceuse excentrique diamètre 125mm auto-adhésifs, K400	5054905291365	5	5,14	4,25	B61
IW8083515	Disque abrasif pour ponceuse excentrique diamètre 150mm auto-adhésifs, K60	5054905291372	5	6,50	5,37	B61
IW8083516	Disque abrasif pour ponceuse excentrique diamètre 150mm auto-adhésifs, K80	5054905291389	5	6,50	5,37	B61
IW8083517	Disque abrasif pour ponceuse excentrique diamètre 150mm auto-adhésifs, K120	5054905291396	5	6,50	5,37	B61

SET DISQUE ABRASIF POUR PONCEUSE EXCENTRIQUE



IW8083520

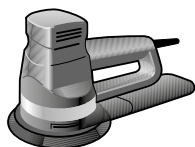

RÉFÉRENCE	DESCRIPTION	EAN	UNITÉ DE COMMANDE	PRIX € TVA INCL.	PRIX € TVA EXCL.	PG
IW8083527	Set Disque abrasif pour ponceuse excentrique diamètre 125mm auto-adhésifs, 1× K60, 1× K80, 2× K120 en 1× K180.	5054905293512	5	5,14	4,25	B61
IW8083519	Set Disques abrasifs excentrique diamètre 115mm auto-adhésifs, 5× K60, 5× K80, 10× K120 et 5× K180.	5054905294212	3	15,29	12,64	B61
IW8083520	Set Disques abrasifs excentrique diamètre 125mm auto-adhésifs, 10× K60, 10× K80 et 5× K120.	5054905294229	3	16,81	13,89	B61
IW8083529	Set Disques abrasifs 10PCS excentrique diamètre 125mm auto-adhésifs, 3×60G, 3×80G, 2×120G, 2×180G	5054905299903	5	7,95	6,57	B61

TAMPON D'APPUI (FORET) AVEC VELCRO, DIAMÈTRE 125MM



IW8086207

RÉFÉRENCE	DESCRIPTION	EAN	UNITÉ DE COMMANDE	PRIX € TVA INCL.	PRIX € TVA EXCL.	PG
IW8086207	Tampon d'appui (foret) avec velcro, diamètre 125mm	5054905292386	1	19,38	16,02	B61

PATIN DE PONÇAGE (ROND) POUR PONCEUSE EXCENTRIQUE BOSCH, DIAMÈTRE 125

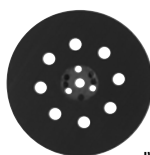

IW8086211

RÉFÉRENCE	DESCRIPTION	EAN	UNITÉ DE COMMANDE	PRIX € TVA INCL.	PRIX € TVA EXCL.	PG
IW8086211	Patin de ponçage (rond) pour ponceuse excentrique BOSCH, diamètre 125	5054905292423	3	21,99	18,17	B61

FEUILLES ABRASIVES

5054905290917

PAPIERS ABRASIFS 1/2 VIBRANTE 115×230MM

RÉFÉRENCE	DESCRIPTION	EAN	UNITÉ DE COMMANDE	PRIX € TVA INCL.	PRIX € TVA EXCL.	PG
IW8083103	Papiers abrasifs 1/2 vibrante auto-adhésifs, K60 (115×230mm)	5054905290900	5	6,18	5,11	B61
IW8083109	Papiers abrasifs 1/2 vibrante auto-adhésifs, K60 (115×280mm)	5054905293505	5	3,91	3,23	B61
IW8083104	Papiers abrasifs 1/2 vibrante auto-adhésifs, K100 (115×230mm)	5054905290917	5	6,18	5,11	B61
IW8083101	Papiers abrasifs 1/2 vibrante avec pince, K150 (115×140mm)	5054905290887	5	3,91	3,23	B61
IW8083105	Papiers abrasifs 1/2 vibrante auto-adhésifs, K150 (115×230mm)	5054905290924	5	6,18	5,11	B61



IW8083104



IW8083101

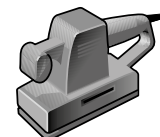

PAPIERS ABRASIFS 1/3 VIBRANTE

RÉFÉRENCE	DESCRIPTION	EAN	UNITÉ DE COMMANDE	PRIX € TVA INCL.	PRIX € TVA EXCL.	PG
IW8083730	Papiers abrasifs 1/3 vibrante (toutes les marques) avec pince, pas de perfo, papier 230×93mm, K40	5054905293529	5	6,50	5,37	B61
IW8083701	Papiers abrasifs 1/3 vibrante (tous types) avec pince, papier 230×93mm, K60	5054905291426	5	6,50	5,37	B61
IW8083731	Papiers abrasifs 1/3 vibrante (toutes les marques) avec pince, pas de perfo, papier 230×93mm, K100	5054905293536	5	6,50	5,37	B61
IW8083704	Papiers abrasifs 1/3 vibrante (tous types) avec pince, papier 230×93mm, K150	5054905291457	5	6,50	5,37	B61
IW8083706	Papiers abrasifs 1/3 vibrante (les plus de Bosch, Festo, Metabo en Skil) avec pince, papier 230×93mm, K40	5054905291471	5	6,50	5,37	B61
IW8083707	Papiers abrasifs 1/3 vibrante (les plus de Bosch, Festo, Metabo en Skil) avec pince, papier 230×93mm, K60	5054905291488	5	6,50	5,37	B61
IW8083708	Papiers abrasifs 1/3 vibrante (les plus de Bosch, Festo, Metabo en Skil) avec pince, papier 230×93mm, K100	5054905291495	5	6,50	5,37	B61
IW8083709	Papiers abrasifs 1/3 vibrante (les plus de Bosch, Festo, Metabo en Skil) avec pince, papier 230×93mm, K150	5054905291501	5	6,50	5,37	B61
IW8083710	Papiers abrasifs 1/3 vibrante (les plus de Black+Decker, AEG, en Peugeot) avec pince, papier 230×93mm, K40	5054905291518	5	6,50	5,37	B61
IW8083711	Papiers abrasifs 1/3 vibrante (les plus de Black+Decker, AEG, en Peugeot) avec pince, papier 230×93mm, K60	5054905291525	5	6,50	5,37	B61
IW8083734	Papiers abrasifs 1/3 vibrante (les plus de Black+Decker, AEG, en Peugeot) avec pince, papier 230×93mm, K100	5054905293567	5	6,50	5,37	B61
IW8083714	Papiers abrasifs 1/3 vibrante (les plus de Black+Decker, AEG, en Peugeot) avec pince, papier 230×93mm, K150	5054905291556	5	6,50	5,37	B61
IW8083722	Papiers abrasifs 1/3 vibrante (les plus de BLACK+DECKER et Worx) avec pince, papier 230×93mm, K150	5054905291631	5	6,50	5,37	B61
IW8083723	Papiers abrasifs 1/3 vibrante (les plus de BLACK+DECKER et Worx) auto-adhésifs, papier 190×93mm, K120	5054905291648	5	6,50	5,37	B61
IW8083724	Papiers abrasifs 1/3 vibrante (les plus de BLACK+DECKER et Worx) auto-adhésifs, papier 190×93mm, K240	5054905291655	5	6,50	5,37	B61
IW8083726	Papiers abrasifs 1/3 vibrante (les plus de Bosch et Skil) auto-adhésifs, papier 190×93mm, K80	5054905291679	5	6,50	5,37	B61
IW8083727	Papiers abrasifs 1/3 vibrante (les plus de Bosch et Skil) auto-adhésifs, papier 190×93mm, K120	5054905291686	5	6,50	5,37	B61
IW8083728	Papiers abrasifs 1/3 vibrante (les plus de Bosch et Skil) auto-adhésifs, papier 190×93mm, K240	5054905291693	5	6,50	5,37	B61
IW8083721	Set papiers abrasifs 1/3 vibrante (toutes marques) avec pince, pas de perfo, papier 230×93mm, 15× K60, 20× K100 et 15× K150	5054905291624	5	10,99	9,08	B61



IW8083707

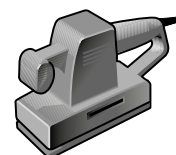

SET PAPIERS ABRASIFS 1/2 VIBRANTE 115×280MM

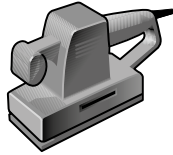

IW8083102

RÉFÉRENCE	DESCRIPTION	EAN	UNITÉ DE COMMANDE	PRIX € TVA INCL.	PRIX € TVA EXCL.	PG
IW8083102	Set papiers abrasifs 1/2 vibrante avec pince, papier 115×280mm, 15× K60, 20× K100 et 15× K150	5054905290894	3	17,99	14,87	B61

SET PAPIERS ABRASIFS 1/3 VIBRANTE

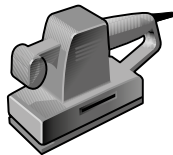
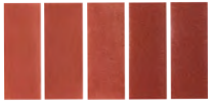

IW8083732

RÉFÉRENCE	DESCRIPTION	EAN	UNITÉ DE COMMANDE	PRIX € TVA INCL.	PRIX € TVA EXCL.	PG
IW8083725	Set papiers abrasifs 1/3 vibrante (les plus de BLACK+DECKER) auto-adhésifs, papier 190×93mm, 2× K80, 2× K120 en 1× K240	5054905291662	5	6,50	5,37	B61
IW8083729	Set papiers abrasifs 1/3 vibrante (les plus de Bosch) auto-adhésifs, papier 190×93mm, 2× K80, 2× K120 en 1× K240	5054905291709	5	6,50	5,37	B61
IW8083732	Set papiers abrasifs 1/3 vibrante (toutes les marques) avec pince, pas de perfo, papier 230×93mm, K40, K60, K100, K150 en K220	5054905293543	5	6,50	5,37	B61
IW8083735	Set papiers abrasifs 1/3 vibrante (les plus de Black+Decker, AEG, en Peugeot) avec pince, papier 230×93mm, 1× K40, 1× K60, 1× K100, 1× K150 en 1× K220	5054905293574	5	6,50	5,37	B61
IW8083733	Set papiers abrasifs 1/3 vibrante (les plus de Bosch, Metabo en Skil) avec pince, papier 230×93mm, 1× K40, 1× K60, 1× K100, 1× K150 en 1× K220	5054905293550	5	6,50	5,37	B61
IW8083738	Set papiers abrasifs 1/3 penseuse vibrante 10PCS (BLACK+DECKER) Quick Fit, papier 187×93mm, 4× 80G, 3× 120G, 3× 240G	5054905299927	5	9,74	8,05	B61
IW8083739	Set papiers abrasifs 1/3 penseuse vibrante 10PCS (BOSCH) Quick Fit, papier 187×93mm, 4× 80G, 3× 120G, 3× 240G	5054905299934	5	9,74	8,05	B61
IW8083737	Set papiers abrasifs 1/3 penseuse vibrante 10PCS (toutes marques), pas de perfo, papier 230×93mm, 4× 60G, 3× 100G, 3× 150G	5054905299910	5	7,95	6,57	B61

PAPIERS ABRASIFS 1/4 VIBRANTE 114×114MM



IW8083003

RÉFÉRENCE	DESCRIPTION	EAN	UNITÉ DE COMMANDE	PRIX € TVA INCL.	PRIX € TVA EXCL.	PG
IW8083002	Papiers abrasifs 1/4 vibrante avec pince, K60 (115×140mm)	5054905302566	5	3,91	3,23	B61
IW8083003	Papiers abrasifs 1/4 vibrante avec pince, K100 (115×140mm)	5054905302573	5	3,91	3,23	B61
IW8083004	Papiers abrasifs 1/4 vibrante avec pince, K150 (115×140mm)	5054905302580	5	3,91	3,23	B61

SET PAPIERS ABRASIFS 1/4 VIBRANTE 114×114MM



IW8083001

RÉFÉRENCE	DESCRIPTION	EAN	UNITÉ DE COMMANDE	PRIX € TVA INCL.	PRIX € TVA EXCL.	PG
IW8083001	Set papiers abrasifs 1/4 vibrante 114×114mm auto-adhésifs 10PCS, 4× K80, 3× K120 en 3× K180	5054905294113	5	6,50	5,37	B61

PAPIERS ABRASIFS MULTI BLACK+DECKER (KA270, KA272, KA280, BEW200)

RÉFÉRENCE	DESCRIPTION	EAN	UNITÉ DE COMMANDE	PRIX € TVA INCL.	PRIX € TVA EXCL.	PG
IW8083416	Papiers abrasifs multi BLACK+DECKER (KA270, KA272, KA280, BEW200), disque 100×165mm, papier 170×110mm K40	5054905291181	5	9,18	7,59	B61
IW8083417	Papiers abrasifs multi BLACK+DECKER (KA270, KA272, KA280, BEW200), disque 100×165mm, papier 170×110mm K60	5054905294168	5	9,18	7,59	B61
IW8083418	Papiers abrasifs multi BLACK+DECKER (KA270, KA272, KA280, BEW200), disque 100×165mm, papier 170×110mm K80	5054905291198	5	9,18	7,59	B61
IW8083419	Papiers abrasifs multi BLACK+DECKER (KA270, KA272, KA280, BEW200), disque 100×165mm, papier 170×110mm K60	5054905291204	5	9,18	7,59	B61
IW8083420	Papiers abrasifs multi BLACK+DECKER (KA270, KA272, KA280, BEW200), disque 100×165mm, papier 170×110mm K180	5054905294175	5	9,18	7,59	B61
IW8083421	Papiers abrasifs multi BLACK+DECKER (KA270, KA272, KA280, BEW200), disque 100×165mm, papier 170×110mm K240	5054905294182	5	9,18	7,59	B61
IW8083422	Papiers abrasifs multi BLACK+DECKER (KA270, KA272, KA280, BEW200), disque 100×165mm, papier 170×110mm K400	5054905294199	5	9,18	7,59	B61



IW8083419



SET PAPIERS ABRASIFS MULTI BLACK+DECKER (KA270, KA272, KA280, BEW200)

RÉFÉRENCE	DESCRIPTION	EAN	UNITÉ DE COMMANDE	PRIX € TVA INCL.	PRIX € TVA EXCL.	PG
IW8083423	Set papiers abrasifs multi BLACK+DECKER (KA270, KA272, KA280, BEW200), disque 100×165mm, papier 170×110mm, 1× K60, 1× K80, 2× K120 en 1× K180	5054905291211	5	9,18	7,59	B61
IW8083215	Set papiers abrasifs multi BLACK+DECKER (KA270, KA272, KA280, BEW200), disque 100×165mm, 2× K80, 2× K120, 2× K180 en 2× K240	5054905305833	5	5,99	4,95	B61
IW8083424	Set papiers abrasifs multi BLACK+DECKER (KA270, KA272, KA280, BEW200), pied 100×165mm, papier 170×110mm, 5× K40, 5× K80, 5× K120 et 5× K180	5054905294205	3	19,38	16,02	B61
IW8087304	Set papiers abrasif pointu Quick Fit 10PCS, 3× 40G, 2× 80G, 2× 120G, 3× 240G	5054905299958	5	13,79	11,40	B61



IW8083424



PAPIERS ABRASIFS MULTI BOSCH (PSM80A, PSM160A), SKIL, LUX EN METABO

RÉFÉRENCE	DESCRIPTION	EAN	UNITÉ DE COMMANDE	PRIX € TVA INCL.	PRIX € TVA EXCL.	PG
IW8083411	Papiers abrasifs multi Bosch (PSM80A, PSM160A), SKIL, LUX en METABO, disque 100×150mm, K40	5054905291136	5	8,02	6,63	B61
IW8083412	Papiers abrasifs multi Bosch (PSM80A, PSM160A), SKIL, LUX en METABO, disque 100×150mm, K80	5054905291143	5	8,02	6,63	B61
IW8083413	Papiers abrasifs multi Bosch (PSM80A, PSM160A), SKIL, LUX en METABO, disque 100×150mm, K120	5054905291150	5	8,02	6,63	B61
IW8083414	Papiers abrasifs multi Bosch (PSM80A, PSM160A), SKIL, LUX en METABO, disque 100×150mm, K180	5054905291167	5	8,02	6,63	B61



IW8083413



SET PAPIERS ABRASIFS MULTI BOSCH (PSM80A, PSM160A), SKIL, LUX EN METABO

RÉFÉRENCE	DESCRIPTION	EAN	UNITÉ DE COMMANDE	PRIX € TVA INCL.	PRIX € TVA EXCL.	PG
IW8083415	Set papiers abrasifs multi Bosch (PSM80A, PSM160A), SKIL, LUX en METABO, disque 100×150mm, 1× K40, 1× K120, 1× K180 en 2× K80	5054905291174	5	8,02	6,63	B61
IW8083410	Set papiers abrasifs 20PCS multi BOSCH (PSM80A, PSM160A), SKIL, LUX en METABO, pied 100×150mm, auto-adhésifs, 5× K40, 5× K80, 5× K120 et 5× K180	5054905294151	5	16,47	13,61	B61
IW8087305	Set papiers abrasifs 10PCS multi BOSCH PSM, 3× 40G, 2× 80G, 2× 120G, 3× 180G	5054905299965	5	9,93	8,21	B61



IW8083410



PAPIERS ABRASIFS PALM SANDER



IW8083429

RÉFÉRENCE	DESCRIPTION	EAN	UNITÉ DE COMMANDE	PRIX € TVA INCL.	PRIX € TVA EXCL.	PG
IW8083407	Papiers abrasifs palm sander 130×90mm standard - K40	5054905291112	5	6,82	5,64	B61
IW8083408	Papiers abrasifs palm sander 130×90mm Standard - K60	5054905291129	5	6,82	5,64	B61
IW8083401	Papiers abrasifs palm sander 130×90mm standard - K80	5054905291068	5	6,82	5,64	B61
IW8083402	Papiers abrasifs palm sander 130×90mm standard - K120	5054905291075	5	6,82	5,64	B61
IW8083403	Papiers abrasifs palm sander 130×90mm standard - K180	5054905291082	5	6,82	5,64	B61
IW8083404	Papiers abrasifs palm sander 130×90mm standard - K240	5054905291099	5	6,82	5,64	B61
IW8083429	Abrasifs synthétique palm marque Gamma (HS200W) en OK (HS-105) auto-adhésifs, disque 140×98mm, K60	5054905303471	5	5,14	4,25	B61
IW8083430	Abrasifs synthétique palm marque Gamma (HS200W) en OK (HS-105) auto-adhésifs, disque 140×98mm, K80	5054905303488	5	5,14	4,25	B61
IW8083431	Abrasifs synthétique palm marque Gamma (HS200W) en OK (HS-105) auto-adhésifs, disque 140×98mm, K120	5054905303495	5	5,14	4,25	B61

SET PAPIERS ABRASIFS

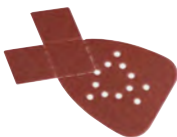

IW8087303

RÉFÉRENCE	DESCRIPTION	EAN	UNITÉ DE COMMANDE	PRIX € TVA INCL.	PRIX € TVA EXCL.	PG
IW8083405	Set papiers abrasifs palm sander 130×90mm standard - mix K80/180/240	5054905291105	5	6,82	5,64	B61
IW8083406	Set papiers abrasifs palm sander BLACK+DECKER (Mouse KA161, KA168, KA1000, KA2000, BEW230) et BOSCH primo, pied 130×90mm, auto-adhésifs, 5× K80, 5× K120, 5× K180 et 5× K240.	5054905294137	5	16,81	13,89	B61
IW8087303	Set papiers abrasifs mouse Quick Fit 10PCS, 3× 80G, 2× 120g, 2× 180G, 3× 240G	5054905298941	5	10,22	8,45	B61
IW8083409	Jeu de doigts de ponçage pour Mouse, 5× K120, 5× K180 et 5× K240	5054905294144	5	6,82	5,64	B61
IW8083428	Abrasifs synthétique palm marque Gamma, auto-adhésifs, disque 140×98mm, K60/80/120	5054905303464	5	9,74	8,05	B61

PAPIERS ABRASIFS DELTA 92×92×92MM

RÉFÉRENCE	DESCRIPTION	EAN	UNITÉ DE COMMANDE	PRIX € TVA INCL.	PRIX € TVA EXCL.	PG
IW8083205	Papiers abrasifs Delta 92×92mm auto-adhésifs, K60	5054905291006	5	3,91	3,23	B61
IW8083210	Papiers abrasifs Delta 92×92mm auto-adhésifs, K80	5054905291044	5	3,91	3,23	B61
IW8083206	Papiers abrasifs Delta 92×92mm auto-adhésifs, K120	5054905291013	5	3,91	3,23	B61
IW8083207	Papiers abrasifs Delta 92×92mm auto-adhésifs, K180	5054905291020	5	3,91	3,23	B61
IW8083211	Papiers abrasifs Delta 92×92mm auto-adhésifs, K240	5054905291051	5	3,91	3,23	B61
IW8083208	Papiers abrasifs Delta 92×92mm auto-adhésifs, K320	5054905291037	5	3,91	3,23	B61



IW8083207

SET PAPIERS ABRASIFS DELTA (TRIANGLE, POUR TOUTES MARQUES)

RÉFÉRENCE	DESCRIPTION	EAN	UNITÉ DE COMMANDE	PRIX € TVA INCL.	PRIX € TVA EXCL.	PG
IW8083209	Set papiers abrasifs delta (triangle, pour toutes marques), pied 92×92mm, auto-adhésifs, 5× K60, 5× K120, 5× K180 et 5× K320	5054905294120	3	13,00	10,74	B61



IW8083209

SET PAPIERS ABRASIFS MAKITA TRISTAR AUTO-ADHÉSIFS

RÉFÉRENCE	DESCRIPTION	EAN	UNITÉ DE COMMANDE	PRIX € TVA INCL.	PRIX € TVA EXCL.	PG
IW8083201	Set papiers abrasifs Makita Tristar auto-adhésifs, 4 triangle, 2 rectangle, K60	5054905290962	5	5,14	4,25	B61
IW8083202	Set papiers abrasifs Makita Tristar auto-adhésifs, 4 triangle, 2 rectangle, K80	5054905290979	5	5,14	4,25	B61
IW8083203	Set papiers abrasifs Makita Tristar auto-adhésifs, 4 triangle, 2 rectangle, K120	5054905290986	5	5,14	4,25	B61



IW8083202

BANDES ABRASIVES

BANDES ABRASIVES BLACK+DECKER (KA86, KA88)

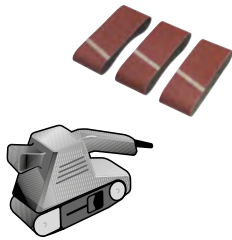

IW8083819

RÉFÉRENCE	DESCRIPTION	EAN	UNITÉ DE COMMANDE	PRIX € TVA INCL.	PRIX € TVA EXCL.	PG
IW8083817	Bandes abrasives BLACK+DECKER (KA86, KA88), bande 75×457mm, K40	5054905291860	3	10,37	8,57	B61
IW8083818	Bandes abrasives BLACK+DECKER (KA86, KA88), bande 75×457mm, K60	5054905291877	3	10,37	8,57	B61
IW8083819	Bandes abrasives BLACK+DECKER (KA86, KA88), bande 75×457mm, K80	5054905291884	3	10,37	8,57	B61
IW8083820	Bandes abrasives BLACK+DECKER (KA86, KA88), bande 75×457mm, K100	5054905291891	3	10,37	8,57	B61
IW8083821	Bandes abrasives BLACK+DECKER (KA86, KA88), bande 75×457mm, K150	5054905291907	3	10,37	8,57	B61

BANDES ABRASIVES (BOSCH VARIO, PVS280A/300 ET DE AEG VS350AE)

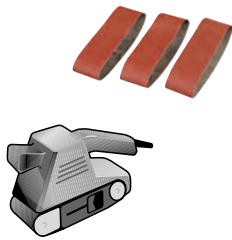

IW8083807

RÉFÉRENCE	DESCRIPTION	EAN	UNITÉ DE COMMANDE	PRIX € TVA INCL.	PRIX € TVA EXCL.	PG
IW8083806	Bandes abrasives (BOSCH Vario, PVS280A/300 et de AEG VS350AE), bande 40×305mm, K60	5054905291754	3	10,37	8,57	B61
IW8083807	Bandes abrasives (BOSCH Vario, PVS280A/300 et de AEG VS350AE), bande 40×305mm, K80	5054905291761	3	10,37	8,57	B61
IW8083808	Bandes abrasives (BOSCH Vario, PVS280A/300 et de AEG VS350AE), bande 40×305mm, K150	5054905291778	3	10,37	8,57	B61

BANDES ABRASIVES (BOSCH PBS60)



IW8083812

RÉFÉRENCE	DESCRIPTION	EAN	UNITÉ DE COMMANDE	PRIX € TVA INCL.	PRIX € TVA EXCL.	PG
IW8083810	Bandes abrasives (BOSCH PBS60), bande 60×400mm, K60	5054905291792	3	9,18	7,59	B61
IW8083812	Bandes abrasives (BOSCH PBS60), bande 60×400mm, K100	5054905291815	3	9,18	7,59	B61
IW8083813	Bandes abrasives (BOSCH PBS60), bande 60×400mm, K150	5054905291822	3	9,20	7,60	B61

BANDES ABRASIVES BOSCH (PBS 75 A), GAMMA (BS-1010) ET FESTOOL (BS 75E)

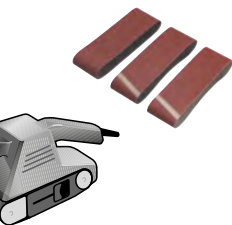

IW8083825

RÉFÉRENCE	DESCRIPTION	EAN	UNITÉ DE COMMANDE	PRIX € TVA INCL.	PRIX € TVA EXCL.	PG
IW8083823	Bandes abrasives BOSCH (PBS 75 A), GAMMA (BS-1010) et FESTOOL (BS 75E), bande 75×533mm, K40	5054905291921	3	10,37	8,57	B61
IW8083824	Bandes abrasives BOSCH (PBS 75 A), GAMMA (BS-1010) et FESTOOL (BS 75E), bande 75×533mm, K60	5054905291938	3	10,37	8,57	B61
IW8083825	Bandes abrasives BOSCH (PBS 75 A), GAMMA (BS-1010) et FESTOOL (BS 75E), bande 75×533mm, K80	5054905291945	3	10,37	8,57	B61
IW8083826	Bandes abrasives BOSCH (PBS 75 A), GAMMA (BS-1010) et FESTOOL (BS 75E), bande 75×533mm, K100	5054905291952	3	10,37	8,57	B61
IW8083827	Bandes abrasives BOSCH (PBS 75 A), GAMMA (BS-1010) et FESTOOL (BS 75E), bande 75×533mm, K150	5054905291969	3	10,37	8,57	B61

BANDES ABRASIVES AEG (BBSE1100)

RÉFÉRENCE	DESCRIPTION	EAN	UNITÉ DE COMMANDE	PRIX € TVA INCL.	PRIX € TVA EXCL.	PG
IW8083828	Bandes abrasives AEG (BBSE1100), bande 100×560mm, K60	5054905291976	3	13,00	10,74	B61
IW8083829	Bandes abrasives AEG (BBSE1100), bande 100×560mm, K80	5054905291983	3	13,00	10,74	B61
IW8083830	Bandes abrasives AEG (BBSE1100), bande 100×560mm, K150	5054905291990	3	13,00	10,74	B61

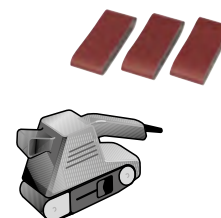

IW8083830

BANDES ABRASIVES AEG ET METABO

RÉFÉRENCE	DESCRIPTION	EAN	UNITÉ DE COMMANDE	PRIX € TVA INCL.	PRIX € TVA EXCL.	PG
IW8083841	Bandes abrasives AEG et METABO, bande 65×410mm, K60	5054905293598	3	9,18	7,59	B61
IW8083816	Bandes abrasives (AEG, METABO), bande 65×410mm, K100	5054905291853	3	9,18	7,59	B61
IW8083842	Bandes abrasives AEG et METABO, bande 65×410mm, K150	5054905293604	3	9,18	7,59	B61



IW8083816

BANDES ABRASIVES MAKITA (M9400, 9403 ET 9404)

RÉFÉRENCE	DESCRIPTION	EAN	UNITÉ DE COMMANDE	PRIX € TVA INCL.	PRIX € TVA EXCL.	PG
IW8083801	Bandes abrasives MAKITA (M9400, 9403 et 9404), bande 100×610mm, K40	5054905291716	3	5,26	4,35	B61
IW8083831	Bandes abrasives MAKITA (M9400, 9403 et 9404), bande 100×610mm, K60	5054905292003	3	13,00	10,74	B61
IW8083833	Bandes abrasives MAKITA (M9400, 9403 et 9404), bande 100×610mm, K100	5054905292027	3	13,00	10,74	B61
IW8083834	Bandes abrasives MAKITA (M9400, 9403 et 9404), bande 100×610mm, K150	5054905292034	3	13,00	10,74	B61



IW8083833

BANDES ABRASIVES (E.A. MILWAUKEE BS 100 LE)

RÉFÉRENCE	DESCRIPTION	EAN	UNITÉ DE COMMANDE	PRIX € TVA INCL.	PRIX € TVA EXCL.	PG
IW8083835	Bandes abrasives (e.a. Milwaukee BS 100 LE), bande 100×620mm, K40	5054905292041	3	13,00	10,74	B61
IW8083836	Bandes abrasives (e.a. Milwaukee BS 100 LE), bande 100×620mm, K80	5054905292058	3	13,00	10,74	B61
IW8083837	Bandes abrasives (e.a. Milwaukee BS 100 LE), bande 100×620mm, K100	5054905292065	3	13,00	10,74	B61



IW8083836

SET BANDES ABRASIVES BLACK+DECKER (KA86, KA88) 9PCS



IW8083839



RÉFÉRENCE	DESCRIPTION	EAN	UNITÉ DE COMMANDE	PRIX € TVA INCL.	PRIX € TVA EXCL.	PG
IW8083839	Set bandes abrasives BLACK+DECKER (KA86, KA88) 9PCS, 75×457mm, 3× K60, 3× K80 et 3× K100	5054905292089	3	22,14	18,30	B61

SET BANDES ABRASIVES BOSCH (PBS 75 A), GAMMA (BS-1010) EN FESTOOL (BS 75E) 9PCS



IW8083840



RÉFÉRENCE	DESCRIPTION	EAN	UNITÉ DE COMMANDE	PRIX € TVA INCL.	PRIX € TVA EXCL.	PG
IW8083840	Set bandes abrasives BOSCH (PBS 75 A), GAMMA (BS-1010) et FESTOOL (BS 75E) 9PCS, 75×533mm, 3× K60, 3× K80 et 3× K100	5054905292096	3	22,14	18,30	B61

BANDES ABRASIVES BLACK+DECKER POWERFILE (BD280/290/282E/292E, KA290 ET KA292E)

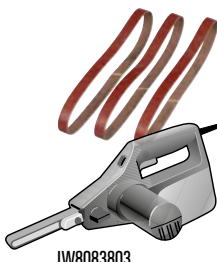

IW8083803

RÉFÉRENCE	DESCRIPTION	EAN	UNITÉ DE COMMANDE	PRIX € TVA INCL.	PRIX € TVA EXCL.	PG
IW8083802	Bandes abrasives BLACK+DECKER Powerfile (BD280/290/282E/292E, KA290 et KA292E) pour ceramique, bande 13×451mm, K60	5054905291723	3	5,26	4,35	B61
IW8083803	Bandes abrasives BLACK+DECKER Powerfile (BD280/290/282E/292E, KA290 et KA292E), bande 13×451mm, K80	5054905291730	3	5,26	4,35	B61
IW8083804	Bandes abrasives BLACK+DECKER Powerfile (BD280/290/282E/292E, KA290 et KA292E), bande 13×451mm, K120	5054905291747	3	5,26	4,35	B61

SET BANDES ABRASIVES BLACK+DECKER POWERFILE (BD280/290/282E/292E, KA290 ET KA292E)



IW8083838

RÉFÉRENCE	DESCRIPTION	EAN	UNITÉ DE COMMANDE	PRIX € TVA INCL.	PRIX € TVA EXCL.	PG
IW8083838	Set bandes abrasives BLACK+DECKER Powerfile (BD280/290/282E/292E, KA290 et KA292E), bande 13×451mm, 3× K40, 4× K60 et 3× K120	5054905292072	3	13,00	10,74	B61



SETS EMBOUTS	110
SETS FORETS PIERRE	111
SETS FORETS MÉTAL	114
SETS SCIES CLOCHES	116
SETS MÊCHES À BOIS	117
SETS MIXTE	120
SETS DISQUES ABRASIFS	122
SET DE MEULES	123
SETS LAMES DE SCIES	124
SETS PONCER	126

SETS EMBOUTS

IMPACT PRO PERFORMANCE SMALL STORAGE SETS



IW6062506

RÉFÉRENCE	DESCRIPTION	EAN	UNITÉ DE COMMANDE	PRIX € TVA INCL.	PRIX € TVA EXCL.	PG
IW6061622	Impact Pro 44 pièces 25mm T20-T30 Set : 25mm ×20 T20 / ×20 T30. 57mm ×2 T20, ×2 Porte-embout à torsion magnétique	5054905247959	5	54,57	45,10	B61
IW6062506	PH1 ×2 / PH2 ×4 / PH3 ×1 / PZ1 ×2 / PZ2 ×4 / PZ3 ×1 / TX20 ×4 / TX30 ×3 / 1903524	5054905247966	5	32,94	27,22	B08
IW6062507	Embouts de vissage (25mm) - PH1 ×2 / PH2 ×3 / PH3 ×2 / PZ1 ×2 / PZ2 ×3 / PZ3 ×2 / TX20 ×3 / TX30 ×2 / TX25 ×2 Embouts pour visseuse électrique (50mm) - PH2 ×5 / PZ ×5 / Porte-embouts 3"	5054905247973	2	27,00	22,31	B08

PETITS COFFRETS DE TIROIR



IW6062508

RÉFÉRENCE	DESCRIPTION	EAN	UNITÉ DE COMMANDE	PRIX € TVA INCL.	PRIX € TVA EXCL.	PG
IW6062508	Coffret SCB 30 pièces : PH1 / 5 × PH2 / PH3 / PZ1 / 5 × PZ2 / PZ3 / T20 / T25 / T30 / T40 / SL6-8 / SL8-10 / SL10-12 / Écrous : 6 / 8 / 10 / 12 / Double embouts : PH2 / PH2 / PZ2 / PZ1 / 2 × PZ2 / PZ2 / Porte-embouts	5054905247980	5	31,94	26,40	B08
IW6062526	Set de embouts compact, 31 pièces. Pz1 ×2, Pz2 ×3, Pz3 ×1, Ph1 ×2, Ph2 ×2, Ph3 ×1, S14,5 ×1, S15,5 ×1, S16,5 ×1, T10 ×2, T15 ×2, T20 ×2, T25 ×2, T30 ×2, T40 ×2, H3 ×1, H4 + porte-embouts magnétique. Longueur embouts : 25mm.	5054905305789	2	16,99	14,04	B61
IW6062527	Set de embouts compact, 61 pièces. Sleuf: 4 - 4,5 - 5,5 - 6 - 6,5 - 8mm, PH0 - PH1 - 2 × PH2 - 2 × PH3 - PH4, PZ1 - 2 × PZ2 - 2 × PZ3 - PZ4, Torx: 10 - 15 - 20 - 25 - 27 - 30, Resistorx: 3 × T10 - 3 × T15 - 6 × T20 - T25 - T30 - T4, 6-kant: 2 × 3 - 4 - 5 - 3 × 6 - 8mm + porte-embouts magnétique 60mm. Longueur embouts: 25mm.	5054905305796	2	32,98	27,26	B61
IW6062528	Set de embouts, 10 pièces. Phillips (PH), Pozidriv (PZ) and Torx (T) schroefbits + porte-embouts.	5054905305802	3	16,99	14,04	B61

SETS EMBOUTS



IW6062510

RÉFÉRENCE	DESCRIPTION	EAN	UNITÉ DE COMMANDE	PRIX € TVA INCL.	PRIX € TVA EXCL.	PG
IW6061331	Set 3PCS Ph1, Ph2, Ph3 - 25mm	5054905302795	5	5,93	4,90	B61
IW6061418	Set 3PCS Ph1, Ph2, Ph3 - 50mm	5054905293406	5	8,02	6,63	B61
IW6062510	PH1 ×1 / PH2 ×2 / PH3 ×2 / PZ1 ×1 / PZ2 ×5 / Pz3 ×3 / T10 ×1 / T15 ×1 / T20 ×2 / T25 ×2 / T30 ×1 Nut setters ×2 (8 / 10mm). 50mm bits : PH1 ×1 / PH2 ×2 / PH3 ×1 Pz1 ×1 / PZ2 ×4 / Pz3 ×1 T15 ×1 / T20 ×1 / T25 ×2 / T30 ×2 / porte-embouts magnétique ×1	5054905248000	5	31,94	26,40	B08
IW6062509	Coffret SCB 31 pièces : PH1 / 5 × PH2 / PH3 / PZ1 / 5 × PZ2 / PZ3 / 2 × PH2TIN / 2 × PZ2TIN / SL6-8 / SL8-10 / SL10-12 / Embouts pour visseuse électrique : 3 × PH2 / 3 × PZ2 / Double embouts : PH2 / PH2 / PZ1 / PZ2 / PZ2 / Porte-embouts	5054905247997	5	22,00	18,18	B08

TORX, SETS



IW6062529

RÉFÉRENCE	DESCRIPTION	EAN	UNITÉ DE COMMANDE	PRIX € TVA INCL.	PRIX € TVA EXCL.	PG
IW6062529	Set de embouts, 10 pièces. Embouts TORX : 1 × T10 / 2 × T15 / 2 × T20 / 2 × T25 / 1 × T30 / 1 × T40 + porte-embouts.	5054905305819	3	16,99	14,04	B61
IW6061628	Set 3PCS T10, T15, T30 - 25mm	5054905293437	5	8,02	6,63	B61

SETS FORETS PIERRE

FORETS BÉTON MASONRY - COFFRETS PLASTIQUES

MASONRY



10501892



10501893

RÉFÉRENCE	DESCRIPTION	EAN	UNITÉ DE COMMANDE	PRIX € TVA INCL.	PRIX € TVA EXCL.	PG
10501892	Coffret de 5 forets béton Masonry : 4 / 5 / 6 / 8 / 10mm	5709131248125	5	20,00	16,53	B60
10501893	Coffret de 7 forets béton Masonry : 4 / 5 / 6 / 7 / 8 / 10 / 12mm	5709131248149	1	22,57	18,65	B60

FORETS BÉTON GRANITE - COFFRETS

GRANITE



10501917

RÉFÉRENCE	DESCRIPTION	EAN	UNITÉ DE COMMANDE	PRIX € TVA INCL.	PRIX € TVA EXCL.	PG
10501917	Coffret de 5 forets granite : 4 / 5 / 6 / 8 / 10mm	5709131248187	1	26,89	22,22	B60

FORETS À PIERRE HEX SET



IW2041102



IW2026506

RÉFÉRENCE	DESCRIPTION	EAN	UNITÉ DE COMMANDE	PRIX € TVA INCL.	PRIX € TVA EXCL.	PG
IW2041102	Forets à pierre HEX Set 3PCS 4/5/6mm	5054905290382	2	7,50	6,20	B60
IW2026505	Forets à pierre HEX Set 5PCS 4/5/6/8/10mm	5054905302405	3	8,99	7,43	B60
IW2026506	Forets à pierre HEX Set 8PCS 3/4/5/6/7/8/9/10mm	5054905302412	2	11,99	9,91	B60

COFFRETS DE FORETS SPEEDHAMMER™ PLUS



10502089



IW2039501

RÉFÉRENCE	DESCRIPTION	EAN	UNITÉ DE COMMANDE	PRIX € TVA INCL.	PRIX € TVA EXCL.	PG
IW2039701	Set Forets à béton SDS Plus 3PCS 5/6/8mm	5054905293703	2	15,29	12,64	B60
10502089	SET Forets à béton SDS+ 5 pièces: 5 / 6 / 8 / 10 / 12×160mm	5709131268871	5	30,24	24,99	B60
IW2039501	SET Forets à béton SDS+ - 10 pièces en boîte moyenne: 5 / 5.5 / 6.0×110, 5.5 / 6 / 8 / 10 / 12×160mm	5054905247782	5	39,99	33,05	B08

SET SPEEDHAMMER PLUS FORETS À BÉTON



IW2039502

RÉFÉRENCE	DESCRIPTION	EAN	UNITÉ DE COMMANDE	PRIX € TVA INCL.	PRIX € TVA EXCL.	PG
IW2039502	Set SPEEDHAMMER PLUS Forets à béton, 10PCS - 5/5.5/6 x110, 5.5/6/7/10/12 x160mm	5054905247799	1	39,99	33,05	B08

SET CISEAUX SDS PLUS



IW2027602



IW2027601

RÉFÉRENCE	DESCRIPTION	EAN	UNITÉ DE COMMANDE	PRIX € TVA INCL.	PRIX € TVA EXCL.	PG
IW2027602	Set ciseaux SDS Plus 3PCS (ciseau pointu, ciseau plat, ciseau bêche)	5054905239206	1	29,98	24,78	B60
IW2027601	Set SDS Plus forets/ciseaux 6PCS - forets (5.5, 6 et 7mm) et 3 ciseaux SDS Plus (ciseau pointu, ciseau plat, ciseau bêche)	5054905239190	1	39,95	33,02	B60

SET FORETS À BÉTON



IW2039503

RÉFÉRENCE	DESCRIPTION	EAN	UNITÉ DE COMMANDE	PRIX € TVA INCL.	PRIX € TVA EXCL.	PG
IW2024502	Set Forets à béton 3PCS 5/6/8mm	5054905305765	5	9,96	8,23	B60
IW2039503	Set Forets à béton 4PCS 4/5/6/8mm	5054905303433	3	13,00	10,74	B60

FORETS « VERRE & CERAMIQUE »

GLASS & TILES

RÉFÉRENCE	DESCRIPTION	EAN	UNITÉ DE COMMANDE	PRIX € TVA INCL.	PRIX € TVA EXCL.	PG
10507912	Coffret de 5 forets « Glass & Tile » : 4/5/6/8/10mm	5706915079128	2	16,49	13,63	B60



10507912

FORET MULTI-MATERIAUX - COFFRETS PLSTIQUES

CORLESS MULTI



10501938



10501939



10501940

RÉFÉRENCE	DESCRIPTION	EAN	UNITÉ DE COMMANDE	PRIX € TVA INCL.	PRIX € TVA EXCL.	PG
10501938	Coffret de 5 forets multi-matériaux : 4/5/6/8/10mm	5709131247715	5	19,95	16,49	B60
10501939	Coffret de 5 forets multi-matériaux : 5/5,5/6/8/10mm	5709131247692	1	19,19	15,86	B60
10501940	Coffret de 7 forets multi-matériaux : 4/5/6/7/8/10/12mm	5709131247708	1	29,39	24,29	B60

SETS FORETS MÉTAL

FORETS MÉTAL HSS TURBOMAX™ - COFFRETS



10502234



IW3031503

RÉFÉRENCE	DESCRIPTION	EAN	UNITÉ DE COMMANDE	PRIX € TVA INCL.	PRIX € TVA EXCL.	PG
10502234	HSS Turbomax, coffret de 5 pièces : 4 / 5 / 6 / 8 / 10mm	5709131266167	1	33,98	28,08	B60
IW3031503	HSS Turbomax, set de 15 pièces : 1,5 à 10mm	5054905247812	5	91,65	75,74	B08

FORETS HSS PRO COBALT - COFFRETS



10502570



IW3036501



10502569



10503730

RÉFÉRENCE	DESCRIPTION	EAN	UNITÉ DE COMMANDE	PRIX € TVA INCL.	PRIX € TVA EXCL.	PG
10502570	HSS Cobalt, coffret de 5 pièces : 4 / 5 / 6 / 8 / 10mm	5709131282464	1	28,06	23,19	B60
IW3036501	Forets HSS 135° Cobalt, coffret de 15 pièces : de 1,5 à 10mm	5054905247836	5	76,17	62,95	B08
10502569	HSS Cobalt, coffret métallique de 19 pièces : 1 - 10mm par incréments de 0,5mm	5709131282433	1	86,10	71,16	B08
10503730	HSS Cobalt, coffret métallique de 25 pièces : 1 - 13mm par incréments de 0,5mm	5706915037302	1	166,75	137,81	B08

FORETS MÉTAL HSS TITANIUM - COFFRETS



*Titanium Nitride Coating



10502604



IW3038501



10502603

RÉFÉRENCE	DESCRIPTION	EAN	UNITÉ DE COMMANDE	PRIX € TVA INCL.	PRIX € TVA EXCL.	PG
10502604	HSS Titanium, coffret de 5 pièces : 4 / 5 / 6 / 8 / 10mm	5709131282471	5	14,96	12,36	B08
IW3038501	Forets HSS 135° Titanium, set de 15 pièces : 1,5 tot 10mm	5054905247843	5	50,76	41,95	B08
10502603	HSS Titanium, coffret métallique de 19 pièces : 1 - 10mm par incréments de 0,5mm	5709131282440	1	43,52	35,97	B60

FORETS HSS PRO - COFFRETS



10502499



1W3031501



10502500



10502504

RÉFÉRENCE	DESCRIPTION	EAN	UNITÉ DE COMMANDE	PRIX € TVA INCL.	PRIX € TVA EXCL.	PG
10502499	HSS Pro, coffret de 5 pièces : 4 / 5 / 6 / 8 / 10mm	5709131282457	1	15,69	12,97	B60
1W3031501	HSS Pro, coffret de 15 pièces : de 1,5 à 10mm	5054905247805	5	50,70	41,90	B08
10502500	HSS Pro, coffret métallique de 19 pièces : 1 - 10mm par incréments de 0,5mm	5709131284628	1	33,99	28,09	B60
10502504	HSS Pro, coffret métallique de 25 pièces : 1 - 13mm par incréments de 0,5mm	5709131284659	1	64,96	53,69	B60

FORETS HSS SET



1W3031513



1W3031517



1W3031509



1W3031510

RÉFÉRENCE	DESCRIPTION	EAN	UNITÉ DE COMMANDE	PRIX € TVA INCL.	PRIX € TVA EXCL.	PG
1W3031513	Forets HSS Set 6PCS 2 / 3 / 4 / 5 / 6 / 8mm	5054905302344	3	9,99	8,26	B60
1W3031517	Forets HSS Set 5PCS 2 / 3 / 4 / 5 / 6mm	5054905302382	2	11,76	9,72	B60
1W3031509	Forets HSS Set 13PCS 1.5 t/m 6.5mm	5054905293925	2	19,38	16,02	B60
1W3031510	Forets HSS Set 10PCS 1 t/m 10mm	5054905293338	3	16,47	13,61	B60
1W3031515	Forets HSS Set 19PCS 1 t/m 10mm	5054905302368	2	29,43	24,32	B60

FORETS SET HEX



1W3035108



1W3035112

RÉFÉRENCE	DESCRIPTION	EAN	UNITÉ DE COMMANDE	PRIX € TVA INCL.	PRIX € TVA EXCL.	PG
1W3035108	Forets HSS Set 3PCS HEX 4 / 5 / 6mm	5054905290504	3	10,37	8,57	B60
1W3035112	Mèches pilote Set HEX 3PCS 4 / 5 / 6mm	5054905290535	2	12,32	10,18	B60

SETS SCIES CLOCHES

COFFRETS SCIES TRÉPANS

LES COFFRETS SCIES TRÉPANS IRWIN® SONT DISPONIBLES SOUS FORME DE BOÎTIER DOUX ET ATTRAYANT DOTÉ D'UNE CHARNIÈRE INCASSABLE ET D'UN REMBOURRAGE INTERNE QUI PROTÈGE LEUR CONTENU. IL SONT ÉGALEMENT MUNIS D'UNE POIGNÉE INTÉGRÉE ET LIVRÉS AVEC UNE POCHETTE QUI CONTIENT D'IMPORTANTES INFORMATIONS SUR LE PRODUIT.



10506439

RÉFÉRENCE	DESCRIPTION	EAN	UNITÉ DE COMMANDE	PRIX € TVA INCL.	PRIX € TVA EXCL.	PG
10506439	Coffret scies trépan 600L : 22, 29, 35, 44, 51, 64mm, arbres 10504535 et 10504536, foret pilote	5706915064391	1	161,45	133,43	B61
10506440	Coffret scies trépan 600L SE : 22, 29, 35, 44, 51, 65mm, arbres 10504535 et 10504536, foret pilote	5706915064407	1	161,45	133,43	B61
10506442	Coffret scies trépan 600P : 19, 22, 29, 38, 44, 57mm, arbres 10504535 et 10504536, foret pilote	5706915064421	1	153,84	127,14	B61
10506444	Coffret scies trépan 1200G : 16, 19, 22, 25, 29, 32, 35, 38, 44, 51, 64, 76mm, arbres 10504533 et 10504535, 3 forets pilote	5706915064445	1	274,67	227,00	B61
10506445	Coffret scies trépan 1200G SE : 16, 19, 22, 25, 29, 32, 35, 38, 44, 51, 65, 76mm, arbres 10504533 et 10504535, 3 forets pilote	5706915064452	1	274,67	227,00	B61

JEU TCT SCIES À CLOCHE



IW1018164

RÉFÉRENCE	DESCRIPTION	EAN	UNITÉ DE COMMANDE	PRIX € TVA INCL.	PRIX € TVA EXCL.	PG
IW1018164	Jeu TCT scies à cloche 5PCS pour pierre en coffret, 33, 53, 68, 73 en 83mm. Profondeur 83mm. Inclusief Adaptateur	5054905306137	2	59,99	49,58	B61

JEU SCIES À CLOCHE



IW1018307

RÉFÉRENCE	DESCRIPTION	EAN	UNITÉ DE COMMANDE	PRIX € TVA INCL.	PRIX € TVA EXCL.	PG
IW1018310	Jeu scies à cloche 5PCS pour bois et plâtre, 68, 74, 80, 90, 100mm. Profondeur 30mm	5054905290320	2	45,40	37,52	B61
IW1018307	Jeu scies à cloche 7PCS pour bois et plâtre, 26, 32, 38, 45, 51, 57, 64mm. Profondeur 41mm	5054905290290	2	23,53	19,45	B61
IW1018308	Jeu scies à cloche 7PCS pour bois et plâtre, 26, 32, 38, 45, 51, 57, 64mm. Profondeur 15mm	5054905290306	2	19,38	16,02	B61
IW1018309	Jeu scies à cloche 3PCS pour bois et plâtre, 60, 67, 74mm. Profondeur 30mm	5054905290313	2	25,88	21,39	B61

SETS MÈCHES À BOIS

MÈCHES À BOIS HÉLICOÏDALES BLUE GROOVE POWER - COFFRETS PLASTIQUES



10507720



10507764

RÉFÉRENCE	DESCRIPTION	EAN	UNITÉ DE COMMANDE	PRIX € TVA INCL.	PRIX € TVA EXCL.	PG
10507720	Blue Groove Power, coffret de 3 pièces : 14 / 16 / 18mm	5706915077209	1	60,67	50,14	B60
10507764	Set Blue Groove Power 3PCS, 20/22/25mm	5706915077643	1	65,00	53,72	B60

MÈCHES À BOIS HÉLICOÏDALES BLUE GROOVE 6X - COFFRETS PLASTIQUES



10506627



IW4042202

RÉFÉRENCE	DESCRIPTION	EAN	UNITÉ DE COMMANDE	PRIX € TVA INCL.	PRIX € TVA EXCL.	PG
10506627	Blue Groove 6X, coffret de 3 pièces : 20 / 22 / 25mm	5706915066272	1	24,99	20,65	B60
IW4042202	Blue Groove 6X, coffret de 6 pièces : 16 / 18 / 20 / 22 / 25 / 32mm	5054905247874	5	76,17	62,95	B08

SET IR BLUE GROOVE 6X



1922007



1922006

RÉFÉRENCE	DESCRIPTION	EAN	UNITÉ DE COMMANDE	PRIX € TVA INCL.	PRIX € TVA EXCL.	PG
1922007	Set IR Blue Groove 6X 5PCS, incl. Extension	5706919220076	1	34,98	28,91	B60
1922006	Set IR Blue Groove 6X 4" 3PC Set stubby	5706919220069	1	19,99	16,52	B60

MÈCHES PLATES BLUE GROOVE 4X - COFFRETS



10502826



IW4041010



IW4041002



IW4041004



IW4041011

RÉFÉRENCE	DESCRIPTION	EAN	UNITÉ DE COMMANDE	PRIX € TVA INCL.	PRIX € TVA EXCL.	PG
10502826	Blue Groove 4X, coffret de 6 pièces : 10 / 13 / 16 / 19 / 22 / 25mm	24721253149	1	19,99	16,52	B60
IW4041010	Blue Groove 4X, coffret de 8 pièces : 12 / 16 / 18 / 20 / 22 / 25 / 28 / 32mm	5054905247850	5	24,99	20,65	B08
IW4041002	Set Speedbor 4X Blue Groove 17PCS	5054905255213	5	39,99	33,05	B60
IW4041004	Set Blue Groove 4X 7PCS	5054905279653	1	29,98	24,78	B60
IW4041011	Set MTC Blue Groove 4X 8PCS, inc 14mm	5054905247867	1	34,98	28,91	B60

SET SPEEDBOR



10507593

RÉFÉRENCE	DESCRIPTION	EAN	UNITÉ DE COMMANDE	PRIX € TVA INCL.	PRIX € TVA EXCL.	PG
10507593	Set SPEEDBOR 8PCS 4X & 6X	5706915075939	1	39,99	33,05	B60

SET MÈCHE À BOIS TROIS POINTES BRADPOINT



IW4046602



IW4046601

RÉFÉRENCE	DESCRIPTION	EAN	UNITÉ DE COMMANDE	PRIX € TVA INCL.	PRIX € TVA EXCL.	PG
IW4046602	Set Mèche à bois trois pointes Bradpoint 8PCS, 3-10mm	5054905293383	5	11,99	9,91	B60
IW4046601	Set Mèche à bois trois pointes Bradpoint 5PCS, 4-10mm	5054905293376	5	8,25	6,82	B60

SET PRÉ PERÇAGE HEX



IW6061222

RÉFÉRENCE	DESCRIPTION	EAN	UNITÉ DE COMMANDE	PRIX € TVA INCL.	PRIX € TVA EXCL.	PG
IW6061222	Set Pré perçage HEX 2PCS 2/3mm	5054905302610	5	6,81	5,63	B60
IW3035112	Mèches pilote Set HEX 3PCS 4/5/6mm	5054905290535	2	12,32	10,18	B60

RAPES



IW9091203

IW9091204

RÉFÉRENCE	DESCRIPTION	EAN	UNITÉ DE COMMANDE	PRIX € TVA INCL.	PRIX € TVA EXCL.	PG
IW9091203	Set rapés 5PCS, 4 rapés et 1 fraise	5054905292935	2	22,49	18,59	B60
IW9091204	Set rapés 4PCS, conique et cylindrique, métal et bois	5054905292942	2	22,99	19,00	B60

SETS MIXTE

COFFRET MIXTE MÉTAL, BOIS ET FORETS PIERRE

IW3031505



IW2026502



RÉFÉRENCE	DESCRIPTION	EAN	UNITÉ DE COMMANDE	PRIX € TVA INCL.	PRIX € TVA EXCL.	PG
IW3031505	Coffret mixte de 15 pièces : HSS Pro 2/3/3,5/4/5/6/8 Multi-matériaux 4/5/6/8 Mèches à bois 3 pointes 3/4/6/8mm	5054905247829	5	35,14	29,04	B08
IW2026502	Jeu de forets mixtes pour bois, métal, pierre; 3 forets HSS, diamètre 5, 6 et 8mm, 3 forets à pierre, diamètre 5, 6 et 8mm et 3 forets à bois, diamètre 5, 6 et 8mm.	5054905293321	2	13,00	10,74	B60

SET MÈCHES MIX MÉTAL ET PIERRE



IW2026501

RÉFÉRENCE	DESCRIPTION	EAN	UNITÉ DE COMMANDE	PRIX € TVA INCL.	PRIX € TVA EXCL.	PG
IW2026501	Set mèches mix métal et pierre 9PCS 3/ 2×4/ 2×5/ 2×6/ 2×8mm	5054905293314	2	13,00	10,74	B60

FORET HSS ET EMBOUTS SET



IW3035114

RÉFÉRENCE	DESCRIPTION	EAN	UNITÉ DE COMMANDE	PRIX € TVA INCL.	PRIX € TVA EXCL.	PG
IW3035114	Foret HSS et embouts Set 37PCS HEX	5054905290559	3	23,99	19,83	B60

SET DE FORETS ET EMBOUTS DE VISSAGE

RÉFÉRENCE	DESCRIPTION	EAN	UNITÉ DE COMMANDE	PRIX € TVA INCL.	PRIX € TVA EXCL.	PG
IW6062522	Set 16PCS de forets et embouts de vissage	5054905299897	5	17,94	14,83	B08
IW6062523	Set 36PCS de forets et embouts de vissage	5054905299873	5	26,95	22,27	B08
IW6062524	Set 53PCS de forets et embouts de vissage	5054905299880	5	32,95	27,23	B08
IW6062520	Set 25PCS de forets à pierre et embouts, 6 forets à pierre (4, 5, 5.5, 6, 7, 8mm), 14 embouts 25mm (PH1, 2× PH2, PH3, PZ1, 2× PZ2, PZ3, T20, T25, T30, SL6, SL8, SL10) et 4 embouts 50mm (PH2, PZ2, T20, T30). Plus un porte-embouts magnétique.	5054905299507	2	25,99	21,48	B08
IW3035114	Foret HSS et embouts Set 37PCS HEX	5054905290559	3	23,99	19,83	B60



IW6062520



IW3035114

SETS DISQUES ABRASIFS

DISQUES À TRONÇONNER



IW8082118A

RÉFÉRENCE	DESCRIPTION	EAN	UNITÉ DE COMMANDE	PRIX € TVA INCL.	PRIX € TVA EXCL.	PG
IW8082117A	Disque à tronçonner métal, plat - 115mm (4+2 gratuit)	5054905299996	3	13,44	11,11	B61
IW8082145A	Disque à tronçonner pierre, plat - 115mm (4+2 gratuit)	5054905300005	3	13,44	11,11	B61
IW8082118A	Disque à tronçonner métal, plat - 125mm (4+2 gratuit)	5054905300012	3	13,44	11,11	B61
IW8082146A	Disque à tronçonner pierre, plat - 125mm (4+2 gratuit)	5054905300029	3	13,44	11,11	B61

CANETTE DE DISQUES À TRONÇONNER



IW8082106

RÉFÉRENCE	DESCRIPTION	EAN	UNITÉ DE COMMANDE	PRIX € TVA INCL.	PRIX € TVA EXCL.	PG
IW8082103	Disque à tronçonner métal - 125×1.2mm	5054905249885	1	59,29	49,00	B61
IW8082105	Canette de disques à tronçonner 10PCS métal - 115×1,2mm	5054905252724	2	18,98	15,69	B61
IW8082106	Canette de disques à tronçonner 10PCS métal - 125×1,2mm	5054905252731	2	19,99	16,52	B61

SET DE MEULES

SET DE MEULES

RÉFÉRENCE	DESCRIPTION	EAN	UNITÉ DE COMMANDE	PRIX € TVA INCL.	PRIX € TVA EXCL.	PG
IW8081015	Set de meules 5PCS mesures différentes pour perceuses(accu), pour métal et céramque, diamètre as 6mm	5054905290580	2	12,49	10,32	B61



IW8081015

SETS LAMES DE SCIES

COUPE BOIS ET MÉTAL - EMMANCHEMENT T - PACK DE 10



10505817



IW1014505



IW1014502

RÉFÉRENCE	DESCRIPTION	LAMES PAR PACK	EAN	UNITÉ DE COMMANDE	PRIX € TVA INCL.	PRIX € TVA EXCL.	PG
10505817	Lames carbone - Emmanchement T : 2× 10504221 bois, 100mm, 8 TPI 2× 10504218 bois, 100mm, 6 TPI (coupe rapide) 2× 10504219 bois, 100mm, 10 TPI 1× 10504222 bois, 100mm, 6 TPI (coupe nette) 2× 10504220 métal, 92mm, denture progressive 17 - 23 TPI 1× 10504225 métal, 92mm, denture progressive 11 - 13 TPI	10	5706915058178	5	17,99	14,87	B61
IW1014503	Jeu Lames de scies sauteuses 10PCS mix 7 bois/3 métal, denture divers, Emmanchement T	10	5054905293116	2	19,95	16,49	B61
IW1014501	Jeu Lames de scies sauteuses 10PCS mix 3 bois/2 métal, diverse vertanding, Emmanchement T	10	5054905293093	5	10,60	8,76	B61
IW1014505	Jeu Pro Performance Lames de scies sauteuses 10PCS mix 7 bois/3 métal, denture divers, Emmanchement T	10	5054905293123	2	25,88	21,39	B61
3072001	Jeu Lames de scies sauteuses 6PCS mix 4 bois/2 métal, denture divers, Emmanchement T	6	24721087201	1	9,98	8,25	B61
IW1014110	Jeu Lames de scies sauteuses 5PCS Métal - 0.8-6mm	5	5054905300043	5	10,99	9,08	B61
IW1014504	Jeu Lames de scies sauteuses 5PCS Mix 2× gros, 1× medium, 2× fin - metaal/dik métal	5	5054905300050	5	10,60	8,76	B61
IW1014730	Jeu Lames de scies sauteuses 5PCS Mix 2× grof, 1× medium, 2× fin - bois	5	5054905300036	5	9,99	8,26	B61
IW1014502	Jeu de lames de scie sauteuse 5PCS Mélange 3× bois, 2× métal. Diverses dents. Emmanchement U.	5	5054905293109	5	10,60	8,76	B61

LAMES DE SCIES SABRE SET

RÉFÉRENCE	DESCRIPTION	LAMES PAR PACK	EAN	UNITÉ DE COMMANDE	PRIX € TVA INCL.	PRIX € TVA EXCL.	PG
4935496	Jeu lames de scies sabre bimetal pour bois, PVC et métal 11PCS, denture divers et longueur	11	24721999252	1	44,99	37,18	B61

LAMES DE SCIES MULTITOOL SETS



IW1017104



IW1017105

RÉFÉRENCE	DESCRIPTION	LAMES PAR PACK	EAN	UNITÉ DE COMMANDE	PRIX € TVA INCL.	PRIX € TVA EXCL.	PG
IW1017104	Jeu de lames de scie à segment 3PCS pour multitoools oscillants (universe), pour plastique, aluminium, bois, cuivre, placoplâtre. Avec adaptateur.	4	5054905299972	1	30,00	24,79	B61
IW1017105	Jeu de lames de scie à segment 4PCS pour multitoools oscillants (universe), pour plastique, aluminium, bois, cuivre, placoplâtre. Avec adaptateur.	5	5054905299989	1	49,99	41,31	B61

SET DE FRAISES

RÉFÉRENCE	DESCRIPTION	FRAISES PAR PACK	EAN	UNITÉ DE COMMANDE	PRIX € TVA INCL.	PRIX € TVA EXCL.	PG
IW1018158	Coffret de fraises, 10 pièces HM / 8mm	10	5054905290245	2	57,72	47,70	B08



IW1018158

SETS PONCER

SET DISQUE ABRASIF POUR PONEUSE EXCENTRIQUE



IW8083520

RÉFÉRENCE	DESCRIPTION	EAN	UNITÉ DE COMMANDE	PRIX € TVA INCL.	PRIX € TVA EXCL.	PG
IW8083527	Set Disque abrasif pour ponceuse excentrique diamètre 125mm auto-adhésifs, 1× K60, 1× K80, 2× K120 et 1× K180.	5054905293512	5	5,14	4,25	B61
IW8083519	Set Disques abrasifs excentrique diamètre 115mm auto-adhésifs, 5× K60, 5× K80, 10× K120 et 5× K180.	5054905294212	3	15,29	12,64	B61
IW8083520	Set Disques abrasifs excentrique diamètre 125mm auto-adhésifs, 10× K60, 10× K80 et 5× K120.	5054905294229	3	16,81	13,89	B61
IW8083529	Set Disques abrasifs 10PCS excentrique diamètre 125mm auto-adhésifs, 3×60G, 3×80G, 2×120G, 2× 180G	5054905299903	5	7,95	6,57	B61

SET PAPIERS ABRASIFS 1/2 VIBRANTE 115×280MM



IW8083102

RÉFÉRENCE	DESCRIPTION	EAN	UNITÉ DE COMMANDE	PRIX € TVA INCL.	PRIX € TVA EXCL.	PG
IW8083102	Set papiers abrasifs 1/2 vibrante avec pince, papier 115×280mm, 15× K60, 20× K100 et 15× K150	5054905290894	3	17,99	14,87	B61

SET PAPIERS ABRASIFS 1/3 VIBRANTE



IW8083732

RÉFÉRENCE	DESCRIPTION	EAN	UNITÉ DE COMMANDE	PRIX € TVA INCL.	PRIX € TVA EXCL.	PG
IW8083725	Set papiers abrasifs 1/3 vibrante (les plus de BLACK+DECKER) auto-adhésifs, papier 190×93mm, 2× K80, 2× K120 en 1× K240	5054905291662	5	6,50	5,37	B61
IW8083729	Set papiers abrasifs 1/3 vibrante (les plus de Bosch) auto-adhésifs, papier 190×93mm, 2× K80, 2× K120 en 1× K240	5054905291709	5	6,50	5,37	B61
IW8083732	Set papiers abrasifs 1/3 vibrante (toutes les marques) avec pince, pas de perfo, papier 230×93mm, K40, K60, K100, K150 en K220	5054905293543	5	6,50	5,37	B61
IW8083735	Set papiers abrasifs 1/3 vibrante (les plus de Black+Decker, AEG, en Peugeot) avec pince, papier 230×93mm, 1× K40, 1× K60, 1× K100, 1× K150 en 1× K220	5054905293574	5	6,50	5,37	B61
IW8083733	Set papiers abrasifs 1/3 vibrante (les plus de Bosch, Metabo en Skil) avec pince, papier 230×93mm, 1× K40, 1× K60, 1× K100, 1× K150 en 1× K220	5054905293550	5	6,50	5,37	B61
IW8083738	Set papiers abrasifs 1/3 ponceuse vibrante 10PCS (BLACK+DECKER) Quick Fit, papier 187×93mm, 4×80G, 3×120G, 3×240G	5054905299927	5	9,74	8,05	B61
IW8083739	Set papiers abrasifs 1/3 ponceuse vibrante 10PCS (BOSCH) Quick Fit, papier 187×93mm, 4×80G, 3×120G, 3×240G	5054905299934	5	9,74	8,05	B61
IW8083737	Set papiers abrasifs 1/3 ponceuse vibrante 10PCS (toutes marques), pas de perfo, papier 230×93mm, 4×60G, 3×100G, 3×150G	5054905299910	5	7,95	6,57	B61

SET PAPIERS ABRASIFS 1/4 VIBRANTE 114×114MM

RÉFÉRENCE	DESCRIPTION	EAN	UNITÉ DE COMMANDE	PRIX € TVA INCL.	PRIX € TVA EXCL.	PG
IW8083001	Set papiers abrasifs 1/4 vibrante 114×114mm auto-adhésifs 10PCS, 4× K80, 3× K120 en 3× K180	5054905294113	5	6,50	5,37	B61



IW8083001

SET PAPIERS ABRASIFS

RÉFÉRENCE	DESCRIPTION	EAN	UNITÉ DE COMMANDE	PRIX € TVA INCL.	PRIX € TVA EXCL.	PG
IW8083405	Set papiers abrasifs palm sander 130×90mm standard - mix K80/180/240	5054905291105	5	6,82	5,64	B61
IW8083406	Set papiers abrasifs palm sander BLACK+DECKER (Mouse KA161, KA168, KA1000, KA2000, BEW230) et BOSCH primo, pied 130×90mm, auto-adhésifs, 5× K80, 5× K120, 5× K180 et 5× K240.	5054905294137	5	16,81	13,89	B61
IW8087303	Set papiers abrasifs mouse Quick Fit 10PCS, 3× 80G, 2× 120g, 2× 180G, 3× 240G	5054905299941	5	10,22	8,45	B61
IW8083409	Jeu de doigts de ponçage pour Mouse, 5× K120, 5× K180 et 5× K240	5054905294144	5	6,82	5,64	B61
IW8083428	Abrasifs synthétique palm marque Gamma, auto-adhésifs, disque 140×98mm, K60/80/120	5054905303464	5	9,74	8,05	B61



IW8087303

SET PAPIERS ABRASIFS MULTI BLACK+DECKER (KA270, KA272, KA280, BEW200)

RÉFÉRENCE	DESCRIPTION	EAN	UNITÉ DE COMMANDE	PRIX € TVA INCL.	PRIX € TVA EXCL.	PG
IW8083423	Set papiers abrasifs multi BLACK+DECKER (KA270, KA272, KA280, BEW200), disque 100×165mm, papier 170×110mm, 1× K60, 1× K80, 2× K120 en 1× K180	5054905291211	5	9,18	7,59	B61
IW8083215	Set papiers abrasifs multi BLACK+DECKER (KA270, KA272, KA280, BEW200), disque 100×165mm, 2× K80, 2× K120, 2× K180 en 2× K240	5054905305833	5	5,99	4,95	B61
IW8083424	Set papiers abrasifs multi BLACK+DECKER (KA270, KA272, KA280, BEW200), pied 100×165mm, papier 170×110mm, 5× K40, 5× K80, 5× K120 et 5× K180	5054905294205	3	19,38	16,02	B61
IW8087304	Set papiers abrasif pointu Quick Fit 10PCS, 3× 40G, 2× 80G, 2× 120G, 3× 240G	5054905299958	5	13,79	11,40	B61



IW8083424

PAPIERS ABRASIFS MULTI BOSCH (PSM80A, PSM160A), SKIL, LUX EN METABO

RÉFÉRENCE	DESCRIPTION	EAN	UNITÉ DE COMMANDE	PRIX € TVA INCL.	PRIX € TVA EXCL.	PG
IW8083411	Papiers abrasifs multi Bosch (PSM80A, PSM160A), SKIL, LUX en METABO, disque 100×150mm, K40	5054905291136	5	8,02	6,63	B61
IW8083412	Papiers abrasifs multi Bosch (PSM80A, PSM160A), SKIL, LUX en METABO, disque 100×150mm, K80	5054905291143	5	8,02	6,63	B61
IW8083413	Papiers abrasifs multi Bosch (PSM80A, PSM160A), SKIL, LUX en METABO, disque 100×150mm, K120	5054905291150	5	8,02	6,63	B61
IW8083414	Papiers abrasifs multi Bosch (PSM80A, PSM160A), SKIL, LUX en METABO, disque 100×150mm, K180	5054905291167	5	8,02	6,63	B61



IW8083413

SET PAPIERS ABRASIFS DELTA (TRIANGLE, POUR TOUTES MARQUES)



IW8083209



RÉFÉRENCE	DESCRIPTION	EAN	UNITÉ DE COMMANDE	PRIX € TVA INCL.	PRIX € TVA EXCL.	PG
IW8083209	Set papiers abrasifs delta (triangle, pour toutes marques), pied 92×92×92mm, auto-adhésifs, 5× K60, 5× K120, 5× K180 et 5× K320	5054905294120	3	13,00	10,74	B61

SET PAPIERS ABRASIFS MAKITA TRISTAR AUTO-ADHÉSIFS



IW8083202



RÉFÉRENCE	DESCRIPTION	EAN	UNITÉ DE COMMANDE	PRIX € TVA INCL.	PRIX € TVA EXCL.	PG
IW8083201	Set papiers abrasifs Makita Tristar auto-adhésifs, 4 triangle, 2 rectangle, K60	5054905290962	5	5,14	4,25	B61
IW8083202	Set papiers abrasifs Makita Tristar auto-adhésifs, 4 triangle, 2 rectangle, K80	5054905290979	5	5,14	4,25	B61
IW8083203	Set papiers abrasifs Makita Tristar auto-adhésifs, 4 triangle, 2 rectangle, K120	5054905290986	5	5,14	4,25	B61

SET BANDES ABRASIVES BLACK+DECKER (KA86, KA88) 9PCS



IW8083839

RÉFÉRENCE	DESCRIPTION	EAN	UNITÉ DE COMMANDE	PRIX € TVA INCL.	PRIX € TVA EXCL.	PG
IW8083839	Set bandes abrasives BLACK+DECKER (KA86, KA88) 9PCS, 75×457mm, 3× K60, 3× K80 et 3× K100	5054905292089	3	22,14	18,30	B61

SET BANDES ABRASIVES BOSCH (PBS 75 A), GAMMA (BS-1010) EN FESTOOL (BS 75E) 9PCS



IW8083840

RÉFÉRENCE	DESCRIPTION	EAN	UNITÉ DE COMMANDE	PRIX € TVA INCL.	PRIX € TVA EXCL.	PG
IW8083840	Set bandes abrasives BOSCH (PBS 75 A), GAMMA (BS-1010) et FESTOOL (BS 75E) 9PCS, 75×533mm, 3× K60, 4× K80 et 3× K100	5054905292096	3	22,14	18,30	B61

SET BANDES ABRASIVES BLACK+DECKER POWERFILE (BD280/290/282E/292E, KA290 ET KA292E)



IW8083838

RÉFÉRENCE	DESCRIPTION	EAN	UNITÉ DE COMMANDE	PRIX € TVA INCL.	PRIX € TVA EXCL.	PG
IW8083838	Set bandes abrasives BLACK+DECKER Powerfile (BD280/290/282E/292E, KA290 et KA292E), bande 13×451mm, 3× K40, 4× K60 et 3× K120	5054905292072	3	13,00	10,74	B61

RÉFÉRENCE	PAGE	RÉFÉRENCE	PAGE	RÉFÉRENCE	PAGE	RÉFÉRENCE	PAGE	RÉFÉRENCE	PAGE	RÉFÉRENCE	PAGE	RÉFÉRENCE	PAGE		
1863343	45	1921993	60	10501856	20	10501950	24	10502004	24	10502184	30	10502261	46	10502409	45
1863344	45	1921994	60	10501859	20	10501951	24	10502005	24	10502185	30	10502266	46	10502410	45
1863347	47	1921995	60	10501862	20	10501952	24	10502006	24	10502186	30	10502271	46	10502411	45
1863348	47	1921996	60	10501864	20	10501953	24	10502007	24	10502187	30	10502273	46	10502412	45
1863349	47	1921997	60	10501866	20	10501954	24	10502008	25	10502188	30	10502276	46	10502413	45
1863350	47	1921998	60	10501867	20	10501955	24	10502010	25	10502189	30	10502279	46	10502414	45
1863361	47	1921999	60	10501869	20	10501956	24	10502011	25	10502190	30	10502281	46	10502415	45
1863362	47	1922000	60	10501873	20	10501957	24	10502012	25	10502191	30	10502283	46	10502417	45
1868267	47	1922001	60	10501874	20	10501958	24	10502013	25	10502192	30	10502286	46	10502479	47
1897086	91	1922002	60	10501878	20	10501959	24	10502014	25	10502194	30	10502291	46	10502480	47
1897087	91	1922003	60	10501892	21	10501960	24	10502015	25	10502195	30	10502296	46	10502481	47
1897089	91	1922004	60	10501892	111	10501961	24	10502016	25	10502196	30	10502301	46	10502482	47
1897090	91	1922005	60	10501893	21	10501962	24	10502017	25	10502197	30	10502363	46	10502483	47
1897191	91	1922006	61	10501893	111	10501963	24	10502018	25	10502200	30	10502365	46	10502484	47
1897192	91	1922006	117	10501917	21	10501964	24	10502019	25	10502202	39	10502367	46	10502485	47
1897193	91	1922007	61	10501917	111	10501965	24	10502020	25	10502203	39	10502371	46	10502486	47
1897194	91	1922007	117	10501919	32	10501966	24	10502021	25	10502204	39	10502375	46	10502487	47
1897195	91	3072001	84	10501920	32	10501967	24	10502022	25	10502205	39	10502376	45	10502488	47
1897196	91	3072001	124	10501921	32	10501968	24	10502023	25	10502206	39	10502377	45	10502489	47
1897197	91	4935496	89	10501922	32	10501969	24	10502024	25	10502208	39	10502378	45	10502490	47
1897198	91	4935496	124	10501923	32	10501970	24	10502027	25	10502209	39	10502379	45	10502491	47
1897199	91	10501812	20	10501924	32	10501971	24	10502028	25	10502210	39	10502380	45	10502492	47
1897200	91	10501813	20	10501925	32	10501972	24	10502029	25	10502211	39	10502381	45	10502494	47
1897201	91	10501814	20	10501926	32	10501973	24	10502030	25	10502212	39	10502382	45	10502496	47
1897202	91	10501815	20	10501927	32	10501974	24	10502031	25	10502213	39	10502383	45	10502498	47
1897203	91	10501816	20	10501928	32	10501975	24	10502033	25	10502215	39	10502384	45	10502499	48
1897204	91	10501817	20	10501929	32	10501976	24	10502036	25	10502216	39	10502385	45	10502499	115
1897209	92	10501818	20	10501930	32	10501978	24	10502038	25	10502217	39	10502386	45	10502500	48
1897210	92	10501819	20	10501931	32	10501979	24	10502040	25	10502218	39	10502387	45	10502500	115
1897211	92	10501820	20	10501932	32	10501980	24	10502041	25	10502220	39	10502388	45	10502504	48
1897212	92	10501821	20	10501933	32	10501981	24	10502042	25	10502221	39	10502389	45	10502504	115
1897214	92	10501822	20	10501934	32	10501982	24	10502043	25	10502222	39	10502390	45	10502507	40
1897347	92	10501824	20	10501935	32	10501984	24	10502044	25	10502223	39	10502391	45	10502508	40
1897348	92	10501826	20	10501936	32	10501985	24	10502046	25	10502224	39	10502392	45	10502509	40
1897396	91	10501827	20	10501937	32	10501986	24	10502047	25	10502225	39	10502393	45	10502510	40
1897397	91	10501830	20	10501938	33	10501987	24	10502048	25	10502226	39	10502394	45	10502515	41
1897428	91	10501831	20	10501938	113	10501988	24	10502049	25	10502227	39	10502395	45	10502517	41
1897437	91	10501834	20	10501939	33	10501989	24	10502050	25	10502228	39	10502396	45	10502519	41
1907699	92	10501835	20	10501939	113	10501991	24	10502052	25	10502229	39	10502397	45	10502520	41
1907700	92	10501836	20	10501940	33	10501992	24	10502053	25	10502230	39	10502399	45	10502522	41
1907772	92	10501838	20	10501940	113	10501993	24	10502054	25	10502231	39	10502401	45	10502524	41
1907773	92	10501841	20	10501943	24	10501994	24	10502056	25	10502232	39	10502402	45	10502527	41
1907775	92	10501846	20	10501944	24	10501995	24	10502057	25	10502234	39	10502403	45	10502529	41
1907777	92	10501847	20	10501945	24	10501996	24	10502059	25	10502234	114	10502404	45	10502530	41
1907778	92	10501848	20	10501946	24	10501997	24	10502060	25	10502241	46	10502405	45	10502531	41
1921930	60	10501850	20	10501947	24	10501998	24	10502061	25	10502246	46	10502406	45	10502532	41
1921991	60	10501853	20	10501948	24	10501999	24	10502089	26	10502251	46	10502407	45	10502533	41
1921992	60	10501854	20	10501949	24	10502000	24	10502089	112	10502256	46	10502408	45	10502534	41

RÉFÉRENCE	PAGE	RÉFÉRENCE	PAGE	RÉFÉRENCE	PAGE	RÉFÉRENCE	PAGE	RÉFÉRENCE	PAGE	RÉFÉRENCE	PAGE	RÉFÉRENCE	PAGE	RÉFÉRENCE	PAGE
10502535	41	10502591	42	10502747	65	10502804	62	10503856	47	10504187	55	10504291	82	10506426	86
10502536	41	10502592	42	10502748	65	10502805	62	10503858	47	10504188	55	10504293	81	10506427	87
10502537	41	10502593	42	10502749	65	10502806	62	10504138	87	10504189	55	10504294	81	10506428	87
10502538	41	10502594	42	10502751	65	10502807	62	10504140	86	10504190	55	10504331	13	10506429	87
10502539	41	10502595	42	10502752	65	10502808	62	10504141	87	10504191	55	10504339	13	10506430	87
10502540	41	10502596	42	10502754	65	10502809	62	10504142	87	10504192	55	10504340	13	10506439	56
10502541	41	10502597	42	10502755	65	10502810	62	10504143	86	10504193	55	10504351	14	10506439	116
10502542	40	10502598	42	10502756	65	10502811	62	10504144	87	10504194	55	10504352	14	10506440	56
10502544	40	10502599	42	10502757	65	10502812	62	10504146	87	10504195	55	10504353	14	10506440	116
10502545	40	10502600	42	10502758	65	10502813	62	10504147	86	10504196	55	10504354	14	10506442	56
10502546	40	10502601	42	10502760	65	10502814	62	10504148	86	10504197	55	10504356	14	10506442	116
10502547	40	10502602	42	10502761	65	10502815	62	10504149	87	10504198	55	10504357	14	10506444	56
10502548	40	10502603	43	10502762	65	10502816	62	10504150	87	10504199	55	10504366	13	10506444	116
10502549	40	10502603	114	10502764	65	10502817	62	10504151	87	10504200	55	10504370	13	10506445	56
10502551	40	10502604	43	10502765	65	10502818	62	10504152	86	10504201	55	10504373	14	10506445	116
10502554	40	10502604	114	10502766	65	10502819	62	10504153	86	10504202	55	10504375	14	10506620	60
10502556	40	10502618	49	10502767	65	10502820	62	10504154	86	10504203	55	10504376	14	10506621	60
10502557	40	10502619	49	10502769	65	10502821	62	10504155	87	10504204	55	10504377	14	10506622	60
10502558	40	10502620	49	10502770	65	10502822	62	10504156	86	10504205	55	10504381	14	10506623	60
10502559	40	10502622	49	10502772	65	10502823	62	10504157	87	10504206	55	10504387	13	10506624	60
10502560	40	10502626	49	10502773	65	10502826	63	10504158	87	10504207	55	10504388	13	10506625	60
10502561	40	10502631	49	10502774	65	10502826	118	10504159	87	10504208	55	10504391	13	10506626	60
10502562	40	10502636	49	10502775	65	10502830	63	10504160	87	10504209	55	10504397	13	10506627	61
10502563	40	10502641	49	10502776	65	10502831	63	10504161	54	10504210	55	10504398	13	10506627	117
10502564	40	10502646	49	10502777	65	10502832	63	10504162	54	10504211	55	10504399	13	10507229	78
10502565	40	10502651	49	10502778	65	10502833	63	10504163	54	10504212	55	10504401	13	10507230	78
10502566	40	10502656	49	10502779	65	10502834	63	10504164	54	10504213	55	10504402	13	10507231	78
10502567	40	10502661	49	10502780	65	10502835	63	10504165	54	10504218	80	10504410	80	10507232	78
10502568	40	10502666	49	10502781	65	10502836	63	10504166	54	10504219	80	10504532	55	10507233	78
10502569	41	10502671	49	10502782	65	10502837	63	10504167	54	10504220	80	10504533	55	10507234	78
10502569	114	10502676	49	10502783	65	10502839	63	10504168	54	10504221	80	10504534	55	10507267	78
10502570	41	10502680	49	10502784	65	10502840	63	10504169	54	10504222	80	10504535	55	10507268	78
10502570	114	10502685	49	10502785	65	10502842	63	10504170	54	10504223	80	10504536	55	10507365	88
10502572	42	10502689	49	10502786	65	10502843	63	10504171	54	10504224	80	10504545	80	10507366	55
10502573	42	10502690	49	10502787	65	10502844	63	10504172	54	10504225	80	10504837	14	10507367	55
10502574	42	10502691	49	10502788	65	10502845	63	10504173	54	10504226	80	10504838	14	10507368	55
10502575	42	10502693	49	10502789	65	10502846	63	10504174	54	10504227	80	10504839	14	10507590	31
10502576	42	10502695	49	10502790	65	10502853	51	10504175	54	10504228	80	10504840	14	10507593	118
10502578	42	10502697	49	10502792	64	10502854	51	10504177	54	10504229	80	10505815	81	10507602	60
10502579	42	10502699	49	10502793	64	10502855	51	10504178	54	10504230	80	10505816	81	10507712	59
10502580	42	10502701	49	10502794	64	10502865	31	10504179	54	10504231	80	10505817	84	10507713	59
10502581	42	10502738	65	10502795	64	10502880	78	10504180	54	10504232	80	10505817	124	10507714	59
10502582	42	10502739	65	10502796	64	10503476	31	10504181	54	10504233	80	10505818	55	10507715	59
10502583	42	10502740	65	10502797	64	10503643	30	10504182	55	10504234	80	10505819	55	10507716	59
10502585	42	10502741	65	10502798	64	10503730	41	10504183	55	10504235	82	10505820	55	10507717	59
10502586	42	10502742	65	10502799	64	10503730	114	10504184	55	10504288	82	10505821	55	10507718	59
10502588	42	10502744	65	10502800	64	10503844	24	10504185	55	10504289	81	10506424	86	10507719	59
10502590	42	10502745	65	10502803	62	10503855	47	10504186	55	10504290	82	10506425	86	10507720	59

RÉFÉRENCE	PAGE	RÉFÉRENCE	PAGE	RÉFÉRENCE	PAGE	RÉFÉRENCE	PAGE	RÉFÉRENCE	PAGE	RÉFÉRENCE	PAGE	RÉFÉRENCE	PAGE	RÉFÉRENCE	PAGE
10507720	117	IW1014706	82	IW1018311	56	IW2039107	29	IW2039501	112	IW4041004	118	IW6061408	6	IW6062523	121
10507764	59	IW1014707	82	IW1018312	56	IW2039108	29	IW2039502	26	IW4041010	63	IW6061409	6	IW6062524	121
10507764	117	IW1014709	82	IW1018313	56	IW2039110	29	IW2039502	112	IW4041010	118	IW6061410	6	IW6062526	15
10507846	88	IW1014710	83	IW1018314	56	IW2039112	29	IW2039503	29	IW4041011	118	IW6061411	6	IW6062526	110
10507847	88	IW1014711	83	IW2022101	29	IW2039113	29	IW2039503	112	IW4042202	61	IW6061412	6	IW6062527	15
10507848	88	IW1014712	83	IW2022102	29	IW2039114	29	IW2039701	26	IW4042202	117	IW6061413	8	IW6062527	110
10507892	34	IW1014713	83	IW2022103	29	IW2039116	23	IW2039701	112	IW4046601	64	IW6061414	8	IW6062528	15
10507893	34	IW1014714	83	IW2022104	29	IW2039117	23	IW2041101	20	IW4046601	118	IW6061415	11	IW6062528	110
10507894	34	IW1014715	83	IW2022105	29	IW2039118	23	IW2041102	21	IW4046602	64	IW6061416	11	IW6062529	15
10507895	34	IW1014730	84	IW2022106	29	IW2039119	23	IW2041102	111	IW4046602	118	IW6061417	13	IW6062529	110
10507896	34	IW1014730	124	IW2022107	29	IW2039120	23	IW2041103	20	IW4046603	64	IW6061418	15	IW6064201	14
10507897	34	IW1014731	83	IW2022108	29	IW2039121	23	IW2041104	20	IW4046604	64	IW6061418	110	IW6064202	14
10507903	35	IW1014732	83	IW2022109	29	IW2039122	23	IW2041105	20	IW4046605	64	IW6061419	13	IW6064603	10
10507904	35	IW1014733	83	IW2022110	29	IW2039123	23	IW2041106	20	IW4046606	64	IW6061601	8	IW6064604	10
10507905	35	IW1014739	83	IW2022111	29	IW2039124	23	IW3031501	48	IW6061101	6	IW6061602	8	IW6064605	10
10507906	35	IW1016301	88	IW2022112	29	IW2039125	23	IW3031501	115	IW6061102	8	IW6061603	8	IW6064606	10
10507907	35	IW1016302	88	IW2022113	29	IW2039126	23	IW3031503	39	IW6061103	8	IW6061604	8	IW6064607	10
10507909	35	IW1016303	88	IW2022114	29	IW2039127	23	IW3031503	114	IW6061104	8	IW6061606	9	IW6064610	10
10507912	35	IW1016304	88	IW2022115	29	IW2039371	23	IW3031505	120	IW6061108	9	IW6061607	7	IW6064611	10
10507912	113	IW1016914	88	IW2022116	29	IW2039372	23	IW3031509	115	IW6061112	9	IW6061608	8	IW6064612	10
10508167	14	IW1017104	94	IW2022117	29	IW2039373	23	IW3031510	115	IW6061204	8	IW6061610	7	IW6064613	10
10508168	14	IW1017104	125	IW2022118	29	IW2039375	23	IW3031513	115	IW6061205	8	IW6061611	7	IW6069114	10
10508171	14	IW1017105	94	IW2022119	29	IW2039376	23	IW3031515	115	IW6061206	8	IW6061612	7	IW6069115	10
IW1014101	81	IW1017105	125	IW2022120	29	IW2039377	23	IW3031517	115	IW6061208	8	IW6061613	7	IW6069116	10
IW1014102	81	IW1017201	94	IW2022121	29	IW2039378	23	IW3035101	50	IW6061210	9	IW6061614	7	IW6069120	10
IW1014103	81	IW1017203	94	IW2022122	29	IW2039379	23	IW3035102	50	IW6061214	9	IW6061615	7	IW7072604	92
IW1014104	81	IW1017204	94	IW2022123	29	IW2039380	23	IW3035103	50	IW6061222	67	IW6061618	8	IW7076911	92
IW1014109	82	IW1017205	94	IW2022124	29	IW2039411	23	IW3035104	50	IW6061222	118	IW6061619	11	IW8081002	98
IW1014110	84	IW1018157	78	IW2022125	29	IW2039412	23	IW3035105	50	IW6061301	6	IW6061621	11	IW8081003	98
IW1014110	124	IW1018158	95	IW2024502	29	IW2039413	23	IW3035106	50	IW6061302	6	IW6061622	11	IW8081004	98
IW1014111	81	IW1018158	125	IW2024502	112	IW2039414	23	IW3035107	50	IW6061303	6	IW6061622	110	IW8081015	74
IW1014112	81	IW1018161	56	IW2026501	120	IW2039415	23	IW3035108	115	IW6061304	11	IW6061628	15	IW8081015	123
IW1014113	81	IW1018162	56	IW2026502	120	IW2039416	23	IW3035110	67	IW6061305	8	IW6061628	110	IW8081016	74
IW1014501	84	IW1018163	56	IW2026505	21	IW2039417	23	IW3035111	67	IW6061306	8	IW6061629	14	IW8081017	74
IW1014501	124	IW1018164	56	IW2026505	111	IW2039418	23	IW3035112	67	IW6061307	8	IW6061631	14	IW8081018	74
IW1014502	84	IW1018164	116	IW2026506	21	IW2039419	23	IW3035112	115	IW6061308	8	IW6062504	12	IW8082103	72
IW1014502	124	IW1018201	89	IW2026506	111	IW2039420	23	IW3035112	118	IW6061311	9	IW6062506	11	IW8082103	122
IW1014503	84	IW1018202	89	IW2027601	30	IW2039421	23	IW3035113	67	IW6061312	9	IW6062506	110	IW8082105	72
IW1014503	124	IW1018203	89	IW2027601	112	IW2039422	23	IW3035114	120	IW6061313	9	IW6062507	11	IW8082105	122
IW1014504	84	IW1018204	89	IW2027602	30	IW2039423	23	IW3035114	121	IW6061315	9	IW6062507	110	IW8082106	72
IW1014504	124	IW1018307	56	IW2027602	112	IW2039424	23	IW3035116	66	IW6061316	9	IW6062508	15	IW8082106	122
IW1014505	84	IW1018307	116	IW2039100	23	IW2039425	23	IW3035117	66	IW6061321	6	IW6062508	110	IW8082112	73
IW1014505	124	IW1018308	56	IW2039101	26	IW2039426	23	IW3035118	66	IW6061323	11	IW6062509	15	IW8082113	73
IW1014602	83	IW1018308	116	IW2039102	26	IW2039427	23	IW3036501	41	IW6061331	15	IW6062509	110	IW8082114	73
IW1014702	82	IW1018309	56	IW2039103	26	IW2039428	23	IW3036501	114	IW6061331	110	IW6062510	15	IW8082115	73
IW1014703	82	IW1018309	116	IW2039104	26	IW2039429	23	IW3038501	43	IW6061401	8	IW6062510	110	IW8082117	70
IW1014704	82	IW1018310	56	IW2039105	26	IW2039430	23	IW3038501	114	IW6061404	12	IW6062520	121	IW8082117A	72
IW1014705	82	IW1018310	116	IW2039106	29	IW2039501	26	IW4041002	118	IW6061407	6	IW6062522	121	IW8082117A	122

RÉFÉRENCE	PAGE	RÉFÉRENCE	PAGE	RÉFÉRENCE	PAGE	RÉFÉRENCE	PAGE	RÉFÉRENCE	PAGE	RÉFÉRENCE	PAGE	RÉFÉRENCE	PAGE		
IW8082118	70	IW8083103	101	IW8083412	127	IW8083519	126	IW8083738	102	IW8083840	108	IW8087101	70	IW9091101	67
IW8082118A	72	IW8083104	101	IW8083413	103	IW8083520	100	IW8083738	126	IW8083840	128	IW8087102	70	IW9091103	67
IW8082118A	122	IW8083105	101	IW8083413	127	IW8083520	126	IW8083739	102	IW8083841	107	IW8087103	70	IW9091201	68
IW8082119	70	IW8083109	101	IW8083414	103	IW8083527	100	IW8083739	126	IW8083842	107	IW8087104	70	IW9091202	68
IW8082120	99	IW8083201	105	IW8083414	127	IW8083527	126	IW8083801	107	IW8084001	99	IW8087106	70	IW9091203	68
IW8082121	99	IW8083201	128	IW8083415	103	IW8083529	100	IW8083802	108	IW8084002	99	IW8087110	70	IW9091203	119
IW8082123	99	IW8083202	105	IW8083416	103	IW8083529	126	IW8083803	108	IW8084003	99	IW8087301	78	IW9091204	68
IW8082124	71	IW8083202	128	IW8083417	103	IW8083701	101	IW8083804	108	IW8084004	99	IW8087302	78	IW9091204	119
IW8082125	71	IW8083203	105	IW8083418	103	IW8083704	101	IW8083806	106	IW8084005	99	IW8087303	104	IW9092201	16
IW8082126	70	IW8083203	128	IW8083419	103	IW8083706	101	IW8083807	106	IW8084006	99	IW8087303	127	IW9092301	16
IW8082131	71	IW8083205	105	IW8083420	103	IW8083707	101	IW8083808	106	IW8084007	99	IW8087304	103	IW9092302	16
IW8082132	70	IW8083206	105	IW8083421	103	IW8083708	101	IW8083810	106	IW8084008	99	IW8087304	127	IW9092303	16
IW8082133	70	IW8083207	105	IW8083422	103	IW8083709	101	IW8083812	106	IW8084010	98	IW8087305	103	IW9093101	66
IW8082134	70	IW8083208	105	IW8083423	103	IW8083710	101	IW8083813	106	IW8084011	98	IW8088401	75	IW9093102	66
IW8082135	71	IW8083209	105	IW8083423	127	IW8083711	101	IW8083816	107	IW8084012	98	IW8088402	75	IW9093103	66
IW8082136	70	IW8083209	128	IW8083424	103	IW8083714	101	IW8083817	106	IW8084013	98	IW8088403	76	IW9093104	66
IW8082137	71	IW8083210	105	IW8083424	127	IW8083721	101	IW8083818	106	IW8084014	98	IW8088404	75	IW9093105	68
IW8082138	71	IW8083211	105	IW8083427	99	IW8083722	101	IW8083819	106	IW8084015	98	IW8088405	75	IW9094101	66
IW8082139	71	IW8083212	99	IW8083428	104	IW8083723	101	IW8083820	106	IW8085102	74	IW8088406	75	IW9094102	66
IW8082140	71	IW8083214	99	IW8083428	127	IW8083724	101	IW8083821	106	IW8085103	74	IW8088407	75	IW9094103	66
IW8082141	71	IW8083215	103	IW8083429	104	IW8083725	102	IW8083823	106	IW8085104	74	IW8088409	75	IW9094104	66
IW8082142	70	IW8083215	127	IW8083430	104	IW8083725	126	IW8083824	106	IW8085105	74	IW8088410	75	IW9094105	66
IW8082143	70	IW8083401	104	IW8083431	104	IW8083726	101	IW8083825	106	IW8085106	74	IW8088411	75	IW9094106	66
IW8082144	71	IW8083402	104	IW8083502	100	IW8083727	101	IW8083826	106	IW8085107	74	IW8088413	76	IW9094109	66
IW8082145	71	IW8083403	104	IW8083503	100	IW8083728	101	IW8083827	106	IW8085108	74	IW8088414	76	IW9094110	68
IW8082145A	72	IW8083404	104	IW8083506	100	IW8083729	102	IW8083828	107	IW8085109	74	IW8088415	76	IW9094111	68
IW8082145A	122	IW8083405	104	IW8083507	100	IW8083729	126	IW8083829	107	IW8085110	74	IW8088416	76	IW9094114	16
IW8082146	71	IW8083405	127	IW8083508	100	IW8083730	101	IW8083830	107	IW8085111	74	IW8088417	76		
IW8082146A	72	IW8083406	104	IW8083509	100	IW8083731	101	IW8083831	107	IW8086201	77	IW8088418	76		
IW8082146A	122	IW8083406	127	IW8083510	100	IW8083732	102	IW8083833	107	IW8086202	77	IW8088419	76		
IW8083001	102	IW8083407	104	IW8083511	100	IW8083732	126	IW8083834	107	IW8086203	77	IW8088420	76		
IW8083001	127	IW8083408	104	IW8083512	100	IW8083733	102	IW8083835	107	IW8086204	77	IW8088421	76		
IW8083002	102	IW8083409	104	IW8083513	100	IW8083733	126	IW8083836	107	IW8086205	77	IW8088424	76		
IW8083003	102	IW8083409	127	IW8083514	100	IW8083734	101	IW8083837	107	IW8086207	100	IW8088502	78		
IW8083004	102	IW8083410	103	IW8083515	100	IW8083735	102	IW8083838	108	IW8086208	77	IW8088504	78		
IW8083101	101	IW8083411	103	IW8083516	100	IW8083735	126	IW8083838	128	IW8086209	77	IW8088506	78		
IW8083102	102	IW8083411	127	IW8083517	100	IW8083737	102	IW8083839	108	IW8086210	77	IW8088507	78		
IW8083102	126	IW8083412	103	IW8083519	100	IW8083737	126	IW8083839	128	IW8086211	100	IW8088509	78		



Lined writing area with horizontal lines.



Lined writing area with horizontal lines.

IRWIN®

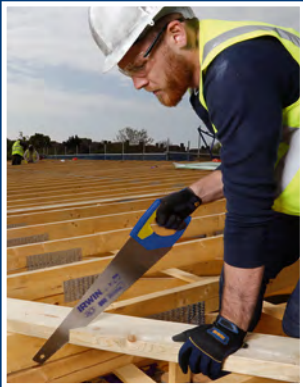

Stanley Black & Decker Belgique BVBA
Egide Walschaertsstraat 16
2800 Mechelen
Service Clientèle :
Tél : 015 47 37 64

©2025 IRWIN®
tools.irwin.be

CONSULTEZ ONLINE

